

Оглавление

1. Техника безопасности	3
Указания по технике безопасности	3
Общее предупреждение	4
Перед началом ремонтных работ	4
Особые условия	4
Исключите возможность самопроизвольного пуска	6
Безопасное отключение преобразователя частоты	7
Изолированная сеть электропитания ИТ (Сеть ИТ)	8
2. Введение	9
Строка кода типа	10
3. Механический монтаж	13
Перед началом работы	13
Монтаж	15
4. Электрический монтаж	25
Подключение	25
Подключение к сети	29
Подключение двигателя - введение	33
Подключение двигателя	35
Подключение к сети блоков С1 и С2.	38
Проверка двигателя и направления вращения.	40
5. Управление частотным преобразователем	47
Триспособа управления	47
Как работать с графической панелью местного управления (GLCP)	47
Как действовать с помощью цифровой панели местного управления (NLCP)	54
Советы и рекомендации	59
6. Программирование частотного преобразователя	63
Программирование	63
Перечень параметров	115
0-** Управл. и отображ.	116
1-** Нагрузка/двигатель	118
2-** Торможение	119
3-** Задан./измен. скор.	120
4-** Пределы/предупр.	121
5-** Цифр. вход/выход	122
6-** Аналог. ввод/вывод	124
8-** Связь и доп. устр.	126

9-** Profibus	127
10-** Периферийная шина CAN	128
11-** LonWorks	129
13-** Интеллект. логика	130
14-** Специальные функции	131
15-** Информация о приводе	132
16-** Показания	134
18-** Показания 2	136
20-** Замкнутый контур ПЧ	137
21-** Расшир. замкн. контур	138
22-** Прикладные функции	140
23-** Временные события	142
25-** Каскадный контроллер	143
26-** Аналоговый ввод/вывод, дополнительный модуль MCB 109	145
7. Поиски устранения неисправностей	147
Перечень предупреждений / аварийных сигналов	149
8. Технические данные	155
Технические данные	155
Специальные условия	165
Цель снижения номинальных характеристик	165
Автоматическая адаптация для обеспечения эксплуатационных характеристик	168
Алфавитный указатель	169

1. Техника безопасности

1

1.1.1. Символы

Символы, используемые в настоящей Инструкции по эксплуатации.

**Внимание**

Указывает, на что нужно обратить особое внимание.



Предупреждение общего характера.



Предупреждение о высоком напряжении.

*

Указывает настройку по умолчанию

1.1.2. Предупреждение о высоком напряжении



Напряжение преобразователя частоты опасно, если он подключен к сети переменного тока. Неправильный монтаж двигателя или преобразователя частоты может стать причиной повреждения оборудования, серьезных травм персонала или даже смерти. Таким образом, важно соблюдать указания настоящего руководства, а также местные и государственные нормы и правила техники безопасности.

1.1.3. Указания по технике безопасности

- Убедитесь, что преобразователь частоты заземлен надлежащим образом.
- Не отсоединяйте разъемы сетевого питания, двигателя и не разъединяйте другие силовые цепи, пока преобразователь частоты подключен к сети.
- Защитите пользователей от напряжения питания.
- Защитите двигатель от перегрузки в соответствии с требованиями государственных и местных норм и правил.
- Защита двигателя от перегрузки включена по умолчанию. Для параметра 1-90 *Тепловая защита двигателя* установлено значение *ЭТР: отключение*. Для Североамериканского рынка: Функции защиты с помощью электронного теплового реле (ЭТР) обеспечивают защиту двигателя от перегрузки по классу 20 согласно требованиям NEC.
- Ток утечки на землю превышает 3,5 мА.
- Кнопка [OFF] не выполняет функции защитного выключателя. Она не отключает преобразователь частоты от сети.

1.1.4. Общее предупреждение



Предупреждение.

Прикосновение к токоведущим частям может привести к смерти даже после того, как оборудование было отключено от сети.

Убедитесь также, что отключены все прочие входные источники напряжения (подключение промежуточной цепи постоянного тока), а также двигатель кинетического резервного питания.

Прежде чем прикасаться к потенциально опасным токоведущим частям привода VLT® HVAC FC 100, подождите в течение указанного ниже времени:

200 - 240 В, 1,1 - 3,7 кВт: подождите не менее 4 минут.

200 - 240 В, 5,5 - 45 кВт: подождите не менее 15 минут.

380 - 480 В, 1,1 - 7,5 кВт: подождите не менее 4 минут.

380 - 480 В, 11 - 90 кВт, подождите не менее 15 минут.

525 - 600 В, 1,1 - 7,5 кВт, подождите не менее 4 минут.

Более короткое время допустимо только в том случае, если это указано на паспортной табличке конкретного устройства.



Ток утечки

Ток утечки на землю привода VLT® HVAC FC 100 превышает 3,5 мА. В соответствии со стандартом IEC 61800-5-1 усиленное защитное заземление должно производиться с помощью РЕ-провода (медного - сечением не менее 10 мм² или алюминиевого - сечением не менее 16 мм²) или дополнительный РЕ-провод (того же сечения, что и кабели питающей сети) должен подключаться отдельно.

Датчик остаточного тока

Преобразователь частоты может создавать постоянный ток в защитном проводнике. Если для дополнительной защиты используется датчик остаточного тока (RCD), то на стороне питания должен устанавливаться датчик остаточного тока типа В (с временной задержкой). См. также Инструкцию по применению RCD, MN.90.GX.02.

Защитное заземление привода VLT® HVAC FC 100 и применение датчика RCD должны соответствовать государственным и местным правилам.

1.1.5. Перед началом ремонтных работ

1. Отсоедините преобразователь частоты от сети
2. Отсоедините провода от клемм 88 и 89 шины постоянного тока.
3. Подождите в течение времени, не менее указанного в разделе 2.1.2
4. Отсоедините кабель от двигателя.

1.1.6. Особые условия

Электрические характеристики

Номинальная мощность, указанная на паспортной табличке преобразователя частоты, относится к питанию от обычной 3-фазной сети в заданных диапазонах напряжения, тока и температуры, на которые рассчитаны большинство областей применения.

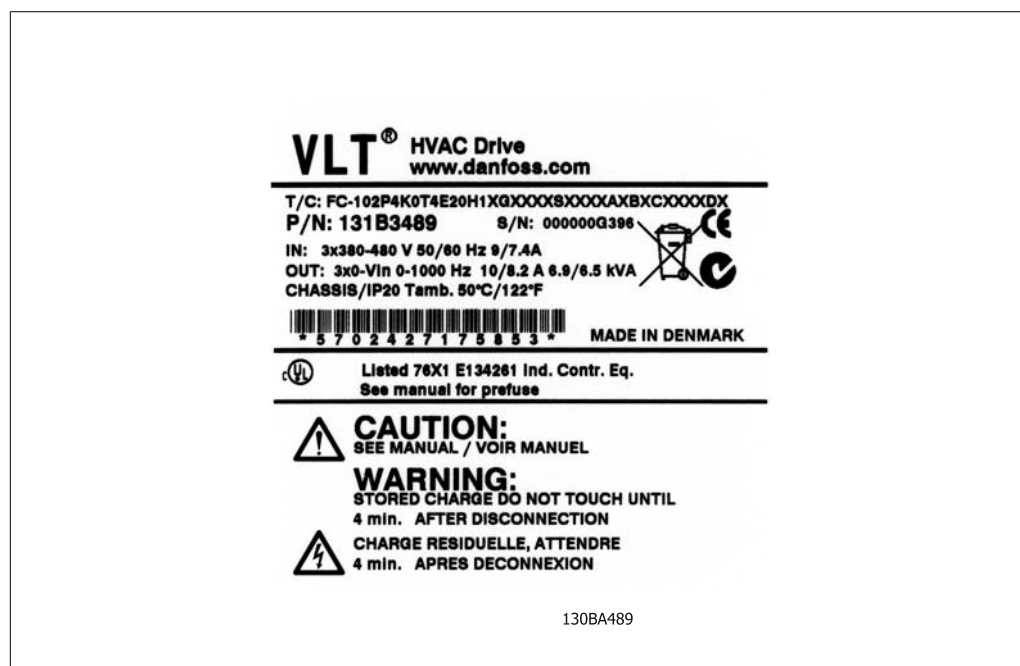
Преобразователи частоты также пригодны для других специальных применений, которые влияют на электрические характеристики преобразователя частоты.

Особые условия, которые могут влиять на электрические характеристики:

- Применение в однофазных системах
- Применение в условиях повышенных температур, что может потребовать снижения электрических характеристик
- Применение на морских установках при более жестких условиях эксплуатации.

Существуют и иные области применения, способные повлиять на электрические характеристики.

Сведения об электрических характеристиках можно получить в соответствующих параграфах настоящей инструкции и в *Руководстве по проектированию привода VLT® HVAC, MG. 11Вх.уу.*



Требования по монтажу:

Для обеспечения общих требований электробезопасности к преобразователю частоты при монтаже необходимо уделить особое внимание:

- Плавким предохранителям и автоматическим выключателям для защиты от перегрузки по току и от коротких замыканий
- Выбору силовых кабелей (для подключения сети, двигателя, тормоза, разделения нагрузки и реле)
- Конфигурации электросети (IT, TN, заземленная фаза, и т.д.)
- Безопасности низковольтных портов (требования PELV).

Сведения о требованиях к монтажу можно найти в соответствующих параграфах настоящей инструкции и *Руководства по проектированию привода VLT® HVAC.*

1.1.7. Внимание!



Внимание!

После отключения питания конденсаторы в цепи постоянного тока преобразователя частоты остаются заряженными. Во избежание поражения электрическим током перед проведением технического обслуживания отсоедините преобразователь частоты от сети. Прежде чем приступать к работам на преобразователе частоты, подождите не менее:

Напряжение	Минимальное время ожидания	
	4 мин	15 мин
200 -240 В	1,1 -3,7 кВт	5,5 -45 кВт
380 -480 В	1,1 -7,5 кВт	11 -90 кВт
525 -600 В	1,1 -7,5 кВт	

Имейте в виду, что высокое напряжение в цепи постоянного тока может сохраняться, даже если светодиоды погасли.

1.1.8. Монтаж на больших высотах над уровнем моря (PELV)



В случае высоты над уровнем моря более 2 км обратитесь в компанию Danfoss Drives относительно требований PELV.

1.1.9. Исключите возможность самопроизвольного пуска

Если преобразователь частоты подключен к сети, двигатель можно запустить/остановить с помощью цифровых команд, команд с шины, заданий или с панели местного управления.

- Если для обеспечения безопасности персонала требуется защита от непреднамеренного пуска, отсоедините преобразователь частоты от сети..
- Чтобы избежать самопроизвольного пуска, перед изменением параметров обязательно нажмите кнопку [OFF].
- Если клемме 37 не отключена, то неисправность электронного оборудования, временная перегрузка, прерывание сетевого электропитания или обрыв соединения с двигателем могут привести к пуску остановленного двигателя.

1.1.10. Безопасное отключение преобразователя частоты

1

В случае исполнения с входом безопасного останова (клемма 37) преобразователь частоты может выполнять защитную функцию *Отключение по превышению крутящего момента* (как определено проектом стандарта CD IEC 61800-5-2) или *Функцию останова категории 0* (как определено в стандарте EN 60204-1).

Эта функция разработана и одобрена в соответствии с требованиями безопасности категории 3 согласно стандарту EN 954-1. Такой режим называется безопасным остановом. Перед внедрением и использованием в установке функции безопасного останова необходимо выполнить тщательный анализ возможных рисков, чтобы определить, является ли эта функция и категория безопасности подходящей и обоснованной. Чтобы установить и использовать функцию безопасного останова согласно требованиям категории безопасности 3 стандарта EN 954-1, необходимо соблюдать соответствующие указания и следовать инструкциям Руководства по проектированию привода *VLT® HVAC, MG.11.BX.YY!* Следует иметь в виду, что информации и указаний, содержащихся в Инструкции по эксплуатации, недостаточно для правильного и безопасного использования режима безопасного останова!

Prüf- und Zertifizierungsstelle im BG-PRÜFZERT		 BGIA Berufsgenossenschaftliches Institut für Arbeitsschutz Hauptverband der gewerblichen Berufsgenossenschaften	
Translation <small>In any case, the German original shall prevail.</small>		Type Test Certificate	
Name and address of the holder of the certificate: (customer)		Danfoss Drives A/S, Ulnoes 1 DK-6300 Graasten, Dänemark	
Name and address of the manufacturer:		Danfoss Drives A/S, Ulnoes 1 DK-6300 Graasten, Dänemark	
Ref. of customer:	Ref. of Test and Certification Body: Apf/Ksh VE-Nr. 2003 23220	No. of certificate: 05 06004	
Date of Issue:		13.04.2005	
Product designation:	Frequency converter with integrated safety functions		
Type:	VLT® Automation Drive FC 302		
Intended purpose:	Implementation of safety function „Safe Stop“		
Testing based on:	EN 954-1, 1997-03, DKE AK 226.03, 1998-06, EN ISO 13849-2; 2003-12, EN 61800-3, 2001-02, EN 61800-5-1, 2003-09,		
Test certificate:	No.: 2003 23220 from 13.04.2005		
Remarks:	The presented types of the frequency converter FC 302 meet the requirements laid down in the test bases. With correct wiring a category 3 according to DIN EN 954-1 is reached for the safety function.		
The type tested complies with the provisions laid down in the directive 98/37/EC (Machinery).			
Further conditions are laid down in the Rules of Procedure for Testing and Certification of April 2004.			
Head of certification body  (Prof. Dr. rer. nat. Dietmar Reinert)		Certification officer  (Dipl.-Ing. R. Apfeld)	
PZB10E 01.05	 Postal address: 53754 Sankt Augustin	Office: Alle Heenstr. 111 53757 Sankt Augustin	Phone: 0 22 41/2 31-02 Fax: 0 22 41/2 31-22 34 130BA491

Illustration 1.1: Этот сертификат также распространяется на преобразователи частоты FC 102 и FC 202!

1

1.1.11. Изолированная сеть электропитания IT (Сеть IT)**Изолированная сеть электропитания IT (Сеть IT)**

Не подключайте преобразователи частоты, рассчитанные на 400 В, с ВЧ-фильтрами к сетям питания, в которых напряжение между фазами и землей превышает 440 В.

В сетях IT с заземлением по схеме треугольника (заземленная фаза), напряжение между фазой и землей может превышать 440 В.

Для отключения конденсаторов внутреннего ВЧ-фильтра от земли может использоваться параметр *14-50, RFI 1 (ВЧ-фильтр 1)*. Если это сделано, рабочие характеристики фильтра будут снижены до уровня А2.

1.1.12. Версия программного обеспечения и разрешения: Привод VLT HVAC**Привод VLT HVAC**

Инструкция по эксплуатации
Версия программного обеспечения: 2.0X



Настоящая Инструкция по эксплуатации может использоваться для всех преобразователей частоты VLT HVAC с версией программного обеспечения 2.0X. Номер версии программного обеспечения можно увидеть с помощью параметра 15-43.

1.1.13. Указания по утилизации

Оборудование, содержащее электрические компоненты, запрещается утилизировать вместе с бытовыми отходами. Такое оборудование следует собирать вместе с электрическими и электронными компонентами, утилизируемыми в соответствии с действующими местными нормами и правилами.

2. Введение

2.1. Введение

2.1.1. Идентификация преобразователя частоты

Ниже приведен пример идентификационной таблички. Эта табличка закреплена на преобразователе частоты, и на ней указаны тип и дополнительные устройства, установленные на преобразователе. Расшифровка строки кода типа (T/C) приведена в таблице 2.1.

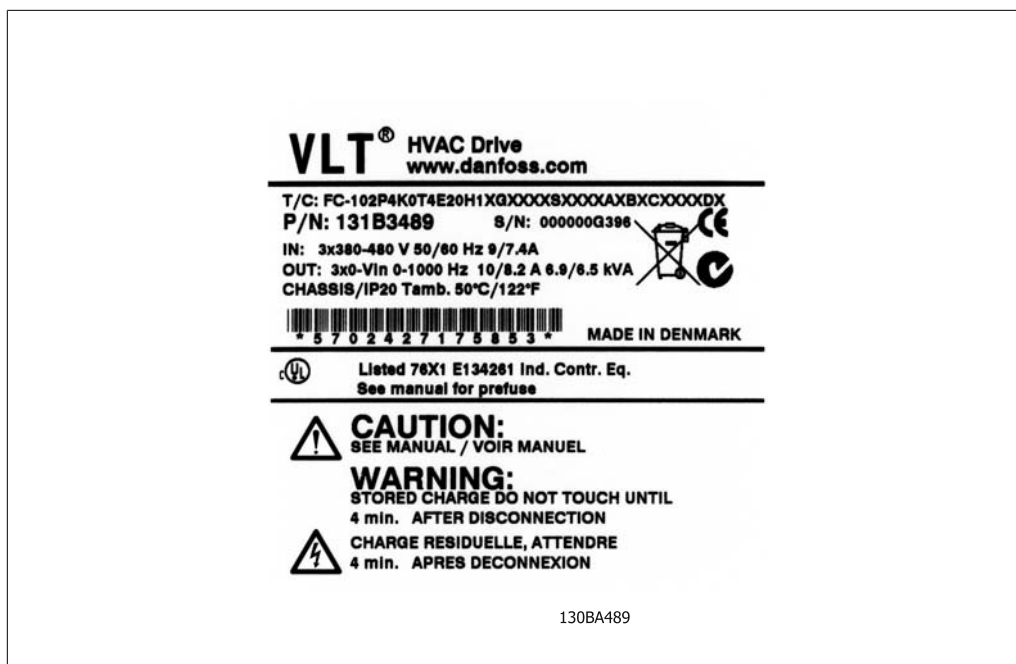


Illustration 2.1: Пример идентификационной таблички



Внимание

Перед обращением в компанию Danfoss имейте перед собой код типа и серийный номер преобразователя.

2.1.2. Строка кода типа

1	2	3	4	5	6	7	8	9	10	11	12	13	14	15	16	17	18	19	20	21	22	23	24	25	26	27	28	29	30	31	32	33	34	35	36	37	38	39
FC-	O	P																			X	X	S	X	X	X	A	B	C									D
130BA052.14																																						

Описание	Поз.	Возможный выбор
Группа изделий и серия VLT	1-6	FC 102
Номинальная мощность	8-10	1,1 - 90 кВт (1K1 - 90K)
Число фаз	11	Три фазы (Т)
Напряжение сети	11-12	Т 2: 200-240 ВТ Т 4: 380-480 ВТ Т 6: 525-600 ВТ
Корпус	13-15	E20: IP20 E21: IP 21/NEMA, тип 1 E55: IP 55/NEMA, тип 12 E66: IP66 P21: IP21/NEMA тип 1 с задней панелью P55: IP55/NEMA тип 12 с задней панелью
Фильтр ВЧ-помех	16-17	H1: Фильтр ВЧ-помех, класс А1/В H2: класс А2 H3: Фильтр ВЧ-помех, А1/В (уменьшенная длина кабеля)
Тормоз	18	X: Без тормозного прерывателя B: С тормозным прерывателем T: Безопасный останов U: Безопасный останов + тормоз
Дисплей	19	G: Графическая панель местного управления (GLCP) N: Цифровая панель местного управления (NLCP) X: Без панели местного управления
Покрытие печатной платы	20	X: Печатная плата без покрытия C: Печатная плата с покрытием
Вариант подключения сети	21	X: Без сетевого разъединителя 1: С сетевым разъединителем (только IP55)
Адаптация	22	Зарезервировано
Адаптация	23	Зарезервировано
Выпуск ПО	24-27	Действующее ПО
Язык ПО	28	
Доп. устройства А	29-30	AX: Без доп. устройств A0: MCA 101, Profibus DP V1 A4: MCA 104, DeviceNet AG: MCA 108, LON works AJ: MCA 109, сеть ВАС
Доп. устройства В	31-32	BX: Без доп. устройств BK: MCB 101, доп. устройство ввода/вывода общего назначения BP: MCB 105, дополнительные реле BO: Дополнительное устройство аналогового ввода/вывода MCB 109
Доп. устройства C0, MCO	33-34	CX: Без доп. устройств
Доп. устройства C1	35	X: Без доп. устройств
Программное обеспечение доп. устройств C	36-37	XX Стандартное программное обеспечение
Доп. устройства D	38-39	DX: Без доп. устройств DO: Резервный источник постоянного тока

Table 2.1: Описание кода типа.

Различные дополнительные устройства описываются в *Руководстве по проектированию привода VLT® HVAC*.

2.1.3. Сокращения и единицы измерения

Термины:	Сокращения:	Единицы SI:	Ам. единицы:
Ускорение		м/с ²	фут/с ²
Переменный ток	перем. ток (~)	А	А
Американский сортамент проводов	AWG		
Площадь		м ²	кв. дюйм, кв. фут ²
Автоматическая адаптация двигателя	ААД		
Градус Цельсия	°C		
Ток		А	А
Предел по току	I _{LM}		
Постоянный ток	пост. ток (=)	А	А
Зависит от типа привода	D-TYPE		
Электронное тепловое реле	ЭТР		
Энергия		Дж = Н·м	фут-фунт, б.т.е.
Градус Фаренгейта	°F		
Сила		Н	фунт
Преобразователь частоты	FC		
Частота		Гц	Гц
Графическая панель местного управления	GLCP		
Коэффициент теплопередачи		Вт/м ² ·К	б.т.е./ч·кв. фут °F
Кельвин	К		
Килогерц	кГц		
Киловольт-Ампер	кВА		
Длина		м	дюйм, фут
Панель местного управления	LCP		
Масса		кг	фунт
Миллиампер	мА		
Миллисекунда	мс		
Минута	мин		
Служебная программа управления движением	МСТ		
Зависит от типа двигателя	M-TYPE		
Нанофарада	нФ		
Ньютон x метр	Нм		
Номинальный ток двигателя	I _{M,N}		
Номинальная частота двигателя	f _{M,N}		
Номинальная мощность двигателя	P _{M,N}		
Номинальное напряжение двигателя	U _{M,N}		
Цифровая панель местного управления	NLCP		
Параметр	пар.		
Защитное сверхнизкое напряжение	PELV		
Мощность		Вт	б.т.е./ч, л.с. фунт/кв. дюйм, фут вод. ст.
Давление		Па = Н/м ²	
Номинальный выходной ток инвертора	I _{INV}		
Число оборотов в минуту	об/мин		
Связанный с размером	SR		
Температура		°C	°F
Время		с	с, ч
Предельный момент	T _{LM}		
Скорость		м/с	фут/с, фут/мин, фут/ч
Напряжение		В	В
Объем		м ³	куб. дюйм, куб. фут

Table 2.2: Таблица сокращений и единиц измерения

3. Механический монтаж

3.1. Перед началом работы

3.1.1. Перечень контрольных проверок

Во время распаковки преобразователя частоты убедитесь в отсутствии его повреждений и проверьте комплектность. Для проверки комплектности воспользуйтесь следующей таблицей:

Тип корпуса	A2 (IP 21) 20/IP 21)	A3 (IP 21) IP 20/IP 21)	A5 (IP 66) IP 55/IP 66)	B1 (IP 66) IP 21/IP 55/IP 66)	B2 (IP 66) IP 21/IP 55/IP 66)	C1 (IP 66) IP 21/IP 55/66)	C2 (IP 66) IP 21/IP 55/66)	
Типоразмер:								
200 - 240 В	1.1-3.0 кВт	3.7 кВт	1.1-3.7 кВт	5.5-11 кВт	15 кВт	18.5 - 30 кВт	37 - 45 кВт	
380 - 480 В	1.1-4.0 кВт	5.5 - 7.5 кВт	1.1-7.5 кВт	11-18.5 кВт	22-30 кВт	37 - 55 кВт	75 - 90 кВт	
525 - 600 В	1.1-4.0 кВт	5.5-7.5 кВт						

Table 3.1: Таблица проверки комплектности

Следует обратить внимание на то, что для распаковки и монтажа преобразователя частоты рекомендуется иметь набор отверток (крестообразных, под прямой шлиц и звездообразных), бокорезы, дрель и нож. Упаковка преобразователей в корпусах этих типов содержит,

как показано на рисунке: пакет (пакеты) с комплектом вспомогательных принадлежностей, документацию и собственно преобразователь. В зависимости от поставки, в упаковке могут быть один или два пакета с принадлежностями и один или более буклетов.

3.2. Монтаж

3.2.1. Установка

Преобразователи Danfoss серии VLT® с корпусами любой степени защиты IP могут устанавливаться «бок о бок». Для охлаждения требуется свободное пространство 100 мм сверху и снизу. Подробнее о допустимой температуре окружающей среды см. раздел *Особые условия* в главе *Технические характеристики*.

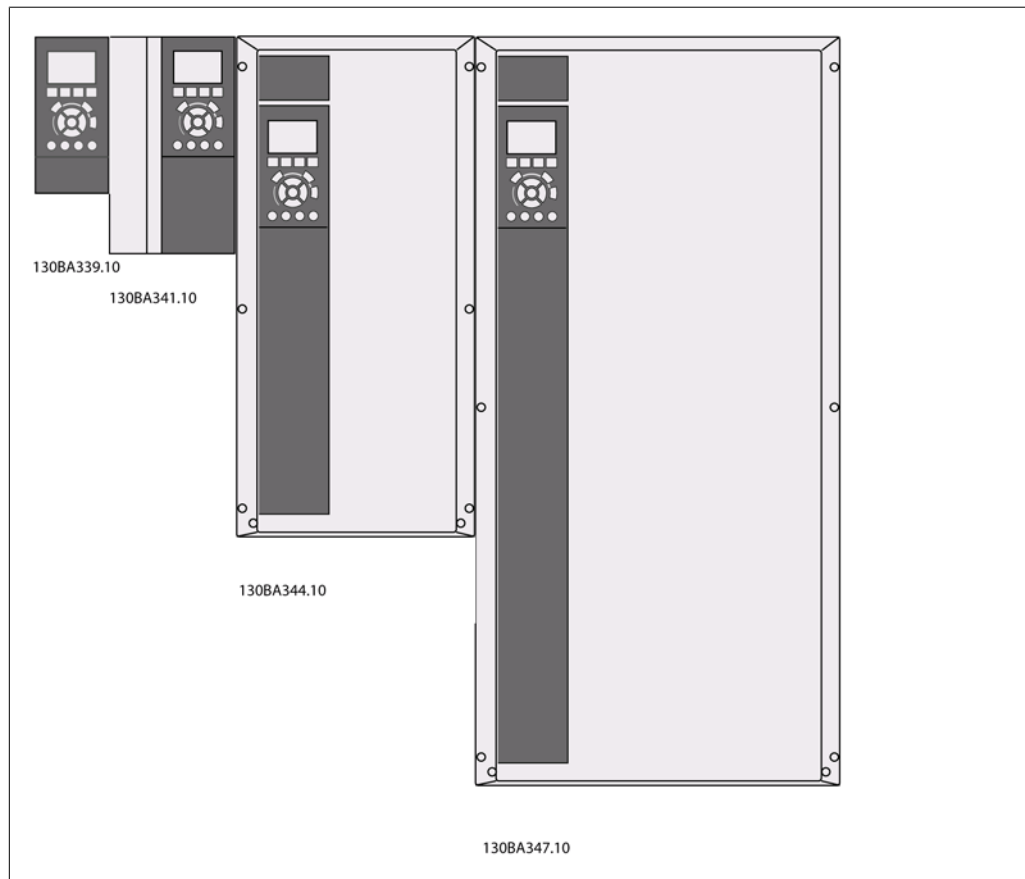


Illustration 3.1: Установка преобразователей всех типоразмеров "бок о бок".

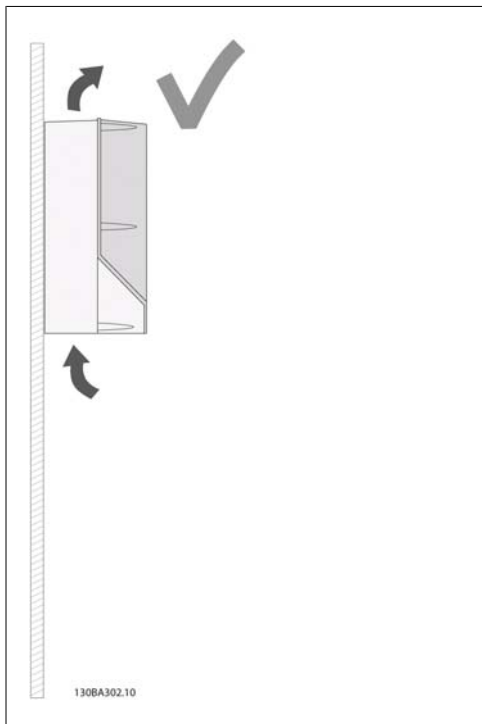


Illustration 3.2: Правильная установка.

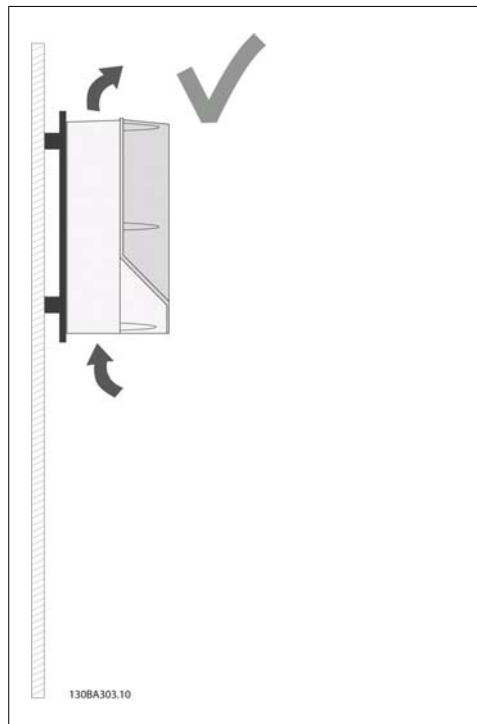


Illustration 3.4: Если блок необходимо установить на небольшом расстоянии от стены, следует дополнительно заказать заднюю панель (см. код заказа, поз. 14-15). Блоки A2 и A3 в стандартной комплектации имеют заднюю панель.

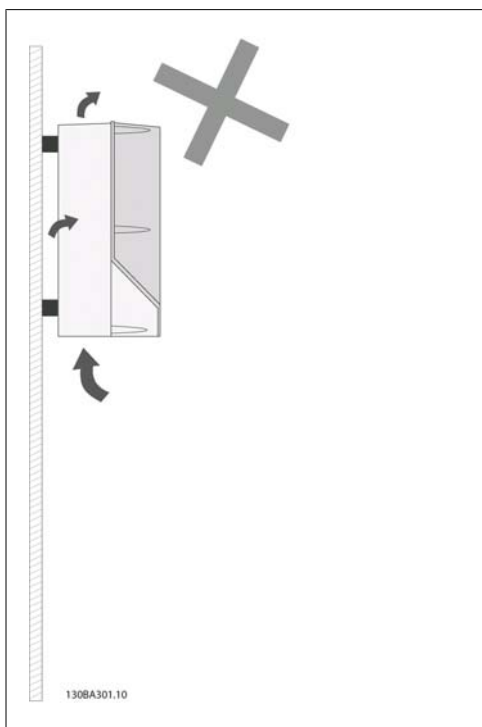


Illustration 3.3: Блоки в корпусах, кроме A2 и A3, не следует монтировать так, как показано – без задней панели. При этом охлаждение будет недостаточным, что может резко сократить срок службы.

При монтаже следуйте указаниям, приведенным в следующей таблице

Корпус:	A2 (IP 20/ IP 21)	A3 (IP 20/ IP 21)	A5 (IP 55/IP 66)	B1 (IP 21/ IP 55/IP66)	B2 (IP 21/ IP 55/IP66)	C1 (IP21/ IP 55/66)	C2 (IP21/ IP 55/66)
Типоразмер:							
200 - 240 В	1.1-3.0 кВт	3.7 кВт	1.1-3.7 кВт	5.5-11 кВт	15 кВт	18.5 - 30 кВт	37 - 45 кВт
380 - 480 В	1.1-4.0 кВт	5.5-7.5 кВт	1.1-7.5 кВт	11-18.5 кВт	22-30 кВт	37 - 55 кВт	75 - 90 кВт
525 - 600 В	1.1-4.0 кВт	5.5-7.5 кВт					

Table 3.2: Таблица монтажа.

3.2.2. Монтаж блоков A2 и A3

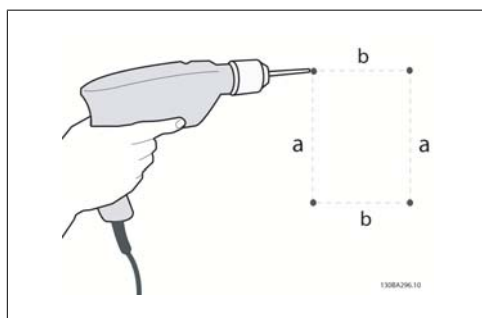


Illustration 3.5: Сверление отверстий

Операция 1. Просверлите отверстия в соответствии с размерами, указанными в приведенной ниже таблице.

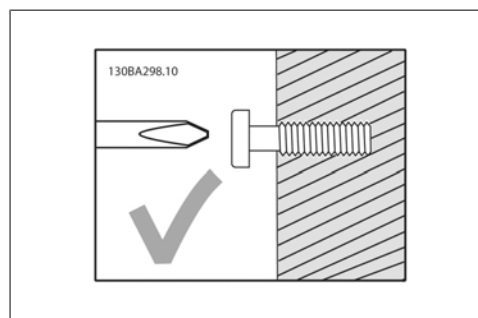


Illustration 3.6: Правильный монтаж винтов.

Операция 2А. Этот прием облегчает навешивание блока на винты.

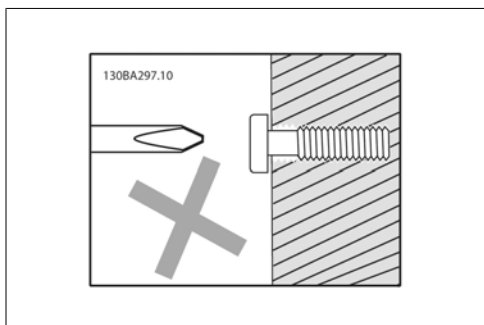


Illustration 3.7: Неправильный монтаж винтов.

Операция 2В. Не затягивайте винты до конца.

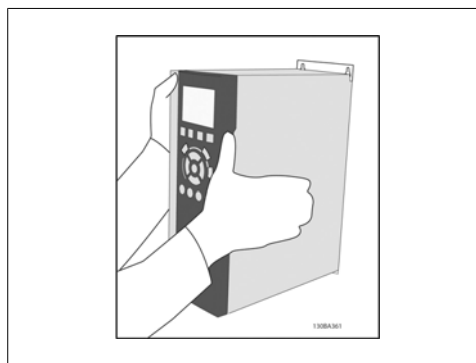


Illustration 3.8: Монтаж блока

Операция 3. Навесьте блок на винты.

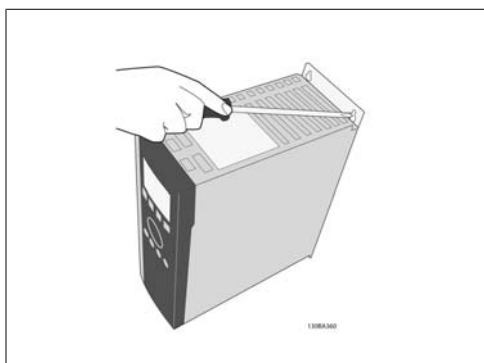
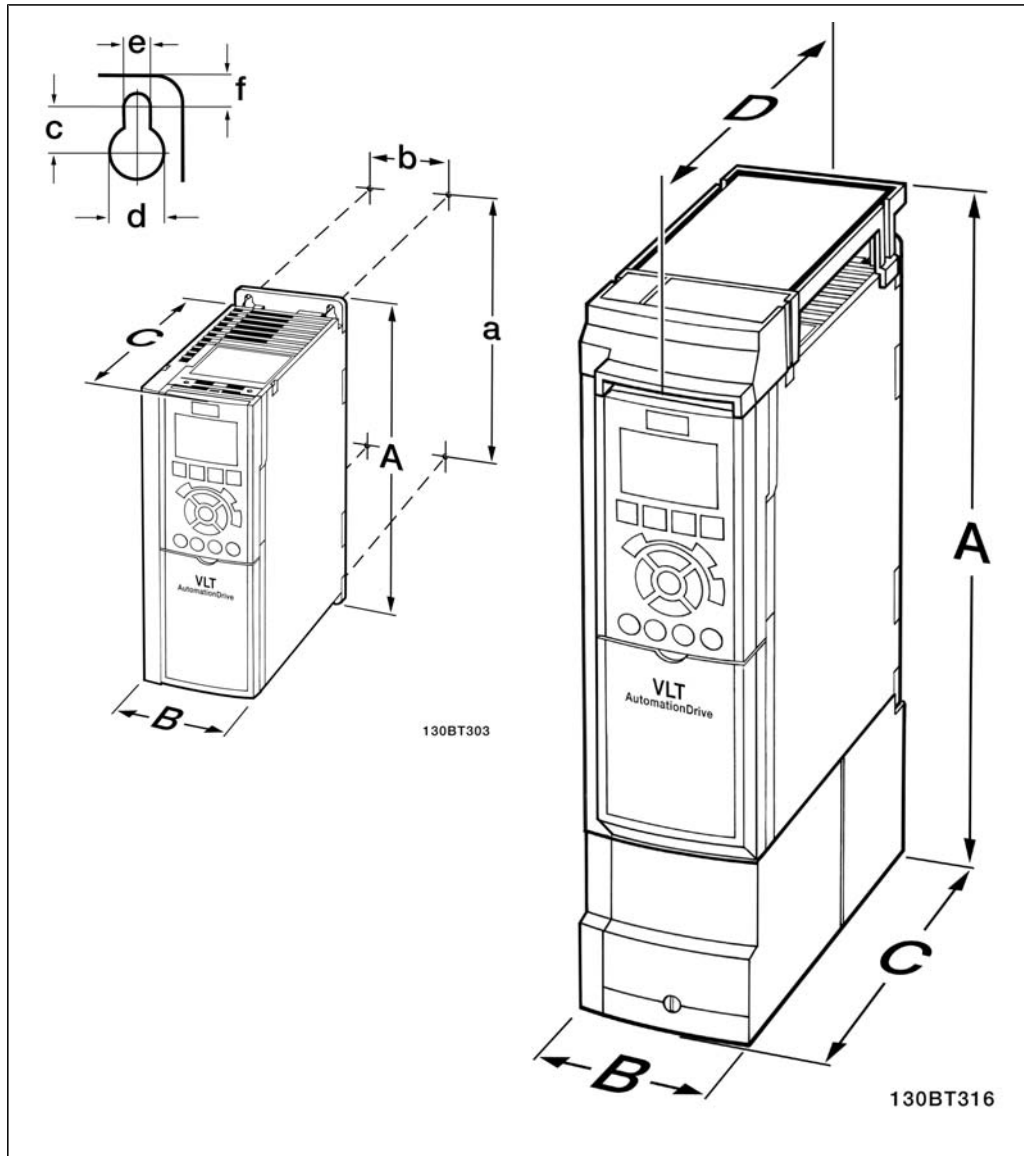


Illustration 3.9: Затягивание винтов

Операция 4. Полностью затяните винты.



3

Габаритные и присоединительные размеры				
Напряжение: 200 - 240 В 380 - 480 В 525 - 600 В	Типоразмер А2 1,1 - 3,0 кВт 1,1 - 4,0 кВт 1,1 - 4,0 кВт		Типоразмер А3 3,7 кВт 5,5 - 7,5 кВт 5,5 - 7,5 кВт	
	IP20		IP21/Тип 1	
Высота				
Высота задней панели	A	268 мм	375 мм	268 мм
Расстояние между монтажными отверстиями	a	257 мм	350 мм	257 мм
Ширина				
Ширина задней панели	B	90 мм	90 мм	130 мм
Расстояние между монтажными отверстиями	b	70 мм	70 мм	110 мм
Глубина				
Глубина без доп. устройства А/В	C	205 мм	205 мм	205 мм
С доп. устройством А/В	C	220 мм	220 мм	220 мм
Без доп. устройства А/В	D		207 мм	207 мм
С доп. устройством А/В	D		222 мм	222 мм
Отверстия под винты				
c		8,0 мм	8,0 мм	8,0 мм
d		∅ 11 мм	∅ 11 мм	∅ 11 мм
e		∅ 5,5 мм	∅ 5,5 мм	∅ 5,5 мм
f		9 мм	9 мм	9 мм
Макс. вес		4,9 кг	5,3 кг	6,6 кг
				7,0 кг

Table 3.3: Габаритные и присоединительные размеры блоков А2 и А3.

**Внимание**

Дополнительные устройства А/В являются устройствами последовательной связи и ввода/вывода. При их установке увеличивается глубина корпусов некоторых типоразмеров.

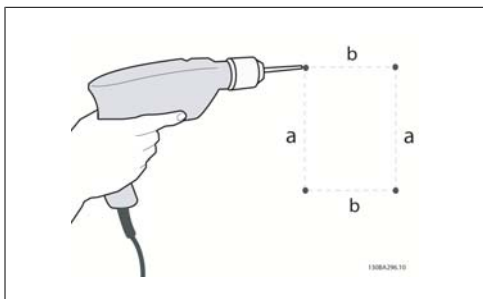
3.2.3. Монтаж блоков А5, В1, В2, С1 и С2.

Illustration 3.10: Сверление отверстий.

Операция 1. Просверлите отверстия в соответствии с размерами, указанными в приведенной ниже таблице.

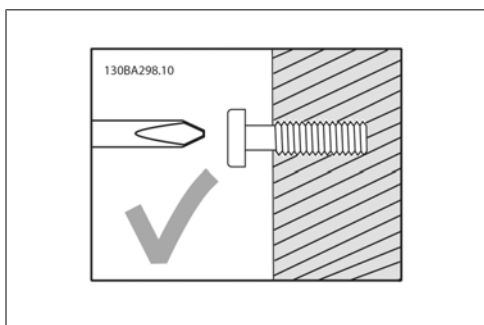


Illustration 3.11: Правильный монтаж винтов

Операция 2А. Этот прием облегчает навешивание блока на винты.

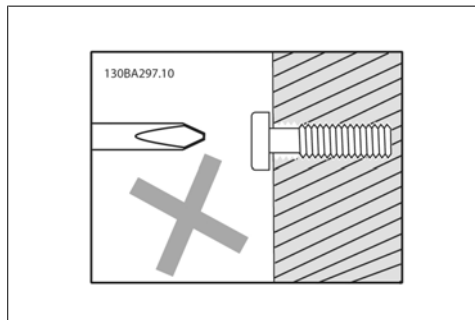


Illustration 3.12: Неправильный монтаж винтов

Операция 2В. Не затягивайте винты до конца.

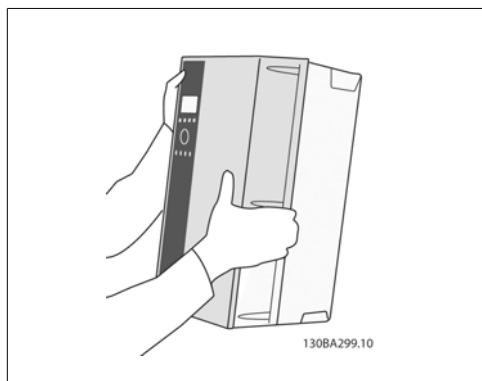


Illustration 3.13: Монтаж блока.

Операция 3. Навесьте блок на винты.

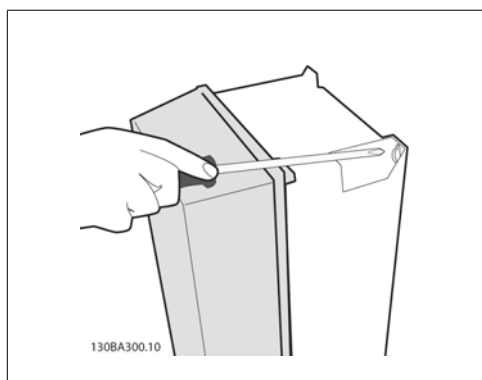
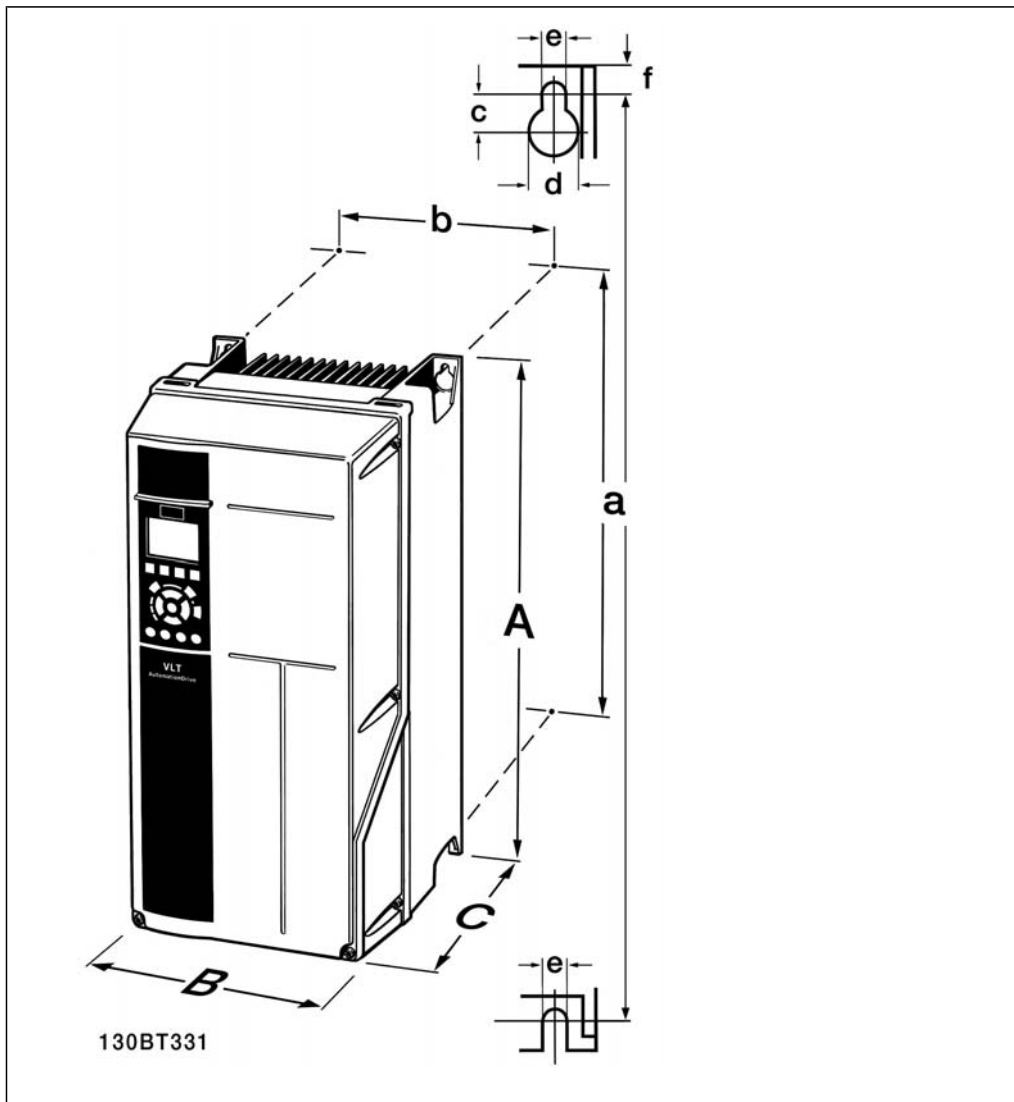


Illustration 3.14: Затягивание винтов

Операция 4. Полностью затяните винты.



Габаритные и присоединительные размеры		Типоразмер A5	Типоразмер B1	Типоразмер B2	Типоразмер C1	Типоразмер C2
Напряжение:		1,1 - 3,7 кВт	5,5 - 11 кВт	15 кВт	18,5 - 30 кВт	37 - 45 кВт
200 - 480 В		1,1 - 7,5 кВт	11 - 18,5 кВт	22 - 30 кВт	37 - 55 кВт	75 - 90 кВт
380 - 480 В		IP55/66	IP21/55/66	IP21/55/66	IP21/55/66	IP21/55/66
Высота¹⁾						
Высота	A	420 мм	480 мм	650 мм	680 мм	770 мм
Расстояние между монтажными отверстиями	a	402 мм	454 мм	624 мм	648 мм	739 мм
Ширина¹⁾						
Ширина	B	242 мм	242 мм	242 мм	308 мм	370 мм
Расстояние между монтажными отверстиями	b	215 мм	210 мм	210 мм	272 мм	334 мм
Глубина						
Глубина	C	195 мм	260 мм	260 мм	310 мм	335 мм
Отверстия под винты						
	c	8,25 мм	12 мм	12 мм	12,5 мм	12,5 мм
	d	∅ 12 мм	∅ 19 мм	∅ 19 мм	∅ 19 мм	∅ 19 мм
	e	∅ 6,5 мм	∅ 6,5 мм	∅ 6,5 мм	∅ 9	∅ 9
	f	9 мм	9 мм	9 мм	∅ 9,8	∅ 9,8
Макс. вес		13.5 / 14.2	23 кг	27 кг	45 кг	65 кг

Table 3.4: Габаритные и присоединительные размеры блоков A5, B1, B2, C1 и C2.

- 1) Указанные размеры соответствуют максимальным высоте, ширине и глубине, необходимым для монтажа преобразователя частоты с установленной верхней крышкой.

4. Электрический монтаж

4.1. Подключение

4.1.1. Общие сведения о кабелях



Внимание

Общие сведения о кабелях

Во всех случаях сечение кабеля должно соответствовать государственным и местным нормативам.

4

Моменты затяжки клемм.

Корпус	Мощность, кВт			Момент затяжки, Нм					
	200-240 В	380-480 В	525-600 В	Линия	Двигатель	Подключе-ние пост. тока	Тормоз	Земля	Реле
A2	1.1 - 3.0	1.1 - 4.0	1.1 - 4.0	1.8	1.8	1.8	1.8	3	0.6
A3	3.7	5.5 - 7.5	5.5 - 7.5	1.8	1.8	1.8	1.8	3	0.6
A5	1.1 - 3.7	1.1 - 7.5	1.1 - 7.5	1.8	1.8	1.8	1.8	3	0.6
B1	5.5 - 11	11 - 18.5	-	1.8	1.8	1.5	1.5	3	0.6
B2	-	22	-	2.5	2.5	3.7	3.7	3	0.6
	15	30	-	4.5	4.5	3.7	3.7	3	0.6
C1	18.5 - 30	37 - 55	-	10	10	10	10	3	0.6
C2	37	75	-	14	14	14	14	3	0.6
	45	90	-	24	24	14	14	3	0.6

Table 4.1: Затягивание клемм

4.1.2. Предохранители

Защита параллельных цепей

Чтобы защитить установку от опасностей поражения электрическим током и пожара, все параллельные цепи, коммутационные устройства, машины и т.д. должны иметь защиту от короткого замыкания и перегрузки по току в соответствии с государственными/международными правилами.

Защита от короткого замыкания

Преобразователь частоты должен иметь защиту от короткого замыкания для предотвращения опасности поражения электрическим током и пожара. Для защиты обслуживающего персонала и другого оборудования в случае внутренней неисправности в преобразователе компания Danfoss рекомендует применять предохранители, указанные в таблицах 4.3 и 4.4. Преобразователь частоты обеспечивает полную защиту от короткого замыкания на выходе для двигателя.

Защита от перегрузки по току

Обеспечьте защиту от перегрузки для предотвращения опасности пожара из-за перегрева кабелей в установке. Защита от превышения тока должна выполняться в соответствии с государственными нормативами. Преобразователь частоты снабжен внутренней защитой от

превышения тока, которая может использоваться для защиты от перегрузки входных цепей питания (за исключением исполнений UL). См. руководство по программированию привода VLT® HVAC, параметр 4-18. Плавкие предохранители должны быть рассчитаны на защиту в цепях, допускающих максимальный ток 100,000 А_{эфф.} (симметричный), максимальное напряжение 500/600 В.

Без соответствия техническим условиям UL

Если требования UL/cUL не являются обязательными, компания Danfoss рекомендует применять предохранители, указанные в таблице 4.2, что обеспечит соответствие требованиям стандарта EN50178.

Несоблюдение приведенных рекомендаций может привести к чрезмерному повреждению преобразователя частоты в случае неисправности.

VLT HVAC	Макс. ток предохранителя	Напряжение	Тип
200 - 240 В			
K25-1K1	16 A ¹	200 - 240 В	тип gG
1K5	16 A ¹	200 - 240 В	тип gG
2K2	25 A ¹	200 - 240 В	тип gG
3K0	25 A ¹	200 - 240 В	тип gG
3K7	35 A ¹	200 - 240 В	тип gG
5K5	50 A ¹	200 - 240 В	тип gG
7K5	63 A ¹	200 - 240 В	тип gG
11K	63 A ¹	200 - 240 В	тип gG
15K	80 A ¹	200 - 240 В	тип gG
18K5	125 A ¹	200 - 240 В	тип gG
22K	125 A ¹	200 - 240 В	тип gG
30K	160 A ¹	200 - 240 В	тип gG
37K	200 A ¹	200 - 240 В	тип aR
45K	250 A ¹	200 - 240 В	тип aR
380 - 500 В			
11K	16 A ¹	380 - 480 В	тип gG
15K	63 A ¹	380 - 480 В	тип gG
18K	63 A ¹	380 - 480 В	тип gG
22K	63 A ¹	380 - 480 В	тип gG
30K	80 A ¹	380 - 480 В	тип gG
37K	100 A ¹	380 - 480 В	тип gG
45K	125 A ¹	380 - 480 В	тип gG
55K	160 A ¹	380 - 480 В	тип gG
75K	250 A ¹	380 - 480 В	тип aR
90K	250 A ¹	380 - 480 В	тип aR

Table 4.2: Предохранители, не соответствующие техническим условиям UL, рабочее напряжение от 200 до 500 В

1) Макс. токи предохранителей – см. государственные/международные нормативы по выбору типоразмеров предохранителей.

В соответствии с техническими условиями UL

VLT HVAC	Bussmann	Bussmann	Bussmann	SIBA	Littel fuse	Ferraz-Shawmut	Ferraz-Shawmut
200 -240 В							
кВт	Тип RK1	Тип J	Тип T	Тип RK1	Тип RK1	Тип CC	Тип RK1
K25-1K1	KTN-R10	JKS-10	JJN-10	5017906-010	KLN-R10	ATM-R10	A2K-10R
1K5	KTN-R15	JKS-15	JJN-15	5017906-015	KLN-R15	ATM-R15	A2K-15R
2K2	KTN-R20	JKS-20	JJN-20	5012406-020	KLN-R20	ATM-R20	A2K-20R
3K0	KTN-R25	JKS-25	JJN-25	5012406-025	KLN-R25	ATM-R25	A2K-25R
3K7	KTN-R30	JKS-30	JJN-30	5012406-030	KLN-R30	ATM-R30	A2K-30R
5K5	KTN-R50	JKS-50	JJN-50	5012406-050	KLN-R50	-	A2K-50R
7K5	KTN-R50	JKS-60	JJN-60	5012406-050	KLN-R60	-	A2K-50R
11K	KTN-R60	JKS-60	JJN-60	5014006-063	KLN-R60	-	A2K-60R
15K	KTN-R80	JKS-80	JJN-80	5014006-080	KLN-R80	-	A2K-80R
18K5	KTN-R125	JKS-150	JJN-125	2028220-125	KLN-R125	-	A2K-125R
22K	KTN-R125	JKS-150	JJN-125	2028220-125	KLN-R125	-	A2K-125R
30K	FWX-150	-	-	2028220-150	L25S-150	-	A25X-150
37K	FWX-200	-	-	2028220-200	L25S-200	-	A25X-200
45K	FWX-250	-	-	2028220-250	L25S-250	-	A25X-250

Table 4.3: Предохранители, соответствующие техническим условиям UL, 200-240 В

VLT HVAC	Bussmann	Bussmann	Bussmann	SIBA	Littel fuse	Ferraz-Shawmut	Ferraz-Shawmut
380-500 В, 525-600 В							
кВт	Тип RK1	Тип J	Тип T	Тип RK1	Тип RK1	Тип CC	Тип RK1
11K	KTS-R40	JKS-40	JJS-40	5014006-040	KLS-R40	-	A6K-40R
15K	KTS-R40	JKS-40	JJS-40	5014006-040	KLS-R40	-	A6K-40R
18K	KTS-R50	JKS-50	JJS-50	5014006-050	KLS-R50	-	A6K-50R
22K	KTS-R60	JKS-60	JJS-60	5014006-063	KLS-R60	-	A6K-60R
30K	KTS-R80	JKS-80	JJS-80	2028220-100	KLS-R80	-	A6K-80R
37K	KTS-R100	JKS-100	JJS-100	2028220-125	KLS-R100	-	A6K-100R
45K	KTS-R125	JKS-150	JJS-150	2028220-125	KLS-R125	-	A6K-125R
55K	KTS-R150	JKS-150	JJS-150	2028220-160	KLS-R150	-	A6K-150R
75K	FWH-220	-	-	2028220-200	L50S-225	-	A50-P225
90K	FWH-250	-	-	2028220-250	L50S-250	-	A50-P250

Table 4.4: Предохранители, соответствующие техническим условиям UL, 380 - 600 В

Для преобразователей частоты на 240 В вместо плавких предохранителей KTN можно применять плавкие предохранители KTS производства Bussmann.

Для преобразователей частоты на 240 В вместо плавких предохранителей FWX можно применять плавкие предохранители FWH производства Bussmann.

Для преобразователей частоты на 240 В вместо плавких предохранителей KLN можно применять плавкие предохранители KLSR производства LITTEL FUSE.

Для преобразователей частоты на 240 В вместо плавких предохранителей L25S можно применять плавкие предохранители L50S производства LITTEL FUSE.

Для преобразователей частоты на 240 В вместо плавких предохранителей A2KR можно применять плавкие предохранители A6KR производства FERRAZ SHAWMUT.

Для преобразователей частоты на 240 В вместо плавких предохранителей A25X можно применять плавкие предохранители A50X производства FERRAZ SHAWMUT.

4.1.3. Заземление и сеть IT



Заземляющий кабель должен иметь сечение не менее 10 мм² или необходимо использовать два провода, рассчитанных на номинальный ток, с отдельными соединительными наконечниками в соответствии со стандартом *EN 50178* или *IEC 61800-5-1*, если государственные нормативы не предусматривают иного. Во всех случаях сечение кабеля должно соответствовать государственным и местным нормативам.

Подключение сети осуществляется через главный разъединитель, если он предусмотрен.



Внимание

Убедитесь в том, что напряжение сети соответствует значению, указанному на паспортной табличке преобразователя частоты.



Сеть IT

Не подключайте преобразователи частоты, рассчитанные на 400 В, с ВЧ-фильтрами к сетям питания, в которых напряжение между фазой и землей превышает 440 В.

В сетях IT или в сетях с заземлением по схеме треугольника (заземленная ветвь), напряжение между фазой и землей может превышать 440 В.

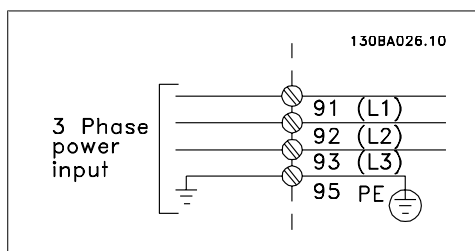


Illustration 4.1: Клеммы сетевого питания и заземления.

4.1.4. Подключение к сети

Следуйте указаниям по подключению к сети, приведенным в следующей таблице.

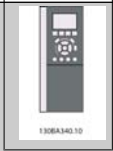
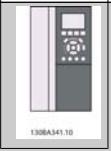
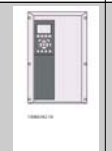
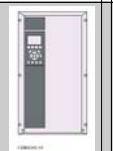


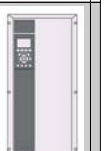
Корпус:	A2 (IP 20/IP 21)	A3 (IP 20/IP 21)	A5 (IP 55/IP 66)	B1 (IP 21/IP 55/IP 66)	B2 (IP 21/IP 55/IP 66)	C1 (IP 21/IP 55/66)	C2 (IP 21/IP 55/66)
							
Типо-размер двигателя:							
200 - 240 В	1.1-3.0 кВт	3.7 кВт	1.1-3.7 кВт	5.5-11 кВт	15 кВт	18.5-30 кВт	37-45 кВт
380 - 480 В	1.1-4.0 кВт	5.5-7.5 кВт	1.1-7.5 кВт	11-18.5 кВт	22-30 кВт	37-55 кВт	75-90 кВт
525 - 600 В	2.2-4.0 кВт	5.5-7.5 кВт					
Переходите к:	4.1.5		4.1.6	4.1.7		4.1.8	

Table 4.5: Таблица подключения к сети

4.1.5. Подключение к сети блоков A2 и A3

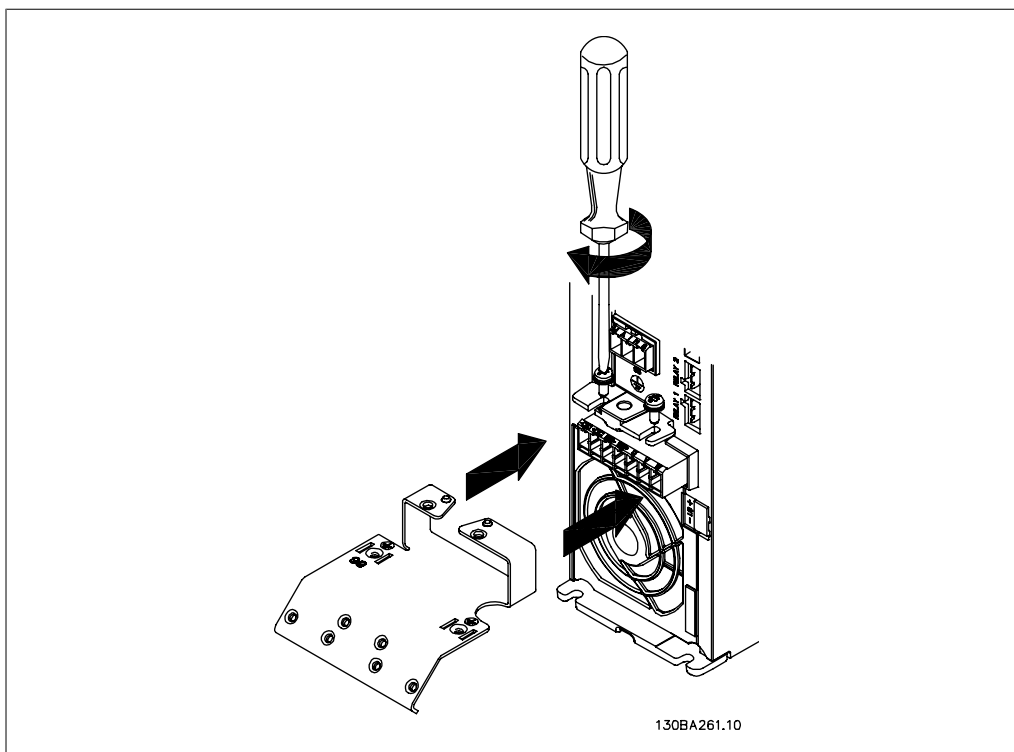


Illustration 4.2: Сначала установите два винта в монтажную плату, задвиньте ее на место и полностью затяните винты.

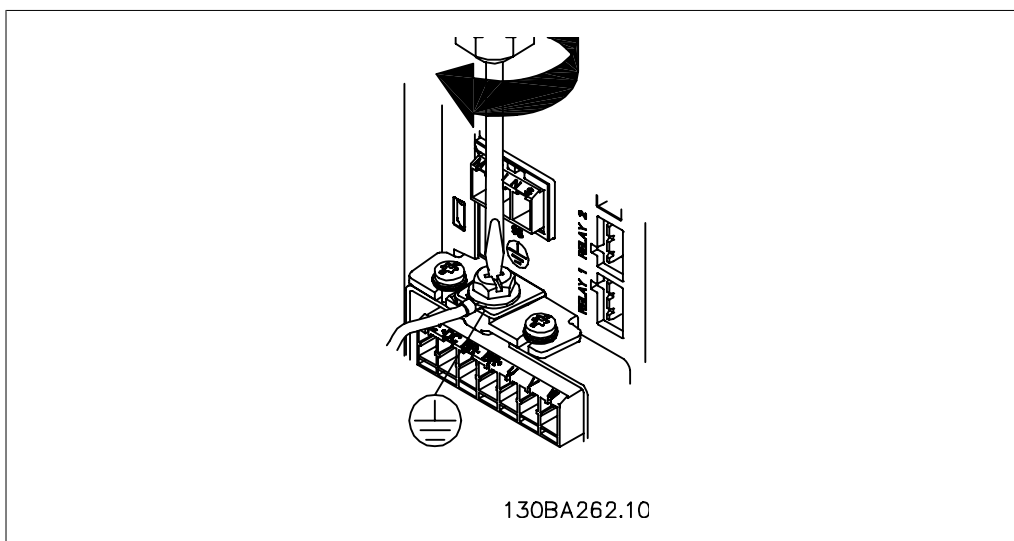


Illustration 4.3: При подключении кабелей сначала присоедините и затяните заземляющий провод.



Заземляющий кабель должен иметь сечение не менее 10 мм² или необходимо использовать два сетевых провода, рассчитанных на номинальный ток, с отдельными соединительными наконечниками в соответствии со стандартами *EN 50178/IEC 61800-5-1*.

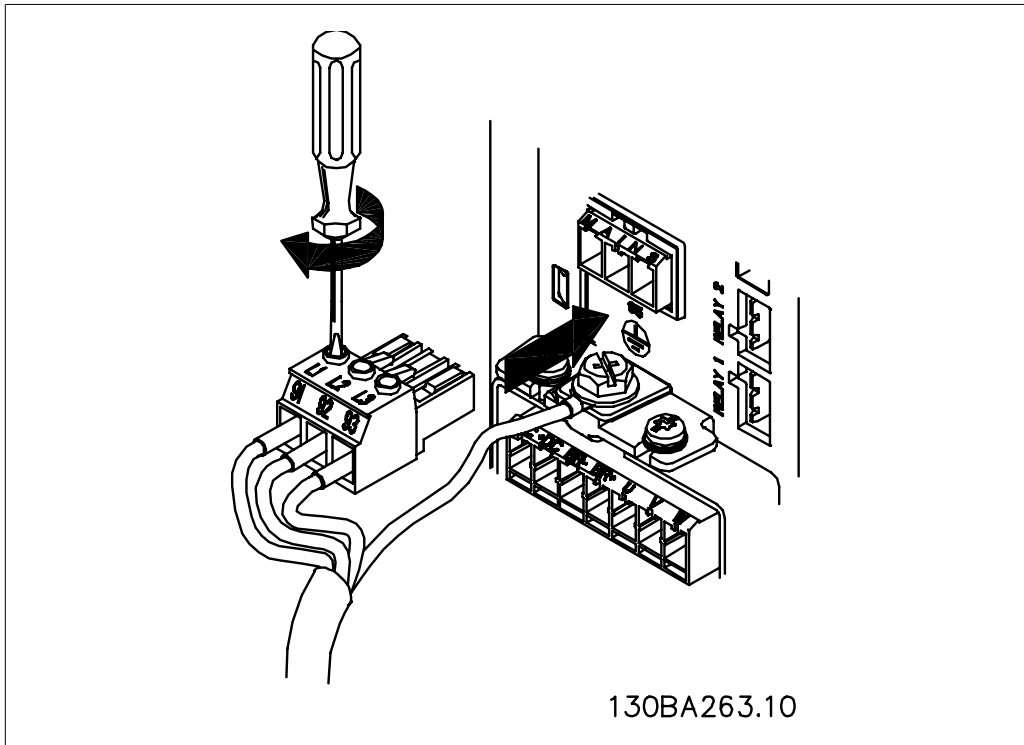


Illustration 4.4: Присоедините провода к сетевому разъему и затяните клеммы.

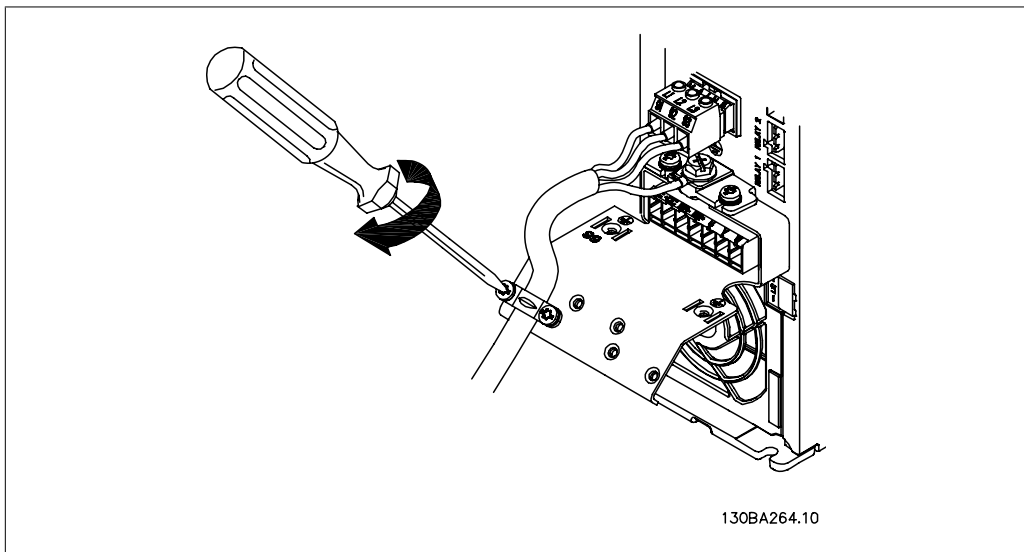


Illustration 4.5: Закрепите сетевой кабель при помощи кабельного зажима.

4.1.6. Подключение к сети блока A5

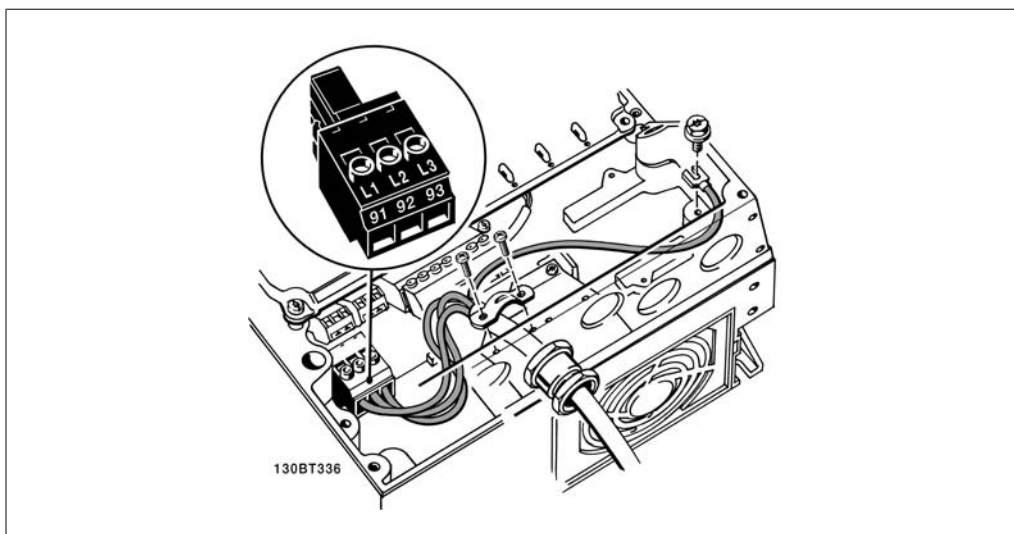


Illustration 4.6: Подключение к питающей сети и заземлению без использования сетевого разъединителя. Обратите внимание на то, что в данном случае используется кабельный зажим.

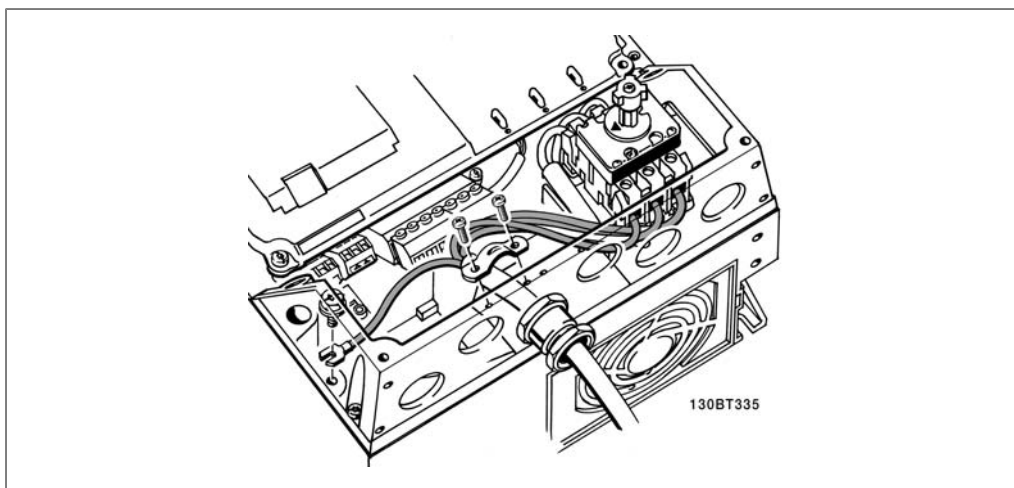


Illustration 4.7: Подключение к питающей сети и заземлению с использованием сетевого разъединителя.

4.1.7. Подключение к сети блоков V1 и V2.

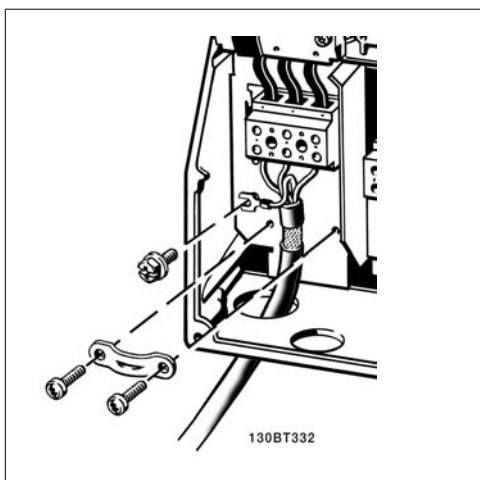


Illustration 4.8: Подключение к питающей сети и заземлению.

4.1.8. Подключение к сети блоков C1 и C2.

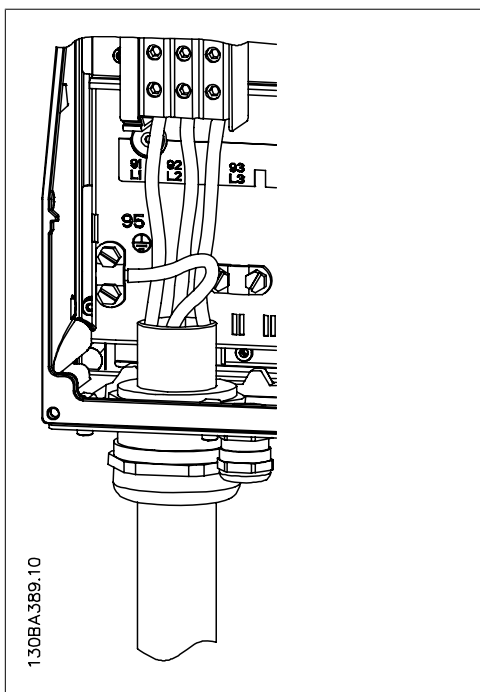


Illustration 4.9: Подключение к питающей сети и заземлению.

4.1.9. Подключение двигателя - введение

Для правильного определения сечения и длины кабеля двигателя см. раздел *Общие технические характеристики*.

- Для удовлетворения требований ЭМС используйте для подключения двигателя экранированный/бронированный кабель (или поместите кабель в металлический кабелепровод).

- Для снижения уровня помех и токов утечки кабель двигателя должен быть как можно короче.
- Присоедините экран/броню кабеля двигателя к развязывающей плате преобразователя частоты и к металлическому корпусу двигателя. (То же касается обоих концов металлического кабелепровода, если он используется вместо экрана).
- При подключении экрана обеспечьте максимально возможную площадь контакта (с помощью кабельного зажима или кабельного уплотнения, соответствующего требованиям ЭМС). Такое соединение выполняют с использованием монтажных приспособлений, входящих в комплект поставки преобразователя частоты.
- Избегайте монтажа с присоединением скрученных концов экранированных оплеток, что может уменьшить эффект экранирования на высокой частоте.
- Если возникает необходимость разрезания экрана для установки выключателя или реле двигателя, необходимо обеспечить непрерывность экрана с обеспечением минимально возможного сопротивления на высокой частоте.

Длина и сечение кабелей

Преобразователь частоты был испытан с кабелем заданной длины и заданного сечения. При увеличении сечения возрастает емкость кабеля и, следовательно, может возрасти ток утечки, поэтому длину кабеля следует соответственно уменьшить.

Частота коммутации

При использовании преобразователей частоты совместно с синусоидальными фильтрами, предназначенными для снижения акустических шумов двигателя, частота коммутации должна устанавливаться в *параметре 14-01* в соответствии с инструкцией к синусоидальному фильтру.

Меры предосторожности при использовании алюминиевых проводников

Не рекомендуется использовать кабели с алюминиевыми проводниками сечением менее 35 мм². Алюминиевые проводники можно подключать к клеммам, но поверхность проводника должна быть чистой, с нее должны быть удалены окислы, и перед подключением проводник должен быть защищен нейтральной, не содержащей кислот вазелиновой смазкой. Кроме того, через два дня следует подтянуть винты клемм, что обусловлено мягкостью алюминия. Важно обеспечить газонепроницаемое соединение, в противном случае поверхность алюминия вновь начнет окисляться.

К преобразователю частоты могут подключаться стандартные трехфазные асинхронные электродвигатели всех типов. Небольшие электродвигатели обычно включают по схеме звезды (230/400 В, D/Y). Мощные двигатели подключают по схеме треугольника (400/690 В, D/Y). Схема подключения и напряжение указаны на паспортной табличке двигателя.

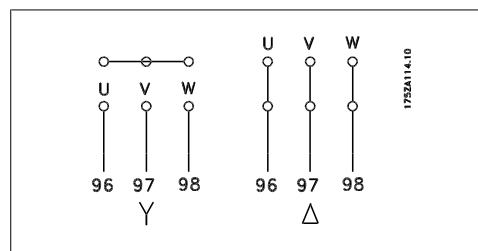


Illustration 4.10: Клеммы для подключения двигателя



Внимание

При использовании двигателей без бумажной изоляции фаз или другой усиленной изоляции, пригодной для работы от такого источника напряжения, как преобразователь частоты, на выходе преобразователя частоты следует установить синусоидальный фильтр. (Двигатели, соответствующие стандарту IEC 60034-17 не требуют синусоидального фильтра).

№	96	97	98	Напряжение двигателя составляет 0-100 % напряжения питающей сети.
	U	B	Вт	3 провода от двигателя
	U1	V1	W1	6 проводов от двигателя, соединение треугольником
	W2	U2	V2	
	U1	V1	W1	6 проводов от двигателя, соединение звездой
				Соответствующие клеммы U2, V2, W2 соединяют между собой по отдельности (дополнительная клеммная колодка)
№	99			Заземление
	PE			

Table 4.6: 3- и 6-проводное подключение двигателя.

4.1.10. Подключение двигателя

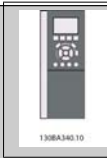
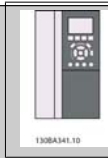





Корпус:	A2 (IP 20/IP 21)	A3 (IP 20/IP 21)	A5 (IP 55/IP 66)	B1 (IP 21/IP 55/ IP 66)	B2 (IP 21/IP 55/ IP 66)	C1 (IP 21/IP 55/ IP 66)	C2 (IP 21/IP 55/ IP 66)
							
Типо-размер двигателя:							
200 - 240 В	1.1-3.0 кВт	3.7 кВт	1.1-3.7 кВт	5.5-11 кВт	15 кВт	18.5-30 кВт	37-45 кВт
380 - 480 В	1.1-4.0 кВт	5.5-7.5 кВт	1.1-7.5 кВт	11-18.5 кВт	22-30 кВт	37-55 кВт	75-90 кВт
525 - 600 В	2.2-4.0 кВт	5.5-7.5 кВт					
Переходите к:	4.1.11		4.1.12	4.1.13		4.1.14	

Table 4.7: Таблица подключения двигателей

4.1.11. Подключение двигателя к блокам A2 и A3

При подключении двигателя к преобразователю частоты шаг за шагом следуйте приведенным ниже иллюстрациям.

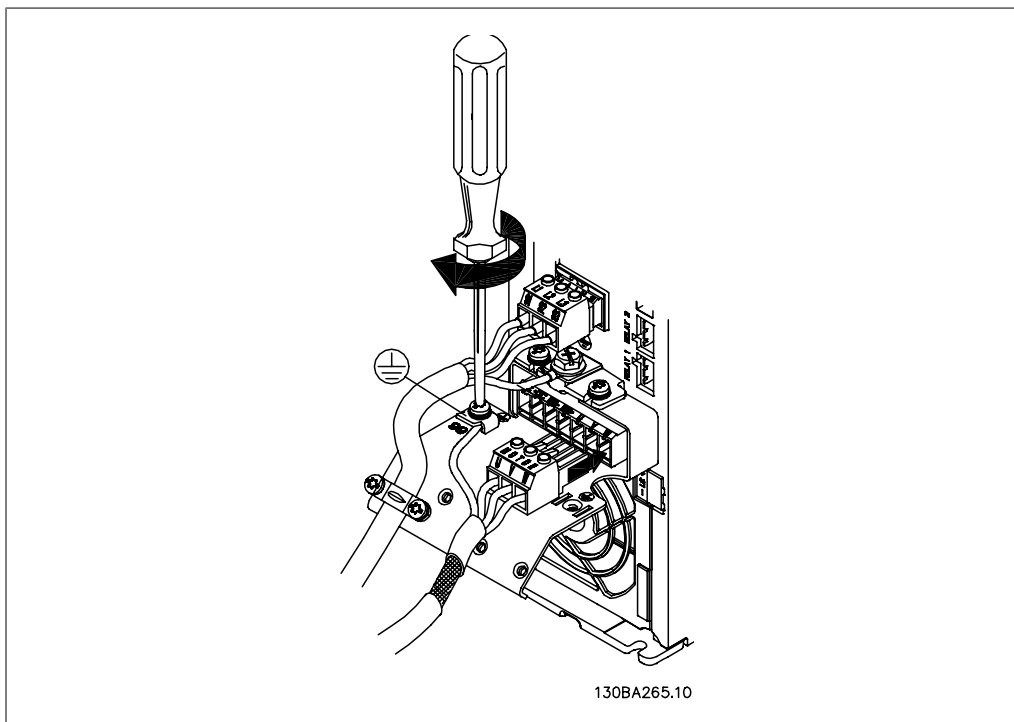


Illustration 4.11: Сначала присоедините заземляющий провод двигателя, затем - провода двигателя U, V и W к клеммной колодке и затяните клеммы.

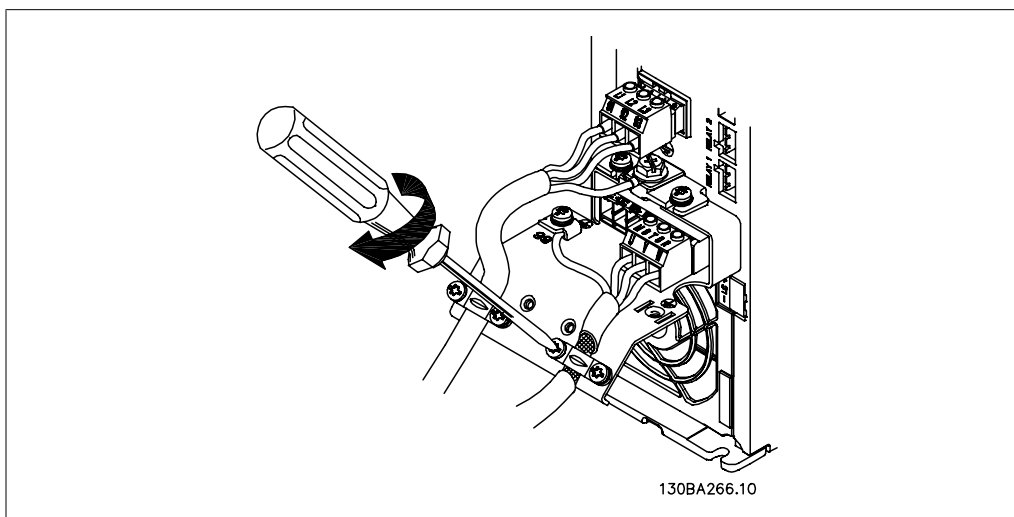


Illustration 4.12: Установите кабельный зажим, чтобы обеспечить 360-градусное соединение экранирующей оплетки кабеля с шасси по всей окружности. Убедитесь, что наружная изоляция кабеля под зажимом снята.

4.1.12. Подключение двигателя к блокам A5

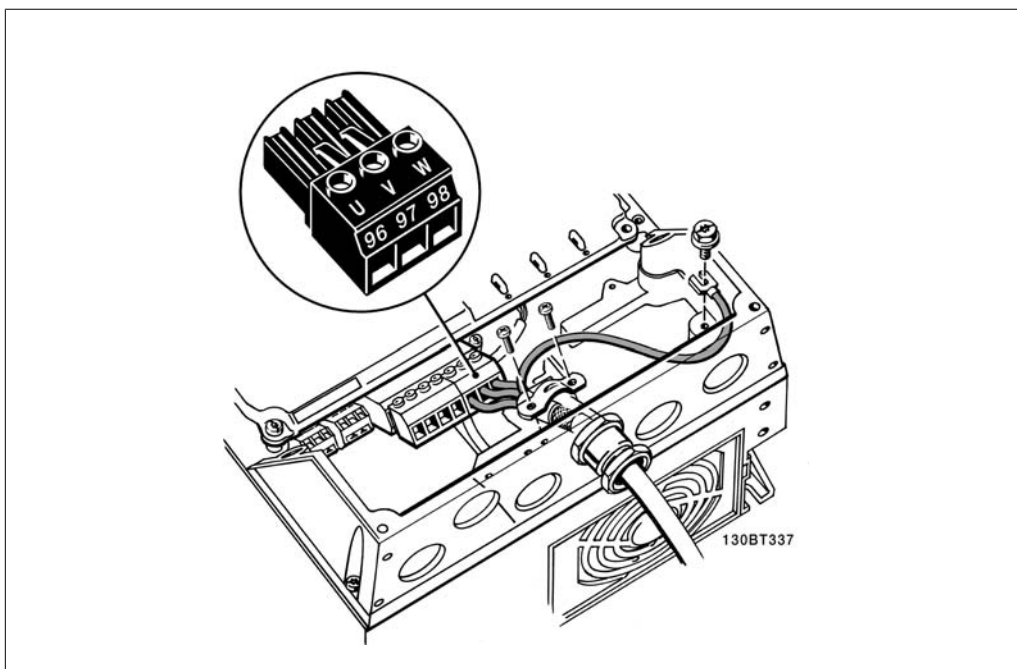


Illustration 4.13: Сначала подсоедините заземляющий провод двигателя, затем присоедините провода двигателя U, V и W к клеммной колодке и затяните клеммы. Убедитесь, что наружная изоляция кабеля под зажимом ЭМС удалена.

4.1.13. Подключение к сети блоков V1 и V2.

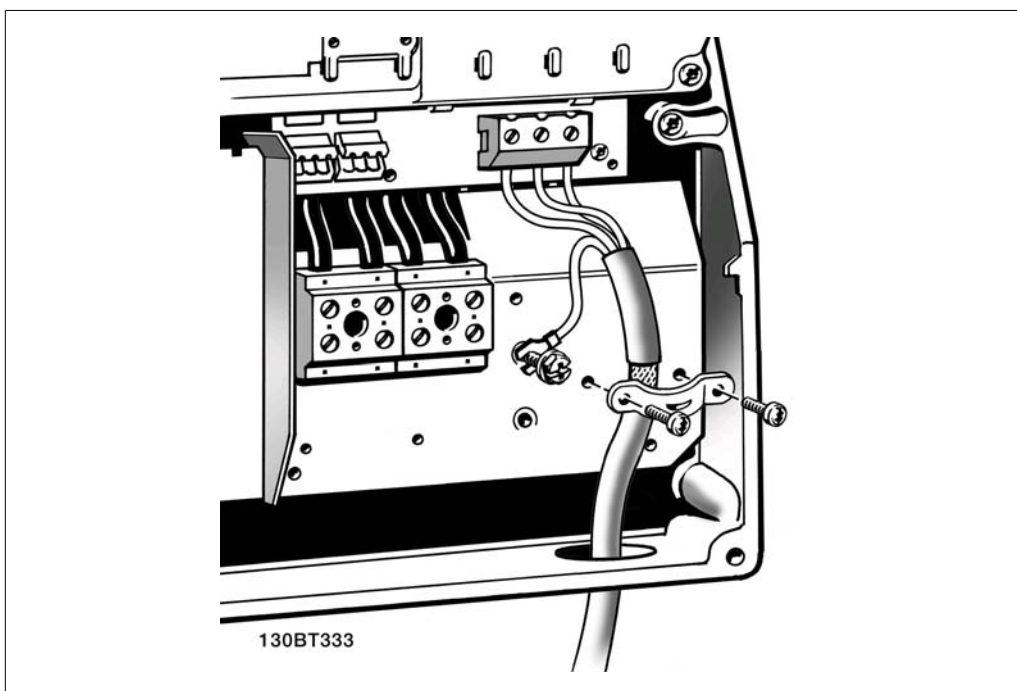


Illustration 4.14: Сначала подсоедините заземляющий провод двигателя, затем присоедините провода двигателя U, V и W к клеммам и затяните клеммы. Убедитесь, что наружная изоляция кабеля под зажимом ЭМС удалена.

4.1.14. Подключение к сети блоков C1 и C2.

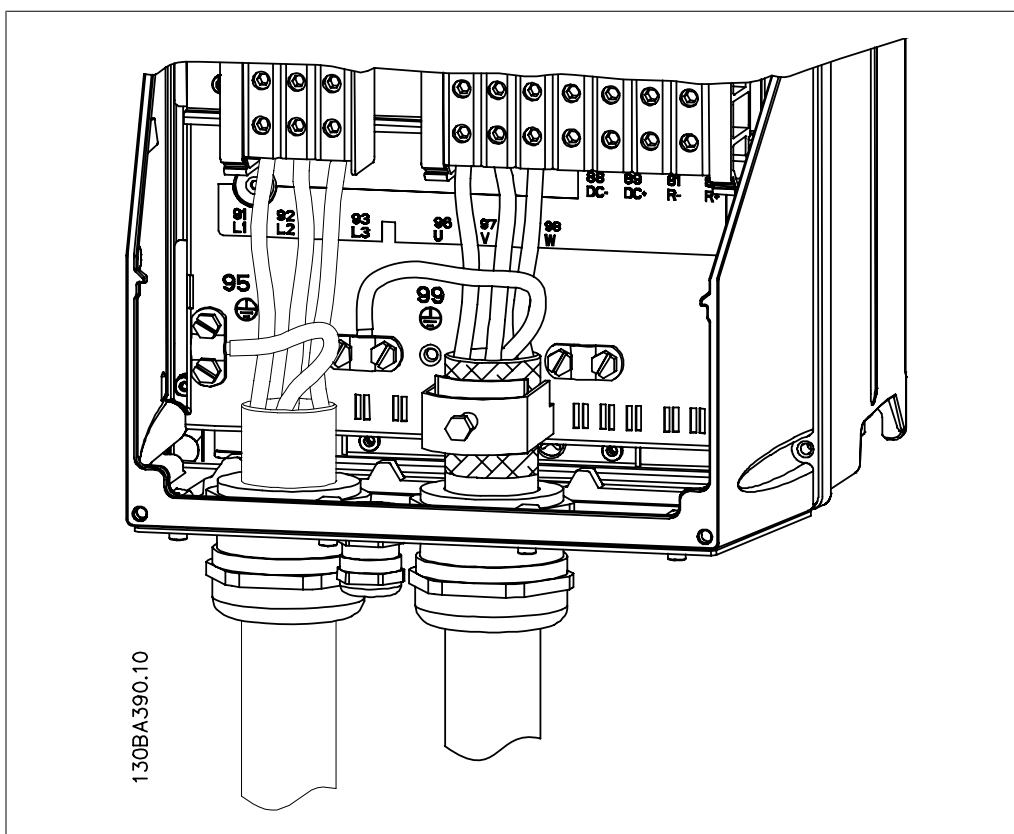


Illustration 4.15: Сначала подсоедините заземляющий провод двигателя, затем присоедините провода двигателя U, V и W к клеммам и затяните клеммы. Убедитесь, что наружная изоляция кабеля под зажимом ЭМС удалена.

4.1.15. Пример подключения и испытания

В следующем разделе рассматривается подключение проводов управления и доступ к ним. Назначение, программирование и подключение клемм управления поясняются в главе *Программирование преобразователя частоты*.

4.1.16. Доступ к клеммам управления

Все клеммы для подсоединения кабелей управления размещаются под клеммной крышкой на передней стороне преобразователя частоты. Снимите крышку клеммной колодки с помощью отвертки.

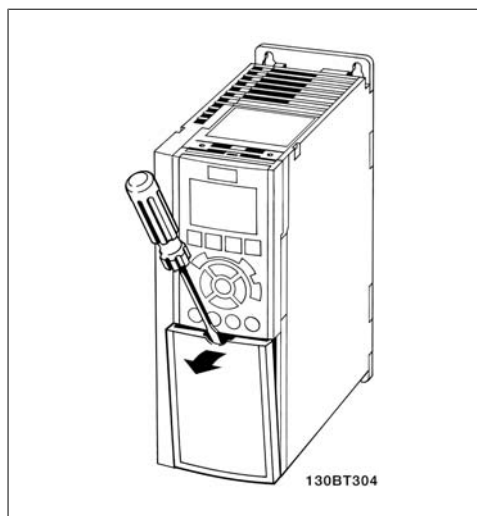


Illustration 4.16: Корпуса A2 и A3

Снимите переднюю крышку для доступа к клеммам управления. При установке передней крышки на место обеспечьте надлежащее крепление, приложив момент затяжки 2 Нм.

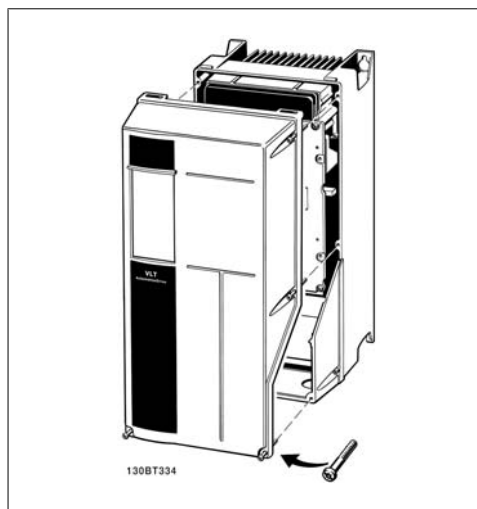


Illustration 4.17: Корпуса A5, B1, B2 C1 и C2

4.1.17. Клеммы управления

Номера чертежей для справок:

1. 10-контактный разъем для цифровых входов/выходов.
2. Разъем шины RS485 с 3 контактами.
3. 6-контактный разъем для аналоговых входов/выходов.
4. Подключение кабеля USB.

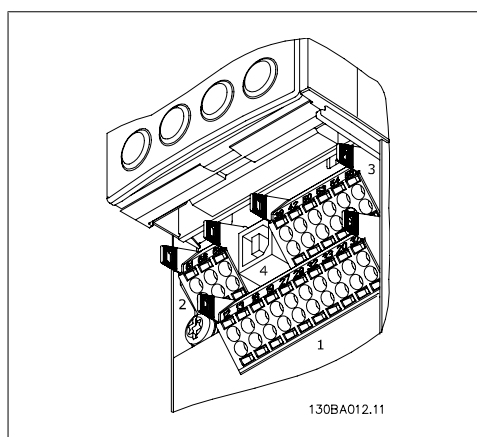


Illustration 4.18: Клеммы управления (все корпуса)

4.1.18. Проверка двигателя и направления вращения.



Обратите внимание на то, что во время проверки может произойти непреднамеренный пуск двигателя. Обеспечьте безопасность персонала и оборудования!

Для проверки правильности подключения двигателя и направления вращения выполните перечисленные ниже операции. Начните при отключенном от электросети приводе.

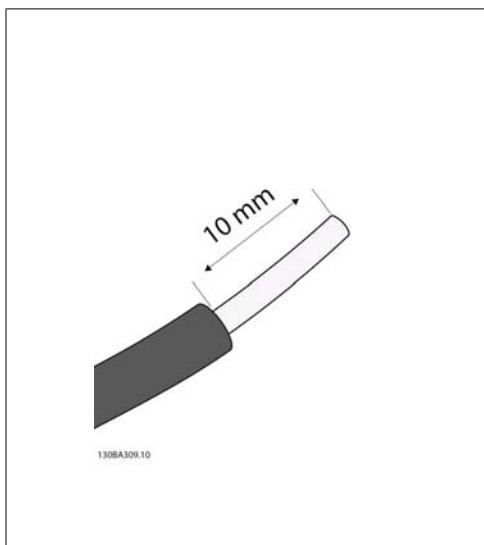


Illustration 4.19:

Операция 1. Сначала снимите изоляцию с обоих концов провода длиной 50-70 мм.

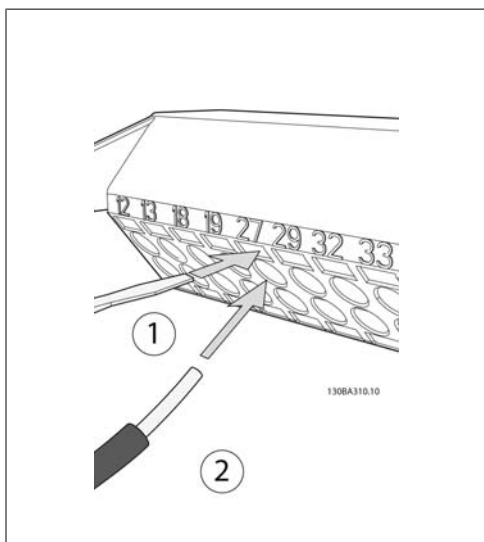


Illustration 4.20:

Операция 2. При помощи подходящей отвертки присоедините один конец провода к клемме 27. (Примечание. В блоках с функцией безопасного останова для того, чтобы привод мог работать, имеющаяся перемычка между клеммами 12 и 37 не должна сниматься!)

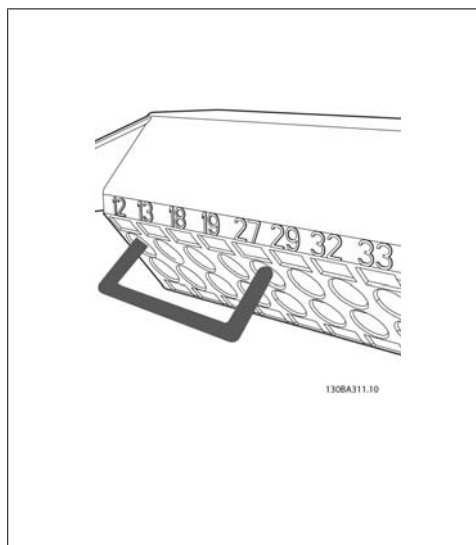


Illustration 4.21:

Операция 3. Подсоедините другой конец провода к клемме 12 или 13. (Примечание. В блоках с функцией безопасного останова для того, чтобы привод мог работать, имеющаяся перемычка между клеммами 12 и 37 не должна сниматься!)



Illustration 4.22:

Операция 4. Подайте на блок питание и нажмите кнопку [Off]. При этом двигатель не должен вращаться. Чтобы остановить двигатель в любой момент времени, нажмите кнопку [Off]. Обратите внимание на то, что светодиодный индикатор кнопки [OFF] должен гореть. Если

мигают какие-либо сигнальные и предупреждающие индикаторы, обратитесь к главе 7, в которой рассматривается их работа.

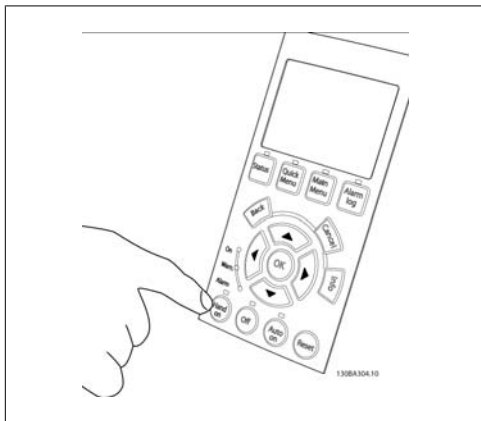


Illustration 4.23:

Операция 5. При нажатии кнопки [Hand on] должен загореться расположенный над ней светодиод, и двигатель будет вращаться.

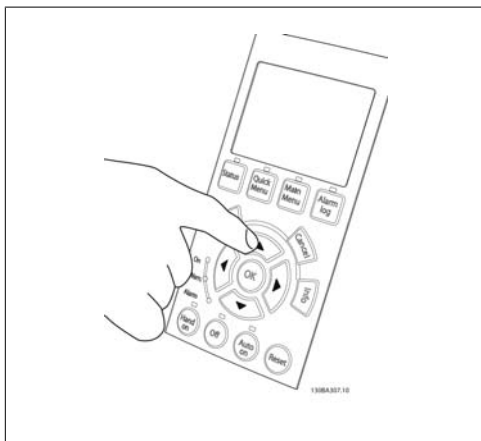


Illustration 4.24:

Операция 6. Скорость двигателя отображается на дисплее панели местного управления. Регулирование скорости осуществляется с помощью кнопок со стрелами вверх и вниз (▲ и ▼).



Illustration 4.25:

Операция 7. Для перемещения курсора воспользуйтесь кнопками со стрелками влево и вправо (◀ и ▶). Это позволяет изменять скорость с большими приращениями.



Illustration 4.26:

Операция 8. Чтобы снова остановить двигатель, нажмите кнопку [Off].

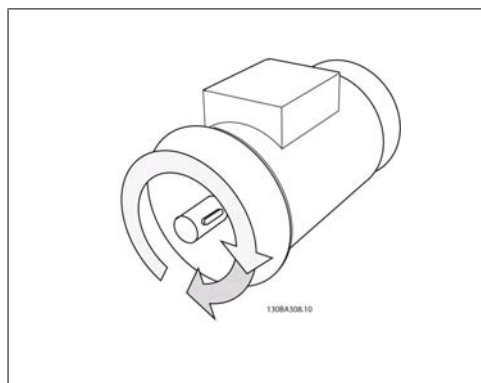


Illustration 4.27:

Операция 9. Чтобы изменить направление вращения двигателя на противоположное, променяйте местами два провода двигателя.

Перед тем, как менять местами провода двигателя, отключите преобразователь частоты от сети.

4.1.19. Электрический монтаж и кабели управления

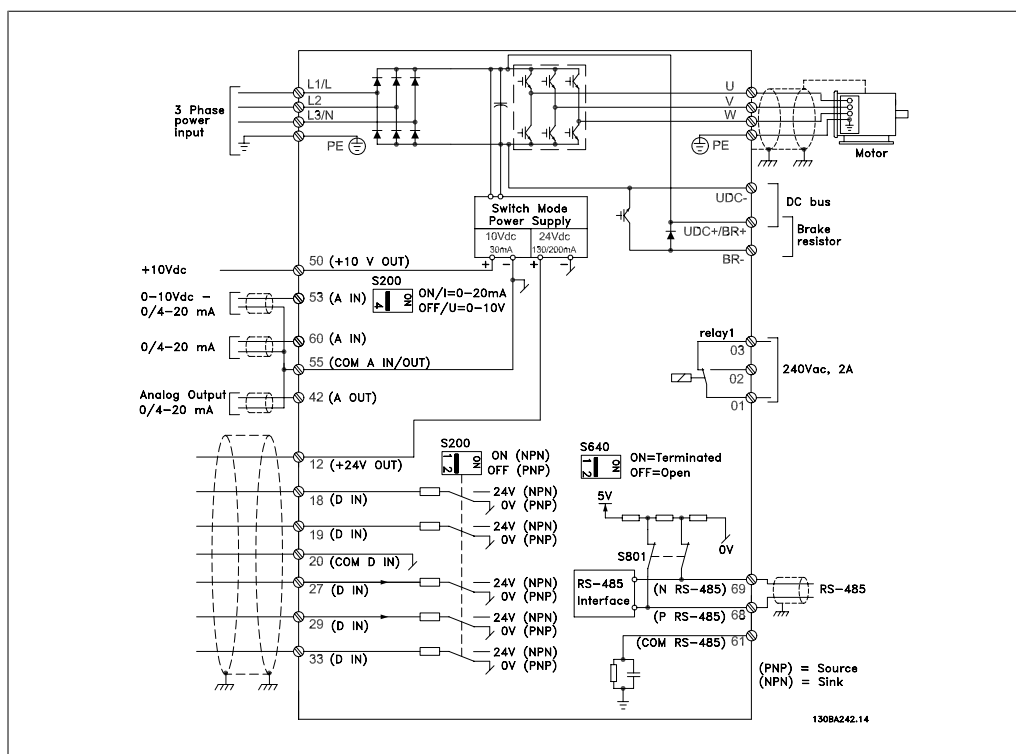


Illustration 4.28: Схема электрических выводов. (Клемма 37 предусмотрена только в блоках с функцией безопасного останова).

Иногда, в зависимости от монтажа при большой длине кабелей управления и кабелей аналоговых сигналов в замкнутых контурах заземления могут протекать токи с частотой 50/60 Гц, обусловленные помехами от кабелей сети электропитания.

В таком случае следует разорвать экран кабеля или установить между экраном и шасси конденсатор емкостью 100 нФ.

**Внимание**

Общие точки цифровых и аналоговых входов и выходов следует подключать отдельно к клеммам 20, 39 и 55. Это позволит избежать взаимных помех от сигналов разных групп, обусловленных протеканием токов по общему проводу. Например, при этом исключаются помехи на аналоговых входах, обусловленные переключением сигналов на цифровых входах.

**Внимание**

Кабели управления должны быть экранированными/ бронированными.

1. Для подключения экрана к развязывающей плате преобразователя частоты, к которой подводятся кабели управления, используйте зажим из комплекта дополнительных принадлежностей.

Указания по правильной концевой разделке кабелей управления приведены в разделе *Заземление экранированных/бронированных кабелей управления*

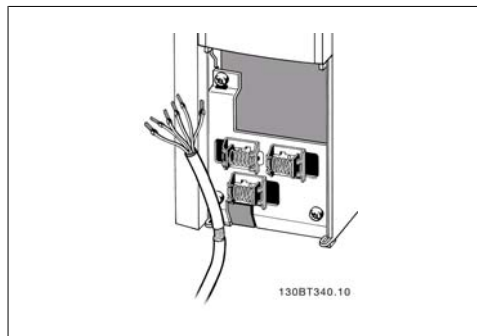


Illustration 4.29: Зажим кабеля управления.

4

4.1.20. Переключатели S201, S202 и S801

Переключатели S201 (AI 53) и S202 (AI 54) используются для выбора типа аналогового входа – токового (0-20 мА) или входа напряжения (от 0 до 10 В) для клемм 53 и 54 соответственно.

Переключатель S801 (BUS TER.) можно использовать для включения согласующего резистора для порта RS-485 (клеммы 68 и 69).

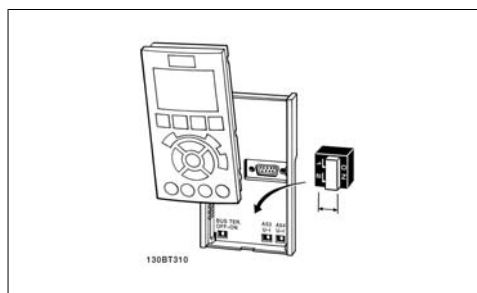


Illustration 4.30: Расположение выключателей

Обратите внимание на то, что эти переключатели, если они установлены, могут быть закрыты дополнительным средством защиты.

Установки по умолчанию:

S201 (AI 53) = ВЫКЛ (вход напряжения)

S202 (AI 54) = ВЫКЛ (вход напряжения)

S801 (оконечная нагрузка шины) = ВЫКЛ.

4.2. Окончательная оптимизация и испытания

4.2.1. Окончательная оптимизация и испытания

Для оптимизации механической характеристики двигателя и преобразователя частоты в соответствии с параметрами подключенного двигателя и установки, выполните перечисленные ниже операции. Убедитесь в том, что двигатель подключен к преобразователю частоты и на преобразователь подано питание.



Внимание

Перед включением питания убедитесь, что все подключенное оборудование готово к работе.

Шаг 1. Посмотрите на паспортную табличку двигателя.

**Внимание**

Двигатель может быть подключен по схеме звезды (Y) или треугольника (Δ). Эта информация указана на паспортной табличке двигателя.

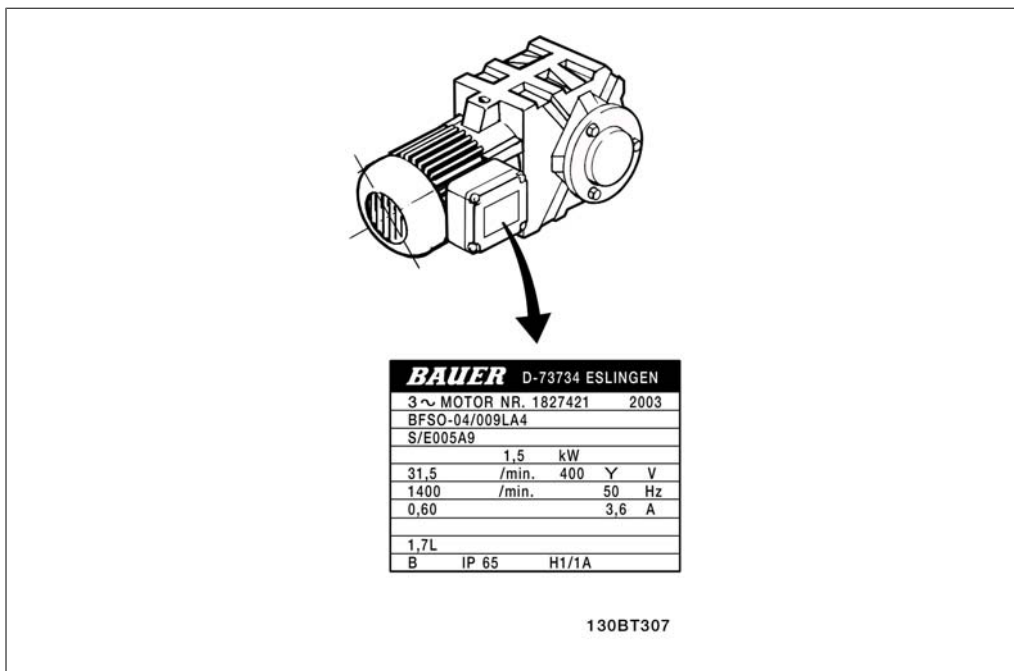


Illustration 4.31: Пример паспортной таблички двигателя

Шаг 2. Введите данные с паспортной таблички двигателя в следующий перечень параметров.

Чтобы вызвать перечень параметров, нажмите кнопку [QUICK MENU] и затем выберите "Q2 Быстрая настройка".

1.	Мощность двигателя [кВт] или мощность двигателя [л. с.]	пар. 1-20 пар. 1-21
2.	Напряжение двигателя	пар. 1-22
3.	Частота двигателя	пар. 1-23
4.	Ток двигателя	пар. 1-24
5.	Номинальная скорость двигателя	пар. 1-25

Table 4.8: Параметры, относящиеся к двигателю

Шаг 3. Активизируйте режим Автоматической адаптации двигателя (ААД).

Выполнение ААД обеспечивает наилучшие возможные эксплуатационные характеристики. ААД автоматически измеряет характеристики конкретного подключенного двигателя и компенсирует отклонения, обусловленные установкой.

1. Соедините клемму 27 с клеммой 12 или нажмите кнопку [QUICK MENU], выберите "Q2 Быстрая настройка" и установите для параметра 5-12 (Клемма 27) значение *Не используется* (пар. 5-12 - [0]).
2. Нажмите кнопку [QUICK MENU], выберите "Q3 Настройка функций", выберите "Q3-1 Общие настройки", выберите "Q3-10 Расшир. настройки двигателя" и прокрутите вниз до ААД, пар. 1-29.
3. Нажмите [OK], чтобы активизировать функцию ААД, пар. 1-29.
4. Выберите полный или сокращенный режим ААД. Если установлен синусоидальный фильтр, запустите режим сокращенной ААД или во время выполнения ААД удалите синусоидальный фильтр.

5. Нажмите кнопку [OK]. На дисплее должно появиться сообщение "Нажмите [Hand On] для запуска".
6. Нажмите кнопку [Hand on]. Индикатор выполнения операции показывает ход процесса ААД.

Выключите режим ААД в процессе выполнения операции

1. Нажмите кнопку [OFF] – преобразователь частоты переключится в режим аварийной сигнализации, и на дисплее появится сообщение о том, что ААД была прекращена пользователем.

Успешное завершение ААД

1. На дисплее появится сообщение "Нажмите [OK] для завершения ААД".
2. Нажмите кнопку [OK], чтобы выйти из режима ААД.

Неудачное завершение ААД

1. Преобразователь частоты переключается в режим аварийной сигнализации. Описание аварийного сигнала приведено в разделе *Поиск и устранение неисправностей*.
2. В записи "Отчетное значение" в [Журнале аварий] будет указан последний ряд измерений, выполненных в режиме ААД до переключения преобразователя частоты в аварийный режим. Этот номер и описание аварийного сообщения помогут пользователю при поиске и устранении неисправностей. При обращении в отдел обслуживания компании Danfoss следует указать номер и привести аварийное сообщение.

	<p>Внимание</p> <p>Невозможность успешного завершения ААД часто связано с ошибками при внесении данных из паспортной таблички двигателя, а также большим различием мощностей двигателя и преобразователя частоты.</p>
--	--

Шаг 4. Установите предельную скорость вращения и время изменения скорости.

Задайте требуемые пределы скорости вращения и время изменения скорости.

Минимальное задание	пар. 3-02
Максимальное задание	пар. 3-03

Нижний предел скорости вращения двигателя	пар. 4-11 или 4-12
Верхний предел скорости вращения двигателя	пар. 4-13 или 4-14

Время разгона 1 [с]	пар. 3-41
Время замедления 1 [с]	пар. 3-42

Для упрощения настройки этих параметров обратитесь к разделу *Программирование преобразователя частоты, режим быстрого меню*.

5. Управления частотным преобразователем

5.1. Три способа управления

5.1.1. Три способа управления

Управление преобразователем частоты может осуществляться тремя способами:

1. С графической панели местного управления, см. п. 5.1.2
2. С цифровой панели местного управления, см. п. 5.1.3
3. Через последовательный порт связи RS-485 или по шине USB, оба способа служат для связи с компьютером, см. п. 5.1.4

Если преобразователь частоты оснащен шиной fieldbus, обратитесь к соответствующей документации.

5.1.2. Как работать с графической панелью местного управления (GLCP)

Для графической панели управления (LCP 102) действительно следующее:

Панель управления разделена на четыре функциональные зоны:

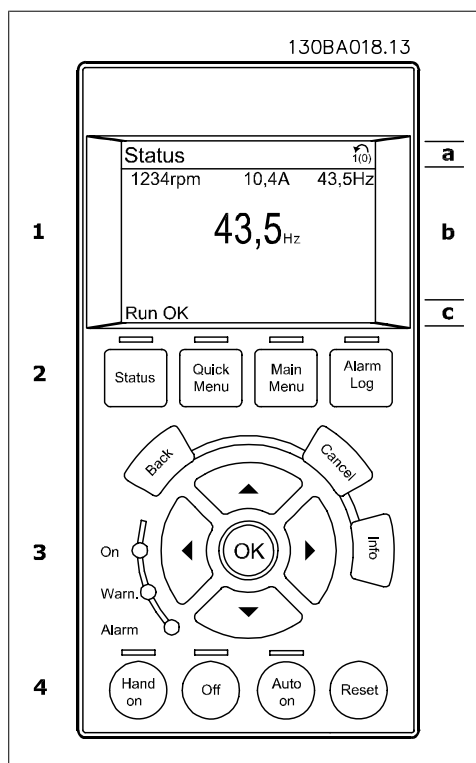
1. Графический дисплей со строками состояния.
2. Кнопки меню и световые индикаторы (светодиоды), позволяющие выбирать режим, изменять параметры и переключать функции дисплея.
3. Навигационные кнопки и световые индикаторы (светодиоды).
4. Кнопки управления и световые индикаторы (светодиоды).

Графический дисплей:

Жидкокристаллический дисплей имеет фоновую подсветку и шесть алфавитно-цифровых строк. В режиме [Status] (Состояние) на дисплее LCP может отображаться до пяти рабочих переменных.

Строки дисплея:

- a. **Строка состояния:** сообщения о состоянии с отображением пиктограмм и графических изображений.
- b. **Строка 1-2:** строки оперативных данных для отображения заданных или выбранных пользователем данных. Нажав кнопку [Status], можно добавить одну дополнительную строку.
- c. **Строка состояния:** текстовые сообщения о состоянии.



Дисплей делится на три части:

Верхняя часть (a) в режиме отображения состояния показывает состояния. В другом режиме и в случае аварийного сигнала/предупреждения на этой строке отображается до двух переменных.

Отображается номер активного набора параметров (набор, выбранный в качестве активного в параметре 0-10). Если программируется набор параметров, отличный от активного, то справа появляется номер программируемого набора (в скобках).

Средняя часть (b) отображает до 5 переменных с указанием соответствующего блока, независимо от состояния. В случае аварийного сигнала / предупреждения вместо переменных отображается предупреждение.

Нажатием кнопки [Status] можно переключаться между тремя экранами индикации состояния.

На каждом экране состояния отображаются рабочие переменные в различном формате (см. ниже).

С каждой из отображаемых рабочих переменных могут быть связаны несколько значений или результатов измерения. Отображаемые значения / результаты измерения можно определить с помощью параметров 0-20, 0-21, 0-22, 0-23 и 0-24, которые могут быть вызваны кнопкой [QUICK MENU] и выбором "Q3 Настройки функций", "Q3-1 Общие настройки" и "Q3-13 Настройки дисплея".

Каждый выводимый параметр значения / результата измерения, выбранный с помощью параметров 0-20 ... 0-24, имеет собственный масштаб и количество знаков после возможной

десятичной запятой. Большие численные значения отображаются несколькими знаками после десятичной запятой.

Пример: показание тока

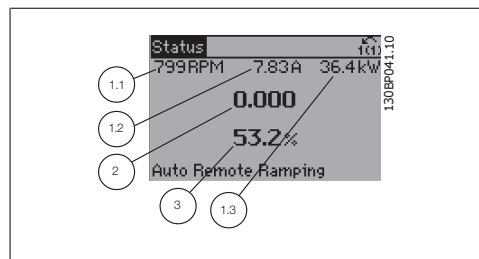
5,25 A; 15,2 A; 105 A.

Экран состояния I:

Это состояние вывода на экран является стандартным после запуска или инициализации.

Для получения информации относительно связей значения/результата измерения с отображаемыми рабочими переменными (1.1, 1.2, 1.3, 2 и 3) используйте кнопку [INFO].

Обратите внимание на рабочие переменные, показываемые на экране, на этом рисунке. Рабочие переменные 1.1, 1.2 и 1.3 отображаются в малом формате. Рабочие переменные 2 и 3 отображаются в среднем формате.

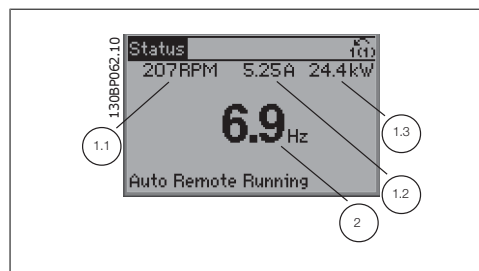


Экран состояния II:

Обратите внимание на рабочие переменные (1.1, 1.2, 1.3 и 2), отображаемые на экране, на этом рисунке.

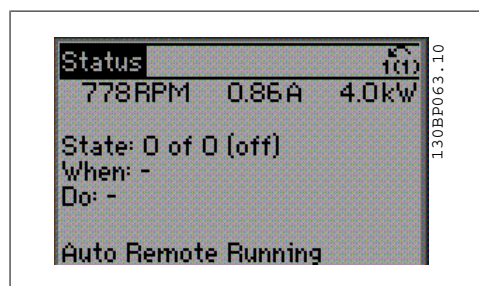
В этом примере в качестве переменных в первой и второй строках выбрана скорость, ток двигателя, мощность двигателя и частота.

Рабочие переменные 1.1, 1.2 и 1.3 отображаются в малом формате. Рабочая переменная 2 отображается в большом формате.



Экран состояния III:

Это состояние отображает событие и действие интеллектуального логического управления. Дополнительную информацию можно найти в разделе *Интеллектуальное логическое управление*.

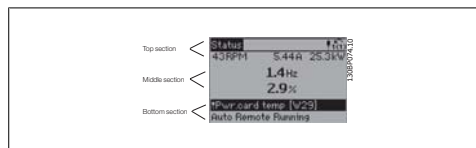


Нижняя часть в режиме отображения состояния всегда показывает состояние преобразователя частоты.

Регулировка контрастности изображения

Для уменьшения яркости изображения нажмите [status] и [▲]

Для увеличения яркости изображения нажмите [status] и [▼]

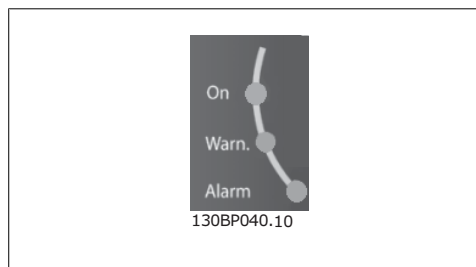


Световые индикаторы (светодиоды):

Если превышаются некоторые определенные пороговые значения, то загораются светодиоды аварийной и/или предупредительной сигнализации. На панели управления появляется текст с информацией о состоянии и аварийной ситуации.

Светодиод включения горит, когда на преобразователь частоты поступает напряжение питания от сети, с шины постоянного тока или от внешнего источника питания 24 В. Одновременно включается задняя подсветка.

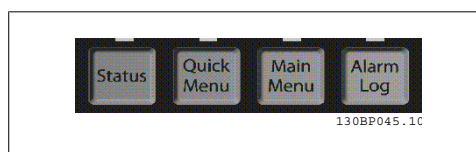
- Зеленый светодиод/On (Вкл.): Секция управления работает.
- Желтый светодиод/Warn. (Предупреждение): Обозначает предупреждение.
- Мигающий красный светодиод/Alarm (Авария): Обозначает аварийный сигнал.



Кнопки графической панели управления

Кнопки меню

Кнопки меню разделяются по функциям. Кнопки под дисплеем и световыми индикаторами используются для набора параметров, включая выбор индикации на дисплее во время нормальной работы.



[Status]

служит для индикации состояния преобразователя частоты и/или двигателя. Путем последовательных нажатий кнопки [Status] можно выбрать три различных режима отображения состояния:

показания на 5 строках, показания на 4 строках или интеллектуальное логическое управление.

Кнопка [Status] используется для выбора режима отображения или для возврата в режим отображения из режима быстрого меню, режима главного меню или режима аварийной сигнализации. Кнопка [Status] используется также для переключения между режимами однократного и двойного показания.

[Quick Menu]

Кнопка [Quick Menu] (Быстрое меню) позволяет выполнять быструю настройку преобразователя частоты. **Здесь могут быть запрограммированы наиболее часто используемые функции HVAC.**

[Quick Menu] (Быстрое меню) содержит следующие пункты:

- **My Personal Menu (Персональное меню)**
- **Быстрый набор параметров**
- **Настройка функций**
- **Внесенные изменения**
- **Регистрация**

Настройка функций обеспечивает простой и быстрый доступ ко всем параметрам, которые обычно требуются для большинства областей применения HVAC, включая питание систем VAV и CAV и вытяжные вентиляторы, вентиляторы градирен, насосы первичной, вторичной и конденсаторной воды, а также другие применения насосов, вентиляторов и компрессоров. Наряду с другими особенностями, она также включает параметры для выбора переменных, отображаемых на дисплее панели LCP, предустановленных цифровых значений скорости, масштабирования аналоговых заданий, систем обратной связи с одной или несколькими зонами и специальных функций, связанных с вентиляторами, насосами и компрессорами.

Параметры [Quick Menu] (Быстрого Меню) могут быть просмотрены непосредственно (при условии, что через параметры 0-60, 0-61, 0-65 или 0-66 не был создан пароль). Возможно прямое переключение между режимами быстрого меню и главного меню.

[Main Menu]

используется для программирования всех параметров. Параметры главного меню могут быть вызваны непосредственно (при условии, что с помощью параметров 0-60, 0-61, 0-65 или 0-66 не был создан пароль). Для большинства применений HVAC нет необходимости в вызове параметров главного меню, но оно используется вместо быстрого меню, быстрой настройки и настройки функций, обеспечивая наиболее простой и быстрый доступ к параметрам, которые обычно требуются.

Возможно непосредственное переключение между режимом главного меню и режимом быстрого меню.

Быстрый вызов параметра может быть произведен нажатием кнопки [Main Menu] и удержанием ее в этом состоянии в течение 3 секунд. Быстрый вызов параметра позволяет осуществить непосредственный доступ к любому параметру.

[Alarm Log]

отображает перечень пяти последних аварийных сигналов (имеющих номера A1-A5). Для вывода дополнительных сведений об аварийном сигнале при помощи кнопок со стрелками перейдите к требуемому номеру аварийного сигнала и нажмите кнопку [OK]. При этом отображается информация о состоянии преобразователя частоты перед тем, как он вошел в аварийный режим.

[Back]

позволяет возвратиться к предыдущему шагу или уровню в структуре перемещений.

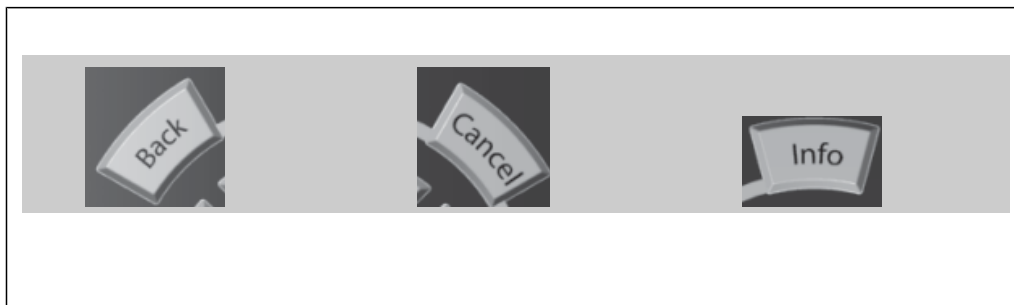
[Cancel]

служит для отмены последнего изменения или команды. Действует до тех пор, пока дисплей не будет изменен.

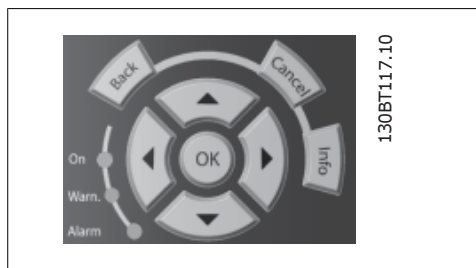
[Info]

выдает информацию о команде, параметре или функции в любом окне дисплея. Кнопка [Info] предоставляет подробные сведения всегда, когда в этом есть необходимость.

Выход из информационного режима осуществляется нажатием любой из кнопок [Info], [Back] или [Cancel].

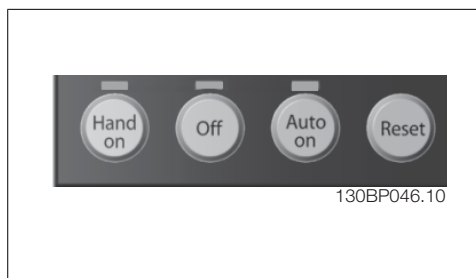
**Навигационные кнопки**

Перемещения между различными вариантами, предоставляемыми режимами [Quick Menu], [Main Menu] и [Alarm Log], осуществляются с помощью четырех навигационных кнопок со стрелками. Эти кнопки используются для перемещения курсора.



Кнопка [OK] используется для выбора параметра, на который указывает курсор, и для разрешения изменения параметра.

Рабочие кнопки для местного управления находятся внизу панели управления.

**[Hand On]**

позволяет вручную управлять преобразователем частоты с графической панели местного управления (GLCP). Кнопка [Hand on] также выполняет пуск двигателя, что делает возможным ввод данных скорости вращения двигателя с помощью кнопок со стрелками. При помощи параметра 0-40 Кнопка [Hand on] на LCP можно выбрать следующие варианты действия кнопки: *Разрешено* [1] или *Запрещено* [0].

При нажатии кнопки [Hand on] остаются активными следующие сигналы управления:

- [Hand on] - [Off] - [Auto on]
- Сброс
- Останов выбегом, инверсный

- Реверс
- Выбор конфигурации "младший бит" - выбор конфигурации "старший бит"
- Команда останова, поданная по последовательному каналу связи
- Быстрый останов
- Торможение постоянным током

**Внимание**

Сигналы внешнего останова, активизированные с помощью сигналов управления или переданные по последовательной шине, отменяют команду "пуск", поданную с панели управления.

[Off]

останавливает подключенный двигатель. С помощью параметра *0-41 Кнопка [Off] на LCP* действие кнопки может быть выбрано как Разрешено [1] или Запрещено [0]. Если функция внешнего останова не выбрана и кнопка [Off] не нажата, двигатель можно остановить путем отключения питающей сети.

[Auto On]

позволяет управлять преобразователем частоты через клеммы управления и/или последовательную связь. Когда на клеммы управления и/или на шину управления поступает сигнал пуска, преобразователь частоты запускается. Действие кнопки может быть выбрано как Разрешено [1] или Запрещено [0] с помощью параметра *0-42 Кнопка [Auto on] на LCP*.

**Внимание**

Сигнал HAND-OFF-AUTO, передаваемый через цифровые входы, имеет более высокий приоритет по сравнению с действием кнопок управления [Hand on] – [Auto on].

[Reset]

применяется для возврата преобразователя частоты в исходное состояние после аварийного сигнала (отключения). Действие кнопки может быть выбрано как *Разрешено* [1] или *Запрещено* [0] с помощью параметра *0-43 Кнопка [Reset] на LCP*.

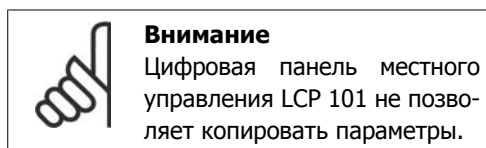
Быстрый вызов параметра может быть произведен нажатием кнопки [Main Menu] и удержанием ее в этом состоянии в течение 3 секунд. Быстрый вызов параметра позволяет осуществить непосредственный доступ к любому параметру.

5.1.3. Как действовать с помощью цифровой панели местного управления (NLCP)

Следующие указания относятся к цифровой панели местного управления NLCP (LCP 101).

Панель управления разделена на четыре функциональные группы:

1. Цифровой дисплей
2. Кнопки меню и световые индикаторы (светодиоды), позволяющие изменять параметры и переключать функции дисплея.
3. Навигационные кнопки и световые индикаторы (светодиоды).
4. Кнопки управления и световые индикаторы (светодиоды).



Внимание

Цифровая панель местного управления LCP 101 не позволяет копировать параметры.

Выберите один из следующих режимов:

Режим отображения состояния: Отображает состояние преобразователя частоты или двигателя.

Если появляется аварийный сигнал, NLCP автоматически переключается в режим отображения состояния.

Возможно отображение нескольких аварийных сигналов.

Режим быстрой настройки или режим главного меню: Отображает параметры и настройки параметров.

Световые индикаторы (светодиоды):

- Зеленый светодиод/On (Вкл.): Указывает включенное состояние секции управления.
- Желтый светодиод/ Wrn. (Предупреждение): Обозначает предупреждение.
- Мигающий красный светодиод/ Alarm (Аварийный сигнал): Обозначает аварийный сигнал.

Главное меню используется для программирования всех параметров.

Возможен непосредственный доступ к параметрам при условии, что не был установлен пароль через параметры 0-60, 0-61, 0-65 или 0-66.

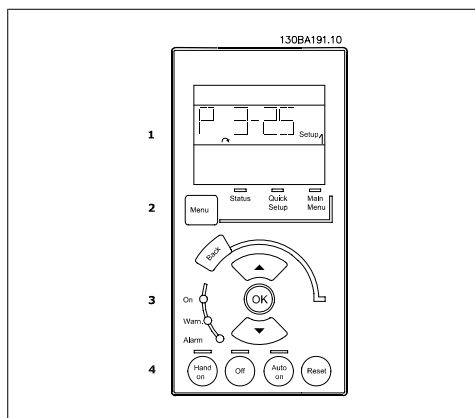


Illustration 5.1: Цифровая панель местного управления (NLCP)

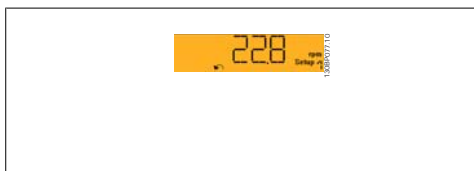


Illustration 5.2: Пример отображения состояния



Illustration 5.3: Пример отображения аварийного сигнала

Кнопка меню

[Menu] Выберите один из следующих режимов:

- Состояние
- Быстрая настройка
- Главное меню

Быстрая настройка используется для настройки преобразователя частоты с заданием только наиболее существенных параметров.

Значения параметров можно изменять, пользуясь кнопками со стрелками вверх/вниз, когда соответствующая величина мигает.

Выберите главное меню, нажимая кнопку [Menu] несколько раз, пока не загорится светодиод Main Menu (Главное меню).

Выберите группу параметров [xx-__] и нажмите [OK]

Выберите параметр [__-xx] и нажмите [OK]

Если параметр является массивом, выберите номер массива и нажмите [OK]

Выберите требуемое значение и нажмите [OK]

Навигационные кнопки [Back] для возврата на шаг назад

Кнопки со стрелками [▲] [▼] используются для перехода между группами параметров, параметрами и в пределах параметров.

Кнопка [OK] используется для выбора параметра, на который указывает курсор, и для разрешения изменения параметра.

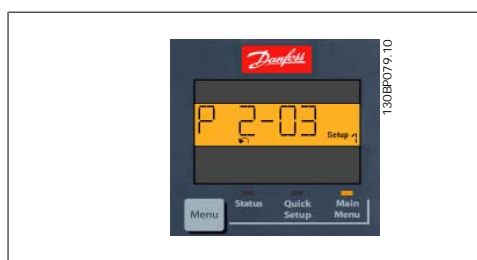


Illustration 5.4: Пример отображения

Кнопки управления

Кнопки местного управления находятся внизу панели управления.

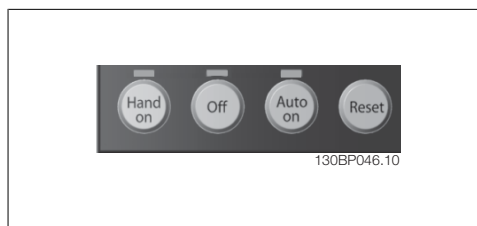


Illustration 5.5: Кнопки управления на цифровой панели управления (NLCP)

Кнопка [Hand On] разрешает управление преобразователем частоты с панели местного управления. Кнопка [Hand on] также обеспечивает пуск двигателя, после чего с помощью кнопок со стрелками можно вводить значения скорости вращения двигателя. При помощи параметра 0-40 Кнопка [Hand on] на LCP действие кнопки может быть выбрано как *разрешено* [1] или *запрещено* [0].

Внешние сигналы останова, активизированные с помощью сигналов управления или переданные по последовательной шине, отменяют команду 'пуск', поданную с панели местного управления.

При активизации кнопки [Hand on] остаются активными следующие сигналы управления:

- [Hand on] - [Off] - [Auto on]
- Сброс
- Останов с выбегом, инверсный
- Реверс
- Выбор конфигурации "младший бит" - выбор конфигурации "старший бит"
- Команда останова, поданная по последовательному каналу связи

- Быстрый останов
- Торможение постоянным током

Кнопка **[Off]** останавливает подключенный двигатель. При помощи пар. 0-41 *Кнопка [Off] на LCP* действие кнопки может быть выбрано как *разрешено* [1] или *запрещено* [0].

Если функция внешнего останова не выбрана и кнопка **[Off]** не активизирована, двигатель можно остановить путем отключения питающей сети.

Кнопка **[Auto on]** применяется для управления преобразователем частоты через клеммы управления и/или по каналу последовательной связи. Когда на клеммы управления и/или на шину управления поступает сигнал пуска, преобразователь частоты запускается. При помощи параметра 0-42 *Кнопка [Auto on] на LCP* действие кнопки может быть выбрано как *разрешено* [1] или *запрещено* [0].



Внимание

Активный сигнал HAND-OFF-AUTO (РУЧНОЕ-ВЫКЛ-АВТО), поступающий через цифровые входы, имеет более высокий приоритет, чем кнопки управления [Hand on] и [Auto on].

Кнопка **[Reset]** служит для сброса преобразователя частоты в исходное состояние после аварийного сигнала (отключения). При помощи параметра 0-43 *Кнопка [Reset] на LCP* действие кнопки может быть выбрано как *Разрешено* [1] или *Запрещено* [0].

5.1.4. Подключение шины RS-485

При помощи стандартного интерфейса RS-485 к одному контроллеру (или главному устройству) могут быть подключены один или несколько преобразователей частоты. Клемма 68 соединяется с сигнальным проводом P (TX+, RX+), а клемма 69 – с сигнальным проводом N (TX-,RX-).

Если к главному устройству подключается более одного преобразователя частоты, используется параллельное соединение.

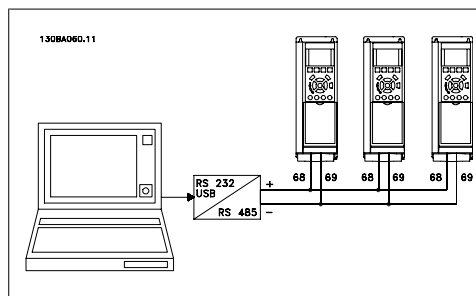


Illustration 5.6: Пример подключения.

Для того чтобы предотвратить протекание по экрану токов выравнивания потенциалов, заземлите экран кабеля через клемму 61, которая связана с корпусом через RC-цепь.

Оконечная нагрузка шины

На обоих концах шина RS-485 должна заканчиваться резисторами. Если привод является первым на последнем устройстве в контуре RS-485, установите переключатель S801 на плате управления в положение ON (ВКЛ).

Более подробная информация приведена в параграфе *Переключатели S201, S202 и S801*.

5.1.5. Подключение ПК к преобразователю частоты FC 100

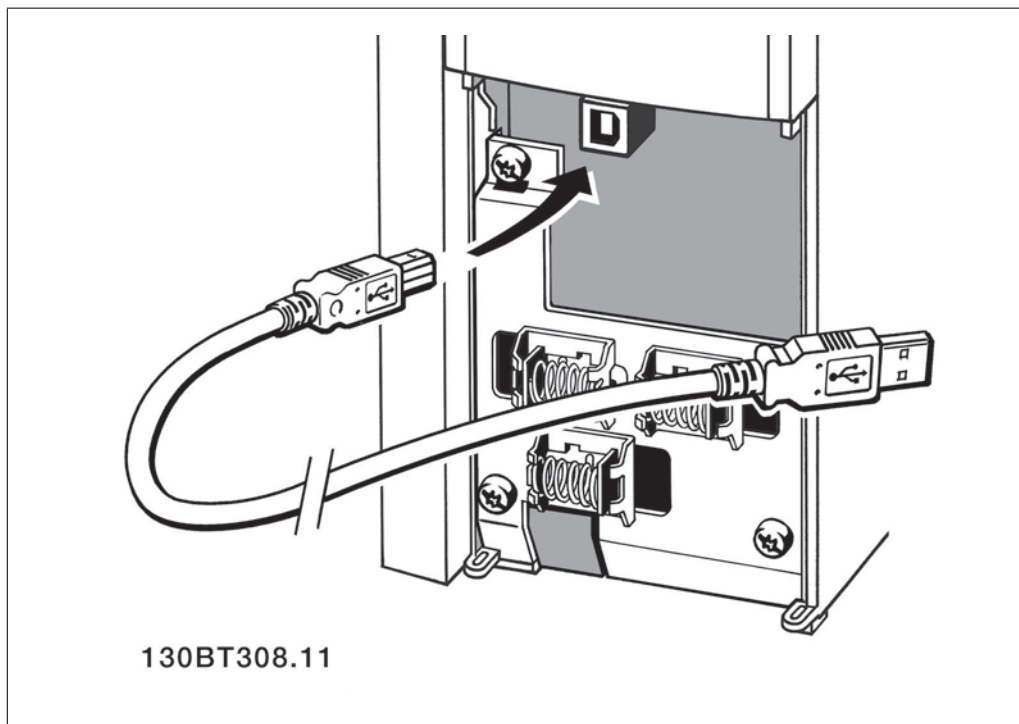
Для управления преобразователем частоты или для его программирования с помощью ПК установите программу настройки МСТ 10.

ПК подключается стандартным кабелем USB (ведущий узел/устройство) или через интерфейс RS-485, как показано в главе Монтаж > Различные подключения Руководства по проектированию приводов VLT® HVAC.



Внимание

Разъем USB имеет гальваническую развязку от напряжения питания (PELV) и других высоковольтных клемм. Разъем USB подключен к защитному заземлению в преобразователе частоты. К разъему связи USB на приводе VLT HVAC может подключаться только изолированный переносной ПК.



5.1.6. Программное обеспечение ПК

Служебная программа ПК - МСТ 10

Все преобразователи частоты оборудованы портом последовательной связи. Компания Danfoss предоставляет служебную программу для связи между ПК и преобразователем частоты – программу настройки VLT Motion Control Tool МСТ 10.

Программа настройки МСТ 10

Программа МСТ 10 разработана в качестве удобного средства для настройки параметров преобразователей частоты. Программу можно загрузить из Интернета с сайта Danfoss <http://www.vlt-software.com>.

Программа настройки МСТ 10 может быть полезна для:

- Подготовки работы в коммуникационной сети в автономном режиме. Программа МСТ 10 содержит полную базу данных преобразователя частоты.
- Ввода преобразователей частоты в эксплуатацию в оперативном режиме

- Сохранения настроек для всех преобразователей частоты
- Замены преобразователя частоты в сети
- Простого и точного документирования настроек преобразователя частоты после ввода в эксплуатацию.
- Расширения существующей сети
- Предусмотрена поддержка приводов, которые будут разработаны в дальнейшем

Программа настройки МСТ 10 поддерживает шину Profibus DP-V1 при подключении главного устройства класса 2. Это позволяет производить считывание/запись параметров преобразователя частоты в оперативном режиме через сеть Profibus. Тем самым исключается необходимость в дополнительной коммуникационной сети.

Сохранение настроек преобразователя частоты:

1. Соедините ПК с преобразователем частоты через коммуникационный порт USB. (Примечание. Используйте ПК, который изолирован от сети питания и имеет порт USB. Несоблюдение этого требования может привести к повреждению оборудования.)
2. Запустите программу настройки МСТ 10
3. Выберите операцию чтения данных с привода "Read from drive"
4. Выберите операцию "Save as" (Сохранить как)

Значения всех параметров будут сохранены в ПК.

Загрузка настроек преобразователя частоты:

1. Соедините ПК с преобразователем через коммуникационный порт USB
2. Запустите программу настройки МСТ 10
3. Выберите операцию "Open" (Открыть) – на экране будут показаны сохраненные файлы
4. Откройте требуемый файл
5. Выберите операцию записи данных на привод "Write to drive"

Все значения параметров будут переданы на преобразователь частоты.

Для программы настройки МСТ 10 имеется отдельное руководство *MG.10.Rx.yy*.

Модули программы настройки МСТ 10

В программный пакет включены следующие модули:



Программа настройки МСТ 10

Настройка параметров

Копирование в преобразователь частоты и из него

Документирование и распечатка значений параметров, включая схемы.

Внешний интерфейс пользователя (пользовательский интерфейс)

График профилактического обслуживания

Настройки тактового генератора

Программирование временной последовательности действий

Настройка интеллектуального логического контроллера

Номер для заказа:

Закажите компакт-диск, содержащий программу настройки МСТ 10, указав кодовый номер 130В1000.

Программа настройки МСТ 10 может быть загружена через Интернет, с сайта компании Danfoss: *WWW.DANFOSS.COM, Business Area (область торгово-промышленной деятельности): Motion Controls (средства управления движением).*

5.1.7. Советы и рекомендации

*	Для большинства применений HVAC быстрое меню, быстрая настройка и настройка функций обеспечивают наиболее простой и быстрый доступ ко всем параметрам, которые обычно требуются.
*	По возможности выполняйте ААД: это обеспечит наилучшие рабочие характеристики на валу.
*	Контрастность дисплея можно отрегулировать путем одновременного нажатия кнопок [Status] и [▲] (уменьшение яркости) или [Status] и [▼] (увеличение яркости)
*	В режимах [Quick Menu] и [Changes Made] отображаются все параметры, которые были изменены по сравнению с заводскими установками.
*	Чтобы получить доступ к любому параметру, нажмите и удерживайте нажатой в течение не менее 3 секунд кнопку [Main Menu]
*	В служебных целях рекомендуется скопировать все параметры в местную панель управления. Более подробную информацию см. в описании параметра 0-50

Table 5.1: Советы и рекомендации

5.1.8. Быстрый перенос значений параметров при использовании графической панели местного управления (GLCP)

После завершения настройки преобразователя частоты рекомендуется сохранить значения параметров в памяти панели управления GLCP или в ПК при помощи служебной программы настройки МСТ 10.

Внимание
Перед выполнением любой из этих операций остановите двигатель.

Сохранение данных в памяти панели местного управления:

1. Перейдите к параметру 0-50 *Копирование с LCP*
2. Нажмите кнопку [OK]
3. Выберите «Все в LCP»
4. Нажмите кнопку [OK]

Значения всех параметров теперь будут сохранены в памяти панели управления GLCP, при этом ход процесса сохранения указывает индикатор выполнения. После достижения 100 % нажмите кнопку [OK].

Теперь панель GLCP может быть подключена к другому преобразователю частоты, и значения параметров могут быть скопированы на этот преобразователь.

Пересылка данных из панели местного управления в преобразователь частоты:

1. Перейдите к параметру 0-50 *Копирование с LCP*
2. Нажмите кнопку [OK]
3. Выберите "Все из LCP"
4. Нажмите кнопку [OK]

Значения параметров, сохраненные в памяти панели управления GLCP, будут перенесены в преобразователь частоты; ход процесса переноса отображается индикатором выполнения. После достижения 100 % нажмите кнопку [OK].

5.1.9. Приведение параметров к установкам по умолчанию

Приведение преобразователя частоты к установкам по умолчанию выполняется двумя способами.

Рекомендуемая инициализация (через пар. 14-22)

1. Выберите пар. 14-22
2. Нажмите кнопку [OK]
3. Выберите "Инициализация" (в случае цифровой панели местного управления выберите "2")
4. Нажмите кнопку [OK]
5. Отключите электропитание преобразователя и подождите, пока не погаснет дисплей.
6. Снова включите питание. При этом будет произведена переустановка преобразователя. Обратите внимание на то, что первый пуск занимает несколько большее время.

Пар. 14-22 инициализирует все настройки за исключением:

14-50	<i>фильтра ВЧ-помех 1)</i>
8-30	<i>протокола</i>
8-31	<i>адреса</i>
8-32	<i>скорости передачи данных</i>
8-35	<i>минимальной задержки реакции</i>
8-36	<i>максимальной задержки реакции</i>
8-37	<i>максимальной задержки между знаками</i>
параметров	рабочих данных
15-00 ... 15-05	
параметров	журнала регистрации
15-20 ... 15-22	
параметров	журнала аварий
15-30 ... 15-32	

**Внимание**

При возврате к установкам по умолчанию значения параметров, выбранные в *персональном меню*, остаются в силе.

Ручная инициализация**Внимание**

При выполнении ручной инициализации можно переустановить последовательный канал связи, настройки фильтра ВЧ-помех (пар. 14-50) и настройки журнала учета неисправностей (журнал аварий).

Удаляются параметры, выбранные в *Персональном меню*.

1. Отключите преобразователь от сети и подождите, пока не выключится дисплей.
- 2a. При подаче питания на графическую панель местного управления нажмите одновременно [Status] - [Main Menu] - [OK].
- 2b. Нажмите кнопку [Menu] при подаче питания на панель местного управления LCP 101 с цифровым дисплеем.
3. Отпустите кнопки через 5 с.
4. Теперь преобразователь частоты запрограммирован в соответствии с настройками по умолчанию.

Этот параметр инициализирует все настройки за исключением следующих:

15-00	<i>количество рабочих часов</i>
15-03	<i>число включений питания</i>
15-04	<i>число случаев перегрева</i>
15-05	<i>число случаев перенапряжений.</i>

6. Программирование частотного преобразователя

6.1. Программирование

6.1.1. Настройка параметров

Группа	Название	Функция
0-	Управление и отображение	Параметры, относящиеся к основным функциям преобразователя частоты, функциям кнопок панели местного управления и конфигурации ее дисплея.
1-	Нагрузка / Двигатель	Группа параметров для настройки двигателя
2-	Торможение	Группа параметров для настройки характеристик торможения преобразователя частоты.
3-	Задание / изменение скорости	Параметры для обработки задания, определения ограничений и конфигурирования реакции преобразователя частоты на изменения.
4-	Пределы / Предупреждения	Группа параметров для конфигурирования пределов и предупреждений.
5-	Цифровой ввод/вывод	Группа параметров для конфигурирования цифровых входов и выходов.
6-	Аналоговый ввод/вывод	Группа параметров для конфигурирования аналоговых входов и выходов.
8-	Связь и дополнительные устройства	Группа параметров для конфигурирования связи и дополнительных устройств.
9-	Profibus	Группа параметров, включающая параметры шины Profibus.
10-	CAN Fieldbus	Параметры для конфигурирования шины CAN fieldbus, которая является базовой системой шин для опции DeviceNet
11-	LonWorks	Группа параметров LonWorks
13-	Интеллектуальная логика	Группа параметров интеллектуального логического управления
14-	Специальные функции	Группа параметров для конфигурирования специальных функций преобразователя частоты.
15-	Информация о преобразователе частоты	Группа параметров, содержащих информацию о преобразователе частоты, в частности, рабочие характеристики, конфигурацию аппаратных средств и версии программного обеспечения.
16-	Показания	Группа параметров для вывода данных, т.е. текущих значений заданий, напряжений, данных управления, аварийных сигналов, предупреждений и слов состояния.
18-	Показания 2	Эта группа параметров содержит последние 10 записей о профилактическом техническом обслуживании.
20-	Замкнутый контур управления ПЧ	Эта группа параметров используется для конфигурирования ПИД-регулятора с замкнутым контуром регулирования выходной частоты преобразователя.
21-	Расширенный замкнутый контур управления	Параметры для конфигурирования трех ПИД-регуляторов с расширенным замкнутым контуром управления

Table 6.1: Группы параметров

Группа	Название	Функция
22-	Прикладные функции	Эти параметры служат для контроля систем отопления, вентиляции и кондиционирования воздуха.
23-	Временные события	Эти параметры служат для настройки функций, которые необходимо выполнять на ежедневной или еженедельной основе, например различные задания, определяющие рабочие / нерабочие часы.
25-	Каскад-контроллер	Параметры для конфигурирования базового каскад-контроллера, обеспечивающего последовательность управления несколькими насосами.
26-	Дополнительное устройство ввода/вывода MCB 109	Эти параметры используются для конфигурирования платы аналогового ввода/вывода, обеспечивающей дополнительное резервное питание от аккумуляторной батареи и добавочные аналоговые входы и выходы.

Table 6.2: Группы параметров

Описания и выбор параметров отображаются на дисплее графической (GLCP) или цифровой (NLCP) панели управления. (Подробнее см. в разделе 5.) Доступ к параметрам осуществляется путем нажатия кнопки [Quick Menu] или [Main Menu] на панели управления. Быстрое меню используется при первоначальном пуске привода и служит для ввода параметров, необходимых для того, чтобы начать работу. Главное меню используется для доступа ко всем параметрам с целью детального прикладного программирования.

Все цифровые и аналоговые входные/выходные клеммы являются многофункциональными. Все клеммы имеют функции, установленные по умолчанию и пригодные для большинства систем обогрева вентиляции и кондиционирования воздуха. Если же требуются другие специальные функции, их можно запрограммировать с помощью группы параметров 5 или 6.

6.1.2. Режим быстрого меню

Значения параметров

Графический дисплей GLCP обеспечивает доступ ко всем параметрам, перечисленным в быстром меню. Цифровой дисплей NLCP обеспечивает доступ только к параметрам быстрой настройки (Quick Setup). Чтобы настроить параметры с помощью кнопки [Quick Menu] введите или измените значение параметра или установки с помощью следующей процедуры:

1. Нажмите кнопку Quick Menu
2. Для нахождения параметра, который требуется изменить, воспользуйтесь кнопками [▲] и [▼]
3. Нажмите [OK]
4. При помощи кнопок [▲] и [▼] выберите требуемое значение параметра
5. Нажмите [OK]

6. Для перемещения к другому разряду в параметре используйте кнопки [◀] и [▶].
7. Разряд, выбранный для изменения, подсвечивается.
8. Нажмите кнопку [Cancel] для отмены изменения или [OK] для подтверждения изменения и ввода новой настройки

Пример изменения значений параметров

Предположим, что для параметра 22-60, *Функция обнаружения обрыва ремня* установлено значение [Off] (Выкл.). Однако можно контролировать состояние ремня (разорван или не разорван) с помощью следующей процедуры:

1. Нажмите кнопку Quick Menu.
2. Выберите Настройки функций с помощью кнопки [▼]
3. Нажмите [OK]
4. Найдите Прикладные настройки с помощью кнопки [▼]

5. Нажмите [OK]
6. Выберите Функции вентилятора и нажмите [OK] еще раз
7. Для выбора меню Функция обнаружения обрыва ремня нажмите [OK]
8. С помощью кнопки [▼] выберите [2] Отключение

Теперь при обнаружении обрыва ремня преобразователь частоты будет выключаться.

Выберите [My Personal Menu] (Персональное меню) для отображения только тех параметров, которые были предварительно выбраны и запрограммированы в качестве персональных. Например, для упрощения ввода в эксплуатацию /точной настройки кондиционера или насоса OEM на месте эксплуатации эти параметры могут быть предварительно запрограммированы в персональном меню во время заводской настройки. Эти параметры выбираются в параметре 0-25 *Мое персональное меню*. В этом меню можно запрограммировать до 20 различных параметров.

Если для параметра *клемма 27, цифровой вход* выбрано значение [No operation], соединять клемму 27 с источником +24 В для разрешения пуска не требуется.

Если для параметра *клемма 27, цифровой вход* выбрано значение [Coast inverse] (установлено по умолчанию), для разрешения пуска необходимо соединить клемму 27 с источником +24 В.

Выберите [Changes made] для получения следующих сведений:

- о 10 последних изменениях; для перехода между 10 последними измененными параметрами используйте навигационные кнопки вверх/вниз;
- изменений, внесенных относительно заводских установок.

Для получения сведений о показаниях строк дисплея выберите [Loggins]. Информация отображается в графической форме.

Можно просматривать только те отображаемые параметры, которые выбраны в параметрах 0-20 и 0-24. Для последующей справки можно хранить в памяти до 120 выборов.

Эффективная настройка параметров для применения в области HVAC (На-**гревание, вентиляция и кондиционирование воздуха)**

Для подавляющего большинства областей применения параметры можно легко настроить при помощи [Quick Menu].

После нажатия кнопки [Quick Menu] в быстром меню отображаются различные области. См. также рисунок 6.1 ниже и таблицы Q3-1 - Q3-4 в следующем разделе *Настройки функций*.

Пример использования меню Быстрая настройка

Предположим, что для параметра *Время замедления* требуется установить значение 100 секунд!

1. Нажмите [Quick Setup]. В меню быстрой настройки появляется первый параметр 0-01 *Язык*
2. Нажимайте кнопку [▼] до появления параметра 3-42 *Время замед-*

ления 1 со значением по умолчанию 20 секунд

3. Нажмите [OK]
4. С помощью кнопки [◀] подсветите третий разряд перед запятой
5. Измените '0' на '1' с помощью кнопки [▲]
6. С помощью кнопки [▶] подсветите цифру '2'
7. Измените '2' на '0' с помощью кнопки [▼]
8. Нажмите [OK]

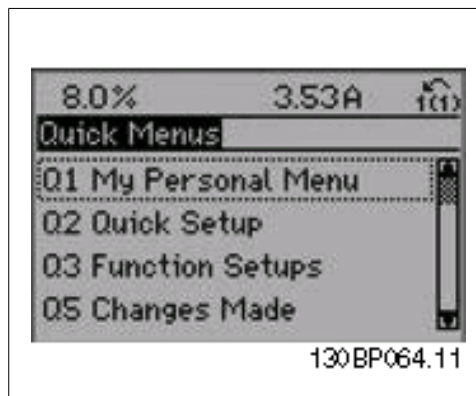


Illustration 6.1: Вид быстрого меню.

Установлено новое время замедления: 100 секунд.

Рекомендуется выполнять настройку в порядке перечисления функций.



Внимание

Полное описание функции находится в данной инструкции по эксплуатации в разделах, описывающих параметры.

Пар.	Наименование	[ед. изм.]
0-01	Язык	
1-20	Мощность двигателя	[кВт]
1-21	Мощность двигателя*	[л.с.]
1-22	Напряжение двигателя	[В]
1-23	Частота двигателя	[Гц]
1-24	Ток двигателя	[А]
1-25	Номинальная скорость двигателя	[об/мин]
3-41	Время разгона 1	[с]
3-42	Время замедления 1	[с]
4-11	Нижн. предел скор. двигателя	[об/мин]
4-12	Нижний предел скорости вращения двигателя*	[Гц]
4-13	Верхний предел скорости вращения двигателя	[об/мин]
4-14	Верхний предел скорости вращения двигателя*	[Гц]
3-11	Фиксированная скорость*	[Гц]
5-12	Клемма 27, цифровой вход	
5-40	Реле функций	

Table 6.3: Параметры быстрой настройки

Кнопка быстрой настройки обеспечивает доступ к 12 наиболее важным параметрам настройки привода. После программирования привод в большинстве случаев будет готов к работе. 12 параметров Быстрого меню (см. примечание) показаны в таблице, представленной ниже. Полное описание функций дано в данном Руководстве в разделах, описывающих параметры.

*Вид дисплея зависит от выбора параметров 0-02 и 0-03. Установка по умолчанию параметров 0-02 и 0-03 зависит от того, в какой регион мира поставляется преобразователь частоты, но эти параметры могут быть при необходимости перепрограммированы.

0-01 Язык**Опция:****Функция:**

Определяет язык, используемый на дисплее

Преобразователь частоты может поставляться с 4 различными наборами языков. Английский и немецкий языки включены во все наборы. Английский язык не может быть удален или заменен.

[0] *	Английский	Часть наборов языков 1 - 4
[1]	Немецкий	Часть наборов языков 1 - 4
[2]	Французский	Часть набора языков 1
[3]	Датский	Часть набора языков 1
[4]	Испанский	Часть набора языков 1
[5]	Итальянский	Часть набора языков 1
[6]	Шведский	Часть набора языков 1
[7]	Голландский	Часть набора языков 1
[10]	Китайский	Набор языков 2
[20]	Финский	Часть набора языков 1
[22]	English US	Часть набора языков 4
[27]	Греческий	Часть набора языков 4
[28]	Португальский	Часть набора языков 4
[36]	Словенский	Часть набора языков 3
[39]	Корейский	Часть набора языков 2
[40]	Японский	Часть набора языков 2
[41]	Турецкий	Часть набора языков 4
[42]	Традиционный китайский	Часть набора языков 2
[43]	Болгарский	Часть набора языков 3
[44]	Сербский	Часть набора языков 3
[45]	Румынский	Часть набора языков 3
[46]	Венгерский	Часть набора языков 3
[47]	Чешский	Часть набора языков 3
[48]	Польский	Часть набора языков 4
[49]	Русский	Часть набора языков 3
[50]	Тайский	Часть набора языков 2
[51]	Бахаза индонезий- ский	Часть набора языков 2

1-20 Мощность двигателя [кВт]**Диапазон:**

В соот- [0,09-500 кВт]
вет-
ствии с
типо-
разме-
ром*

Функция:

Введите номинальную мощность двигателя в киловаттах в соответствии с данными паспортной таблички двигателя. Значение по умолчанию соответствует номинальной выходной мощности блока.
Этот параметр не может быть изменен во время вращения двигателя. В зависимости от выбора для *пар. 0-03 Региональные настройки* один из *пар. 1-20* или *пар. 1-21 Мощность двигателя* становится невидимым.

1-21 Мощность двигателя [л.с.]**Диапазон:**

В соот- [1,5 – 55 л.с.]
вет-
ствии с
типо-
разме-
ром*

Функция:

Введите номинальную мощность двигателя в лошадиных силах в соответствии с данными паспортной таблички двигателя. Значение по умолчанию соответствует номинальной выходной мощности блока.
Этот параметр не может быть изменен во время вращения двигателя.
В зависимости от выбора для *пар. 0-03 Региональные настройки* один из *пар. 1-20* или *пар. 1-21 Мощность двигателя* становится невидимым.

1-22 Напряжение двигателя**Диапазон:**

В соот- [10 - 1000 В]
вет-
ствии с
типо-
разме-
ром*

Функция:

Введите номинальное напряжение двигателя в соответствии с данными паспортной таблички двигателя. Значение по умолчанию соответствует номинальной выходной мощности блока.
Этот параметр не может быть изменен во время вращения двигателя.

1-23 Частота двигателя**Диапазон:**

В соот- [20 - 1000 Гц]
вет-
ствии с
типо-
разме-
ром*

Функция:

Выберите значение частоты двигателя по данным паспортной таблички. Для работы на частоте 87 Гц с двигателями напряжением 230/400 В, установите паспортные данные для 230 В/50 Гц. Подстройте *пар. 4-13 Верхн. предел скор. двигателя [об/мин]* и *пар. 3-03 Макс. задание* для работы при частоте 87 Гц.

Этот параметр не может быть изменен во время вращения двигателя.

1-24 Ток двигателя

Диапазон:
 В соот- [0,1 - 10 000 A]
 в соответствии с типоразмером*

Функция:
 Введите номинальный ток двигателя в соответствии с данными паспортной таблички двигателя. Эти данные используются для расчета крутящего момента двигателя, тепловой защиты двигателя и т.д.

Этот параметр не может быть изменен во время вращения двигателя.

1-25 Номинальная скорость двигателя

Диапазон:
 В соот- [100 -60 000 об/мин]
 в соответствии с типоразмером*

Функция:
 Введите номинальную скорость двигателя в соответствии с данными паспортной таблички двигателя. Данные используются для расчета компенсации двигателя.

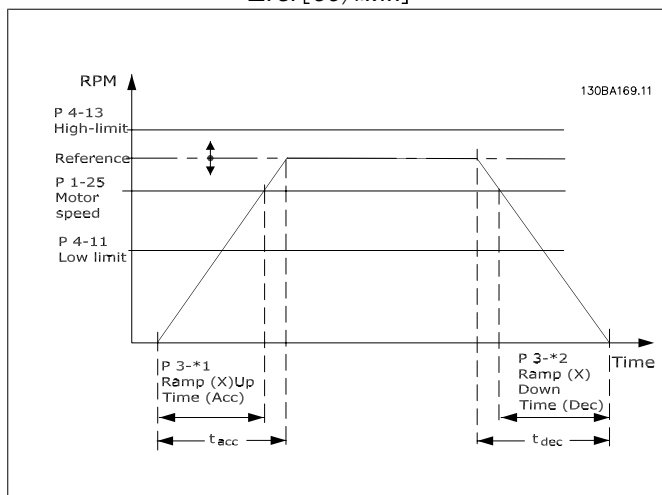
Этот параметр не может быть изменен во время вращения двигателя.

3-41 Время разгона 1

Диапазон:
 3 с* [1 -3600 с]

Функция:
 Введите время разгона, т.е. время ускорения от 0 об/мин до номинальной скорости двигателя $n_{m,n}$ (пар. 1-25). Выберите время разгона так, чтобы выходной ток в процессе разгона не превышал предельного тока, заданного в пар. 4-18. См. время замедления в пар. 3-42.

$$\text{пар.} 3 - 41 = \frac{t_{acc} \times n_{norm}[\text{пар.} 1 - 25]}{\Delta ref[\text{об/мин}]} [с]$$



3-42 Время замедления 1**Диапазон:**

3 с* [1 -3600 с]

Функция:

Введите время замедления, т.е. время снижения скорости от номинальной скорости двигателя $n_{m,n}$ (пар. 1-25) до 0 об/мин. Выберите время замедления таким образом, чтобы в инверторе не возникало перенапряжений из-за регенеративного режима двигателя, и чтобы генерируемый ток не превышал предельного значения, установленного в пар. 4-18. См. время разгона в пар. 3-41.

$$\text{пар.}3 - 42 = \frac{t_{dec} \times n_{norm} [\text{пар.}1 - 25]}{\Delta_{ref} [\text{об/мин}]} [с]$$

4-11 Нижний предел скорости двигателя [об/мин]**Диапазон:**

В соот-
вет-
ствии с
типо-
разме-
ром*

Функция:

Введите нижний предел скорости вращения двигателя. Нижний предел скорости вращения двигателя должен соответствовать рекомендуемой изготовителем минимальной скорости двигателя. Нижний предел скорости вращения двигателя не должен превышать значение, установленное в пар. 4-13 *Верхн. предел скор. двигателя [об/мин]*.

4-12 Нижний предел скорости двигателя [Гц]**Диапазон:**

В соот-
вет-
ствии с
типо-
разме-
ром*

Функция:

Введите нижний предел скорости вращения двигателя. Нижний предел скорости вращения двигателя может устанавливаться в соответствии с рекомендуемой изготовителем минимальной скоростью двигателя. Нижний предел скорости двигателя не должен превышать значение, установленное в пар. 4-14 *Верхний предел скорости двигателя [Гц]*.

4-13 Верхний предел скорости двигателя [об/мин]**Диапазон:**

В соот-
вет-
ствии с
типо-
разме-
ром*

Функция:

Введите верхний предел скорости двигателя. Верхний предел скорости вращения двигателя должен соответствовать рекомендуемой изготовителем максимально допустимой скорости двигателя. Верхний предел скорости вращения двигателя должен быть больше значения, установленного в пар. 4-11 *Нижн. предел скор. двигателя [об/мин]*. В зависимости от других параметров, установленных в главном меню, и установок по умолчанию, определяемых географическим местоположением, будет отображаться только пар. 4-11 или 4-12.

**Внимание**

Не допускается, чтобы выходная частота преобразователя частоты превышала 1/10 частоты коммутации.

4-14 Верхний предел скорости двигателя [Гц]

<p>Диапазон: В соот- [0 - 1000 Гц] вет- ствии с типо- разме- ром*</p>	<p>Функция: Введите верхний предел скорости двигателя. Верхний предел скорости двигателя может устанавливаться в соответствии с рекомендуемой изготовителем максимальной скоростью двигателя. Верхний предел скорости двигателя должен быть больше значения, установленного в пар. 4-12 <i>Нижний предел скорости двигателя [Гц]</i>. В зависимости от других параметров, установленных в главном меню, и установок по умолчанию, определяемых географическим местоположением, будет отображаться только пар. 4-11 или 4-12.</p>
--	---

Внимание
Максимальная выходная частота не может превышать 10 % от частоты коммутации инвертора (пар. 14-01).

3-11 Фиксированная скорость [Гц]

<p>Диапазон: В соот- [0 ... 1000 Гц] вет- ствии с типо- разме- ром*</p>	<p>Функция: Фиксированная скорость – это заданная выходная скорость двигателя, которую обеспечивает преобразователь частоты, когда активизирована функция фиксированной скорости. См. также пар. 3-80.</p>
--	---

6.1.3. Настройки функций

Для большинства применений в водоснабжении и водоотводе, включая устройства с регулируемым крутящим моментом и постоянным крутящим моментом, насосы, дозировочные насосы, погружные насосы, подкачивающие насосы, смесительные насосы, вентиляционные установки и прочие применения насосов и вентиляторов, наиболее простой и быстрый доступ ко всем параметрам, которые обычно требуются, обеспечивает «Настройка функций». Наряду с другими особенностями, она также включает параметры для выбора переменных, отображаемых на дисплее панели LCP, предустановленных цифровых значений скорости, масштабирования аналоговых заданий, систем обратной связи с одной или несколькими зонами и специальных функций, связанных с вентиляторами, насосами и компрессорами.

Доступ к настройке функции (пример)

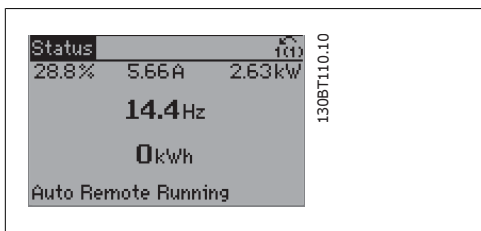


Illustration 6.2: Операция 1. Включите преобразователь частоты (зажигаются светодиодные индикаторы)

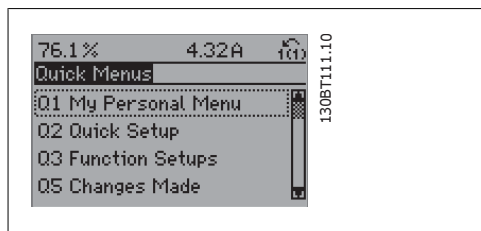


Illustration 6.3: Операция 2. Нажмите кнопку [Quick Menus] (появляется быстрое меню).

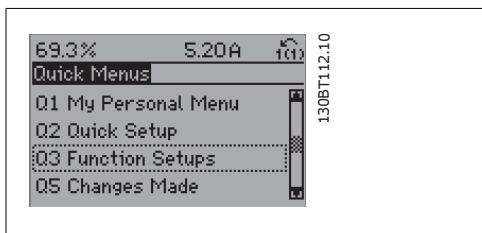


Illustration 6.4: Операция 3. С помощью навигационных кнопок "вверх"/"вниз" выберите настройку функций. Нажмите [OK].

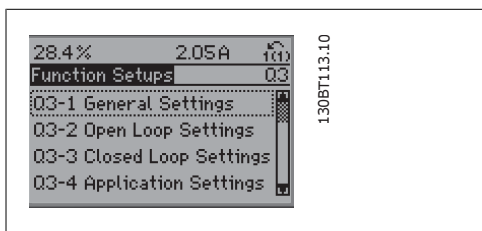


Illustration 6.5: Операция 4. Появляется меню настройки функций. Выберите Q3-1 Общие настройки. Нажмите [OK].

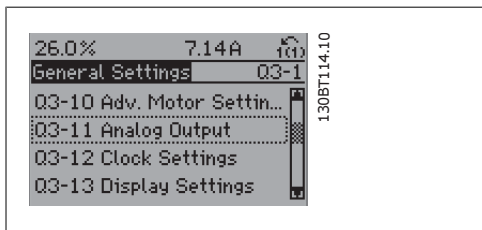


Illustration 6.6: Операция 5. С помощью навигационных кнопок "вверх"/"вниз" выберите,

например, Q3-11 Аналоговые выходы. Нажмите [OK].

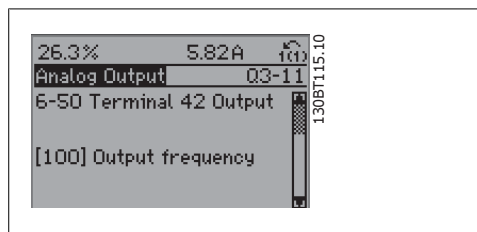


Illustration 6.7: Операция 6. Выберите параметр 6-50 Клемма 42, выход. Нажмите [OK].

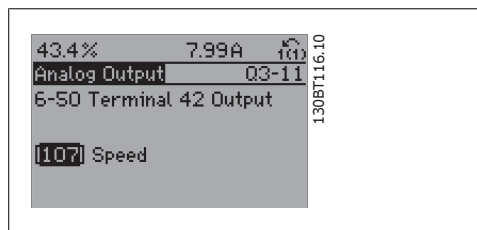


Illustration 6.8: Операция 7. Используйте навигационные кнопки "вверх"/"вниз" для выбора значений параметра. Нажмите [OK].

Параметры настройки функций группируются следующим образом:

Q3-1 Общие настройки			
Q3-10 Улучш. Параметры двигателя	Q3-11 Аналоговый выход	Q3-12 Настройки часов	Q3-13 Настройки дисплея
1-90 Тепловая защита двигателя	6-50 Клемма 42, выход	0-70 Установка даты и времени	0-20 Строка дисплея 1.1, малая
1-93 Источник термистора	6-51 Клемма 42, макс. выход	0-71 Формат даты	0-21 Строка дисплея 1,2, малая
1-29 Авто адаптация двигателя	6-52 Клемма 42, мин. выход	0-72 Формат времени	0-22 Строка дисплея 1.3, малая
14-01 Частота коммутации		0-74 DST/Летнее время	0-23 Строка дисплея 2, большая
		0-76 DST/Летнее время	0-24 Строка дисплея 3, большая
		0-77 DST/Летнее время	0-37 Текст 1 на дисплее
			0-38 Текст 2 на дисплее
			0-39 Текст 3 на дисплее

Q3-2 Настройки разомкнутого контура	
Q3-20 Цифровое задание	Q3-21 Аналоговое задание
3-02 Минимальное задание	3-02 Минимальное задание
3-03 Максимальное задание	3-03 Максимальное задание
3-10 Предустановленное задание	6-10 Клемма 53, низкое напряжение
5-13 Клемма 29, цифровой вход	6-11 Клемма 53, высокое напряжение
5-14 Клемма 32, цифровой вход	6-14 Клемма 53, низкое зад./обр. связь
5-15 Клемма 33, цифровой вход	6-15 Клемма 53, высокое зад./обр. связь

Q3-3 Настройки разомкнутого контура		
Q3-30 Одна зона, внутр.уст.	Q3-31 Одна зона, внешн.уст.	Q3-32 Несколько зон / усоверш.
1-00 Режим конфигурирования	1-00 Режим конфигурирования	1-00 Режим конфигурирования
20-12 Ед. изм. задания/сигн. ОС	20-12 Ед. изм. задания/сигн. ОС	20-12 Ед. изм. задания/сигн. ОС
3-02 Минимальное задание	3-02 Минимальное задание	3-02 Минимальное задание
3-03 Максимальное задание	3-03 Максимальное задание	3-03 Максимальное задание
6-24 Клемма 54, низкое зад./обр. связь	6-10 Клемма 53, низкое напряжение	3-15 Источник задания 1
6-25 Клемма 54, высокое зад./обр. связь	6-11 Клемма 53, высокое напряжение	3-16 Источник задания 2
6-26 Клемма 54, пост. времени фильтра	6-14 Клемма 53, низкое зад./обр. связь	20-00 Источник ОС 1
6-27 Клемма 53, ноль	6-15 Клемма 53, высокое зад./обр. связь	20-01 Преобразование сигнала ОС 1
6-00 Время тайм-аута нуля	6-24 Клемма 54, низкое зад./обр. связь	20-03 Источник ОС 1
6-01 Функция при тайм-ауте нуля	6-25 Клемма 54, высокое зад./обр. связь	20-04 Преобразование сигнала ОС 2
20-81 Нормальная/инверсная характеристика ПИД-регулятора	6-26 Клемма 54, пост. времени фильтра	20-06 Источник ОС 3
20-82 Начальная скорость ПИД-регулятора [об/мин]	6-27 Клемма 53, ноль	20-07 Преобразование сигнала ОС 3
20-21 Уставка 1	6-00 Время тайм-аута нуля	6-10 Клемма 53, низкое напряжение
20-93 Пропорц. коэффициент ПИД-рег.	6-01 Функция при тайм-ауте нуля	6-11 Клемма 53, высокое напряжение
20-94 Постоянн. времени интегра ПИД-рег.	20-81 Нормальная/инверсная характеристика ПИД-регулятора	6-14 Клемма 53, низкое зад./обр. связь
	20-82 Начальная скорость ПИД-регулятора [об/мин]	20-93 Пропорц. коэффициент ПИД-рег.
		20-94 Постоянн. времени интегра ПИД-рег.
		4-56 Предупреждение: низкий сигн. ОС
		4-57 Предупреждение: высокий сигн. ОС
		20-20 Функция обратной связи
		20-21 Уставка 1
		20-22 Уставка 2

Q3-4 Прикладные настройки		
Q3-40 Функции вентилятора	Q3-41 Функции насоса	Q3-42 Функции компрессора
22-60 Функция обнаружения обрыва ремня	22-20 Автом. настройка низкой мощности	1-03 Хар-ка момента нагрузки
22-61 Момент срабатывания при обрыве ремня	22-21 Обнаружение низкой мощности	1-71 Задержка запуска
22-62 Задержка срабатывания при обрыве ремня	22-22 Обнаружение низкой скорости	22-75 Защита от короткого цикла
4-64 Настройка полуавтоматического исключения скорости	22-23 Функция при отсутствии потока	22-76 Интервал между пусками
1-03 Хар-ка момента нагрузки	22-24 Задержка при отсутствии потока	22-77 Мин. время работы
22-22 Обнаружение низкой скорости	22-40 Мин. время работы	5-01 Клемма 27, режим
22-23 Функция при отсутствии потока	22-41 Мин. время ожидания	5-02 Клемма 29, режим
22-24 Задержка при отсутствии потока	22-42 Скорость при выходе из режима ожидания	5-12 Клемма 27, цифровой вход
22-40 Мин. время работы	22-26 Функция защиты насоса от работы всухую	5-13 Клемма 29, цифровой вход
22-41 Мин. время ожидания	22-27 Задержка срабатывания при работе всухую	5-40 Реле функций
22-42 Скорость при выходе из режима ожидания	1-03 Хар-ка момента нагрузки	1-73 Запуск с хода
2-10 Функция торможения	1-73 Запуск с хода	
2-17 Контроль перенапряжения		
1-73 Запуск с хода		
1-71 Задержка запуска		
1-80 Функция при останове		
2-00 Ток удержания (пост. ток)/ток предпускового нагрева		
4-10 Текущее направление вращения двигателя		

Подробное описание групп параметров Настройки функций см. *Руководство по программированию привода VLT® HVAC.*

0-20 Строка дисплея 1,1, малая

Опция:

Функция:

Выберите переменную для отображения на дисплее в строке 1, левая позиция.

[0]	Нет	Не выбрано отображаемое значение
[37]	Текст 1 на дисплее	Текущее командное слово
[38]	Текст 2 на дисплее	Позволяет вводить отдельную текстовую строку для отображения на LCP или для считывания через последовательный порт связи.
[39]	Текст 3 на дисплее	Позволяет вводить отдельную текстовую строку для отображения на LCP или для считывания через последовательный порт связи.
[89]	Дата и время	Вывод на дисплей текущей даты и времени.
[953]	Слово предупреждения Profibus	Отображение предупреждений системы связи по шине Profibus.
[1005]	Показание счетчика ошибок при передаче	Показывает число ошибок при передаче команд по каналу CAN с момента последнего включения питания.
[1006]	Показание счетчика ошибок при приеме	Показывает число ошибок при приеме команд по каналу CAN с момента последнего включения питания.
[1007]	Показание счетчика отключений шины	Показывает число событий типа «отключение шины» с момента последнего включения питания.

[1013]	Параметр предупреждения	Показывает слово предупреждения, используемое в сети DeviceNet. Каждому предупреждению назначен один отдельный бит.
[1115]	Слово предупреждения LON	Отображение предупреждений, характерных для LON.
[1117]	Модификация XIF	Отображение номера версии файла внешнего интерфейса на чипе Neuron C дополнительной платы LON.
[1118]	Модификация LON Works	Отображение номера версии программного обеспечения прикладной программы на чипе Neuron C дополнительной платы LON.
[1501]	Наработка в часах	Наработка двигателя в часах.
[1502]	Счетчик кВткч	Потребление энергии в кВткч.
[1600]	Командное слово	Показывает в шестнадцатеричном коде командное слово, передаваемое из преобразователя частоты через порт последовательного канала связи.
[1601]	Задание [ед. изм.]	Полное задание (сумма заданий через цифровые входы/аналоговые входы/предварительно установленного задания/задания по шине/фиксации задания/увеличения и уменьшения задания) в выбранном блоке.
[1602]	*Задание %	Полное задание (сумма заданий через цифровые входы/аналоговые входы/предварительно установленного задания/задания по шине/фиксации задания/увеличения и уменьшения задания) в процентах.
[1603]	Слово состояния	Представляет слово состояния
[1605]	Основное фактич. значение [%]	Одно или несколько предупреждений в шестнадцатеричном коде
[1609]	Вывод данных по выбору пользователя	Вывод данных по выбору пользователя, определенных в пар. 0-30, 0-31 и 0-32.
[1610]	Мощность [кВт]	Фактическое потребление энергии двигателем в кВт.
[1611]	Мощность [л.с.]	Фактическое потребление энергии двигателем в л. с.
[1612]	Напряжение двигателя	Напряжение, подаваемое на двигатель.
[1613]	Частота двигателя	Частота двигателя, т.е. выходная частота преобразователя частоты в Гц.
[1614]	Ток двигателя	Ток фазы двигателя, измеренный, как эффективное значение.
[1615]	Частота [%]	Частота двигателя, т.е. выходная частота преобразователя частоты в процентах.
[1616]	Крутящий момент [Нм]	Текущая нагрузка двигателя в процентах от номинального крутящего момента.
[1617]	Скорость [об/мин]	Скорость в об/мин, т.е. скорость вращения вала двигателя в замкнутой системе регулирования, настройка которой выполнена на основе введенных паспортных данных двигателя, выходной частоты и нагрузки преобразователя частоты.

[1618]	Тепловая нагрузка двигателя	Тепловая нагрузка двигателя, вычисляемая электронным тепловым реле (ЭТР). См. группу параметров 1-9* "Температура двигателя".	
[1622]	Крутящий момент [%]	Показывает фактический крутящий момент в процентах.	
[1630]	Напряжение цепи пост. тока	Напряжение промежуточной цепи преобразователя частоты.	
[1632]	Энергия торможения/с	Представляет мощность торможения, передаваемую на внешний тормозной резистор. Указывается как мгновенное значение.	
[1633]	Энергия торможения / 2 мин	Мощность торможения, передаваемая на внешний тормозной резистор. Среднее значение мощности вычисляется непрерывно за последние 120 секунд.	
[1634]	Температура радиатора	Представляет текущую температуру радиатора преобразователя частоты. Порог отключения составляет 95 ± 5 °C; повторное включение происходит при температуре 70 ± 5 °C.	
[1635]	Тепловая нагрузка привода	Относительная нагрузка инверторов	
[1636]	Номин. ток инвертора	Номинальный ток преобразователя частоты	
[1637]	Макс. ток инвертора	Максимальный ток преобразователя частоты	
[1638]	Состояние SL контроллера	Состояние события, выполненного контроллером	
[1639]	Температура платы управления	Температура платы управления.	
[1650]	Внешнее задание	Сумма внешних заданий в процентах, т. е. сумма задания через аналоговый вход, импульсного задания и задания по шине.	
[1652]	Обратная связь [ед. изм.]	Значение задания, поступающего с запрограммированного цифрового входа (цифровых входов).	
[1653]	Задание от цифрового потенциометра	Вклада цифрового потенциометра в текущее задание и сигнал обратной связи.	
[1654]	Сигнал [ед.изм.]	ОС 1	Просмотр значения сигнала ОС 1. См. пар. 20-0*.
[1655]	Сигнал [ед.изм.]	ОС 2	Просмотр значения сигнала ОС 2. См. пар. 20-0*.
[1656]	Сигнал [ед.изм.]	ОС 3	Просмотр значения сигнала ОС 3. См. пар. 20-0*.
[1660]	Цифровой вход	Отображает состояние шести клемм цифровых входов (18, 19, 27, 29, 32 и 33). Вход 18 соответствует крайнему левому биту. '0' = низкий уровень сигнала, '1' = высокий уровень сигнала.	
[1661]	Клемма 53, настройка переключателя	Настройка входной клеммы 53. Ток = 0; напряжение = 1.	
[1662]	Аналоговый вход 53	Фактическое значение сигнала на входе 53, который используется как задание или в качестве уставки для защиты.	

[1663]	Клемма 54, настройка переключателя	Настройка входной клеммы 54. Ток = 0; напряжение = 1.
[1664]	Аналоговый вход 54	Фактическое значение сигнала на входе 54, который используется как задание или в качестве уставки для защиты.
[1665]	Аналоговый выход 42 [мА]	Фактическая величина сигнала на выходе 42 в мА. Используйте пар. 6-50, чтобы выбрать переменную, отображаемую выходом 42.
[1666]	Цифровой [двоичный] выход	Двоичное значение всех цифровых выходов.
[1667]	Частотный вход, клемма 29 [Гц]	Фактическое значение частоты на клемме 29, используемой в качестве импульсного входа.
[1668]	Частотный вход #33 [Гц]	Фактическое значение частоты на клемме 33, используемой в качестве импульсного входа.
[1669]	Импульсный выход, клемма 27 [Гц]	Текущее значение частоты импульсного сигнала на клемме 27 в режиме цифрового выхода.
[1670]	Импульсный выход, клемма 29 [Гц]	Текущее значение частоты импульсного сигнала на клемме 29 в режиме цифрового выхода.
[1671]	Релейный [двоичный] выход	Просмотр настройки всех реле.
[1672]	Счетчик А	Просмотрите текущее значение счетчика А.
[1673]	Счетчик В	Просмотрите текущее значение счетчика В.
[1675]	Аналоговый вход X30/11	Фактическое значение сигнала на входе X30/11 (Плата ввода/вывода общего назначения. Дополнительная)
[1676]	Аналоговый вход X30/12	Фактическое значение сигнала на входе X30/12 (Плата ввода/вывода общего назначения. Дополнительная)
[1677]	Аналоговый выход X30/8 [мА]	Фактическая величина сигнала на выходе X30/8 (Плата ввода/вывода общего назначения. Дополнительная). С помощью пар. 6-60 выберите переменную для отображения.
[1680]	Fieldbus, командное слово 1	Командное слово (CTW), поступающее от шины главного устройства.
[1682]	Fieldbus, задание 1	Значение основного задания, передаваемого с командным словом через сеть последовательной связи, например с BMS, LCP или другого главного контроллера.
[1684]	Слово состояния доп. уст-ва связи	Расширенное слово состояния варианта связи по периферийной шине.
[1685]	Порт ПЧ, ком. слово 1	Командное слово (CTW), поступающее от шины главного устройства.
[1686]	Порт ПЧ, ЗАДАНИЕ 1	Слово состояния (STW), посылаемое на главное устройство шины.
[1690]	Слово аварийной сигнализации	Один или несколько аварийных сигналов в шестнадцатиричном коде (используется для последовательной связи)
[1691]	Слово аварийной сигнализации 2	Один или несколько аварийных сигналов в шестнадцатиричном коде (используется для последовательной связи)

[1692]	Слово предупреждения		Одно или несколько предупреждений в шестнадцатиричном коде (используется для последовательной связи)
[1693]	Слово предупреждения 2		Одно или несколько предупреждений в шестнадцатиричном коде (используется для последовательной связи)
[1694]	Расшир. слово состояния		Одно или несколько условий состояния в шестнадцатиричном коде (используется для последовательной связи)
[1695]	Расшир. слово состояния 2		Одно или несколько условий состояния в шестнадцатиричном коде (используется для последовательной связи)
[1696]	Проф. техобслуживания		Биты отражают состояние событий профилактического техобслуживания, запрограммированных в группе параметров 23-1*
[1830]	Аналоговый вход X42/1		Вывод значения сигнала, поданного на клемму X42/1 на плате аналогового ввода/вывода.
[1831]	Аналоговый вход X42/3		Вывод значения сигнала, поданного на клемму X42/3 на плате аналогового ввода/вывода.
[1832]	Аналоговый вход X42/5		Вывод значения сигнала, поданного на клемму X42/5 на плате аналогового ввода/вывода.
[1833]	Аналог. вых. [В] X42/7		Вывод значения сигнала, поданного на клемму X42/7 на плате аналогового ввода/вывода.
[1834]	Аналог. вых. [В] X42/9		Вывод значения сигнала, поданного на клемму X42/9 на плате аналогового ввода/вывода.
[1835]	Аналог. вых. [В] X42/11		Вывод значения сигнала, поданного на клемму X42/11 на плате аналогового ввода/вывода.
[2117]	Расшир.1 задание [ед. изм.]		Значение задания для регулятора 1 с расширенным замкнутым контуром.
[2118]	Расшир.1 сигнал ОС [ед. изм.]		Значение сигнала обратной связи для регулятора 1 с расширенным замкнутым контуром.
[2119]	Расшир.1 выходной сигнал, [%]		Значение выходного сигнала регулятора 1 с расширенным замкнутым контуром.
[2137]	Расшир.2 задание [ед. изм.]		Значение задания для регулятора 2 с расширенным замкнутым контуром.
[2138]	Расшир.2 сигнал ОС [ед. изм.]		Значение сигнала обратной связи для регулятора 2 с расширенным замкнутым контуром.
[2139]	Расшир.2 выходной сигнал, [%]		Значение выходного сигнала регулятора 2 с расширенным замкнутым контуром.
[2157]	Расшир.3 задание [ед. изм.]		Значение задания для регулятора 3 с расширенным замкнутым контуром.
[2158]	Расшир.3 сигнал ОС [ед. изм.]		Значение сигнала обратной связи для регулятора 3 с расширенным замкнутым контуром.
[2159]	Расшир.3 Выходной сигнал, [%]		Значение выходного сигнала регулятора 3 с расширенным замкнутым контуром.
[2230]	Мощность при отсутствии потока		Вычисленное значение мощности при отсутствии потока для фактической рабочей скорости

[2580] Состояние каскада Рабочее состояние каскадного регулятора

[2581] Состояние насоса Рабочее состояние каждого отдельного насоса, управляемого каскадным регулятором.



Внимание

Более подробную информацию - см. *Руководство по программированию привода VLT® HVAC, MG.11.Сх.уу.*

0-21 Строка дисплея 1,2, малая

Опция:

Функция:

Выберите переменную для отображения на дисплее в строке 1, средняя позиция.

[1614] * Ток двигателя [А] Варианты те же, что были приведены для пар. 0-20 *Строка дисплея 1.1, малая.*

0-22 Строка дисплея 1,3, малая

Опция:

Функция:

Выберите переменную для отображения на дисплее, в строке 1, правая позиция.

[1610] * Мощность [кВт] Варианты те же, что были приведены для пар. 0-20 *Строка дисплея 1.1, малая.*

0-23 Строка дисплея 2, большая

Опция:

Функция:

Выберите переменную для отображения на дисплее в строке 2.

[1613] * Частота [Гц] Варианты те же, что были приведены для пар. 0-20 *Строка дисплея 1.1, малая.*

0-24 Строка дисплея 3, большая

Опция:

Функция:

Выберите переменную для отображения на дисплее в строке 2.

[1502] * Счетчик кВт·ч Варианты те же, что были приведены для пар. 0-20 *Строка дисплея 1.1, малая.*

0-37 Текст 1 на дисплее

Опция:

Функция:

В этом параметре можно записать индивидуальную текстовую строку для отображения на панели LCP или считывания

с помощью последовательной связи. Для постоянного отображения выберите "Текст 1 на дисплее" в параметре. 0-20, 0-21, 0-22, 0-23 или 0-24 *Строка дисплея XXX*. Для изменения символа воспользуйтесь кнопками ▲ или ▼. Для перемещения курсора воспользуйтесь кнопками ◀ и ▶. Когда символ выделяется курсором, его можно заменить. Для изменения символа воспользуйтесь кнопками ▲ или ▼. Символ можно вставлять с помощью курсора, для чего курсор следует поместить между двумя символами и нажать ▲ или ▼.

0-38 Текст 2 на дисплее

Опция:

Функция:

В этом параметре можно записать индивидуальную текстовую строку для отображения на панели LCP или считывания с помощью последовательной связи. Для постоянного отображения выберите "Текст 2 на дисплее" в параметре. 0-20, 0-21, 0-22, 0-23 или 0-24 *Строка дисплея XXX*. Для изменения символа воспользуйтесь кнопками ▲ и ▼. Для перемещения курсора воспользуйтесь кнопками ◀ и ▶. Затем символ выделяется курсором, и его можно заменить. Символ можно вставлять с помощью курсора, для чего курсор следует поместить между двумя символами и нажать ▲ или ▼.

0-39 Текст 3 на дисплее

Опция:

Функция:

В этом параметре можно записать индивидуальную текстовую строку для отображения на панели LCP или считывания с помощью последовательной связи. Для постоянного отображения выберите "Отобразить текст 3" в параметре. 0-20, 0-21, 0-22, 0-23 или 0-24 *Строка дисплея XXX*. Для изменения символа воспользуйтесь кнопками ▲ и ▼. Для перемещения курсора воспользуйтесь кнопками ◀ и ▶. Затем символ выделяется курсором, и его можно заменить. Символ можно вставлять с помощью курсора, для чего курсор следует поместить между двумя символами и нажать ▲ или ▼.

0-70 Установка даты и времени

Диапазон:

2000-01 [2000-01-01 00:00 – 2099-12-01 23:59] 00:00*

Функция:

Установка даты и времени на внутренних часах. Используется формат устанавливается в параметрах 0-71 и 0-72.



Внимание

Этот параметр не выводит на дисплей текущее время. Это время может быть считано в пар. 0-89. Часы не начнут отсчет до тех пор, пока не будет сделана настройка, отличная от настройки по умолчанию.

0-71 Формат даты**Опция:****Функция:**

Установка формата даты, используемого LCP.

[0] ГГГГ-ММ-ДД

[1] * ДД-ММ-ГГГГ

[2] ММ/ДД/ГГГГ

0-72 Формат времени**Опция:****Функция:**

Установка формата времени, используемого LCP.

[0] * 24 ч

[1] 12 ч

0-74 DST/Летнее время**Опция:****Функция:**

Выберите, каким образом будет устанавливаться летнее время. При ручной установке летнего времени введите даты начала и конца в параметрах 0-76 и 0-77.

[0] * ВЫКЛ.

[2] Ручной

0-76 Начало DST/Летнего времени**Диапазон:****Функция:**

2000-01 [2000-01-01 00:00 – Установка даты и времени начала летнего времени. Дата
-01 2099-12-31 23:59] программируется в формате, выбранном в пар. 0-71.
00:00*

0-77 Конец DST/Летнего времени**Диапазон:****Функция:**

2000-01 [2000-01-01 00:00 – Установка даты и времени конца летнего времени. Дата
-01 2099-12-31 23:59] программируется в формате, выбранном в пар. 0-71.
00:00*

1-00 Режим конфигурирования**Опция:****Функция:**

[0] * Разомкнутый контур

Скорость вращения двигателя определяется подачей задания скорости или установкой нужной скорости в режиме ручного управления.

Разомкнутый контур также используется, если преобразователь частоты является частью системы управления с замкнутым контуром регулирования на базе внешнего ПИД-регулятора, выдающего в качестве выходного сигнала сигнал задания скорости.

[3]	Замкнутый контур	Скорость вращения двигателя определяется заданием от встроенного ПИД-регулятора, который изменяет скорость двигателя как составляющую процесса регулирования с обратной связью (например, при постоянном давлении или потоке). ПИД-регулятор должен быть сконфигурирован в пар. 20-**, Замкнутый контур управления приводом, или через настройки функций, доступ к которым осуществляется при нажатии кнопки [Quick Menus] (Быстрые меню).
-----	------------------	--

Во время работы двигателя эти параметры изменять нельзя.

1-03 Характеристики крутящего момента

Опция:

Функция:

[0] Компрессор

[1] Переменный момент

[2] Компрессор с автоматической оптимизацией энергопотребления

[3] * Авт. Оптим. Энергопот. VT

Компрессор [0]. Для регулирования скорости шнековых и спиральных компрессоров. Обеспечивает подачу напряжения, оптимизированного для постоянной характеристики нагрузочного момента двигателя во всем диапазоне скоростей вплоть до 15 Гц.

Переменный момент [1]: Для регулирования скорости центробежных насосов и вентиляторов. Также следует использовать при регулировании одним преобразователем частоты нескольких двигателей (например, вентиляторов конденсаторов или градирни). Обеспечивает подачу напряжения, оптимизированного для квадратичной характеристики нагрузочного момента двигателя.

Компрессор с автоматической оптимизацией энергопотребления [2]. Для оптимального, энергосберегающего регулирования скорости шнековых и спиральных компрессоров. Обеспечивает подачу напряжения, оптимизированного для постоянной характеристики нагрузочного момента двигателя во всем диапазоне скоростей вплоть до 15 Гц. Кроме того, функция автоматической оптимизации энергопотребления (АОЭ) точно адаптирует напряжение к изменяющейся токовой нагрузке, уменьшая тем самым расход энергии и акустический шум двигателя. Чтобы обеспечить оптимальную работу системы, необходимо правильно задать коэффициент мощности $\cos \varphi$. Это значение задается в пар. 14-43, $\cos \varphi$ двигателя. Этот параметр имеет значение по умолчанию, которое корректируется автоматически при программировании данных двигателя. Эти настройки обычно обеспечивают подачу на двигатель оптимального напряжения, однако, если требуется коррекция коэффициента мощности двигателя $\cos \varphi$, используя пар. 1-29 Автоматическая Адаптация Двигателя (ААД), может быть выполнена функция ААД. Следует отметить, что необходи-

мость в ручной коррекции коэффициента мощности двигателя возникает очень редко.

Автоматическая оптимизация энергопотребления привода при переменном моменте [3]. Применяется для оптимального, энергосберегающего регулирования скорости центробежных насосов и вентиляторов. Обеспечивает подачу напряжения, оптимизированного для квадратичной характеристики нагрузочного момента двигателя. Кроме того функция автоматической оптимизации энергопотребления (АОЭ) точно адаптирует напряжение к изменяющейся токовой нагрузке, уменьшая тем самым расход энергии и акустический шум двигателя. Чтобы обеспечить оптимальную работу системы, необходимо правильно задать коэффициент мощности $\cos \phi$. Это значение задается в пар. 14-43, $\cos \phi$ двигателя. Этот параметр имеет значение по умолчанию, которое корректируется автоматически при программировании данных двигателя. Эти настройки обычно обеспечивают подачу на двигатель оптимального напряжения, однако, если требуется коррекция коэффициента мощности двигателя $\cos \phi$, используя пар. 1-29 Автоматическая Адаптация Двигателя (ААД), может быть выполнена функция ААД. Следует отметить, что необходимость в ручной коррекции коэффициента мощности двигателя возникает очень редко.

1-29 Автоматическая адаптация двигателя (ААД)

Опция:

Функция:

Функция ААД оптимизирует динамические характеристики двигателя путем автоматической оптимизации дополнительных параметров двигателя (параметры 1-30 ... 1-35) при неподвижном двигателе.

[0] *	ВЫКЛ.	Нет функции
[1]	Вкл. полной ААД	осуществляет ААД сопротивления статора R_s , сопротивления ротора R_r , реактивного сопротивления рассеяния статора X_1 , реактивного сопротивления рассеяния ротора X_2 и основного реактивного сопротивления X_h .
[2]	Вкл. упрощ. ААД	осуществляет упрощенную ААД сопротивления статора R_s только в системе. Выберите этот вариант, если между преобразователем частоты и двигателем включен LC-фильтр.

После выбора [1] или [2] активизируйте функцию ААД нажатием кнопки [Hand on]. См. также раздел *Автоматическая адаптация двигателя*. После выполнения обычной последовательности операций на дисплее появится сообщение: "Press [OK] to finish AMA" (Нажмите [OK] для завершения ААД) После нажатия кнопки [OK] преобразователь частоты будет готов к работе.

Примечание.

- Для наилучшей адаптации преобразователя частоты выполняйте ААД на холодном двигателе.
- Автоматическая адаптация двигателя не может проводиться на работающем двигателе.

**Внимание**

Важно правильно настроить данные двигателя в пар. 1-2*, поскольку они формируют часть алгоритма ААД. Проведение ААД необходимо для достижения оптимальных динамических характеристик двигателя. В зависимости от номинальной мощности двигателя, это может занять до 10 минут.

**Внимание**

При выполнении ААД на двигатель не должен воздействовать внешний момент.

**Внимание**

При изменении одного из значений в пар. 1-2* Данных двигателя, параметры 1-30... 1-39, определяющие дополнительные данные двигателя, возвращаются к установкам по умолчанию.

Этот параметр не может быть изменен во время вращения двигателя.

См. пример применения в разделе *Автоматическая адаптация двигателя*.

1-71 Задержка запуска

Диапазон:

0,0 с* [0,0 - 120,0 с]

Функция:

Функция, выбранная в пар. 1-80 *Функция при останове* становится активной по истечении времени задержки.

Введите требуемое время задержки перед началом разгона.

1-73 Запуск с хода

Опция:

[0] * Запрещено

[1] Разрешено

Функция:

Эта функция позволяет "подхватить" двигатель, который свободно вращается вследствие выключения электросети.

Если эта функция не требуется, выберите *Запрещено* [0].

Если требуется, чтобы преобразователь частоты "подхватывал" вращающийся двигатель и управлял им, выберите *Разрешено* [1].

Если параметр 1-73 разрешен, параметр 1-71 *Задержка запуска* не действует.

Направление поиска для пуска с хода связано с установкой параметра 4-10 *Направление вращения двигателя*.

По час. стрелке [0]. Поиск пуска с хода в направлении часовой стрелки. Если не удастся, производится торможение постоянным током.

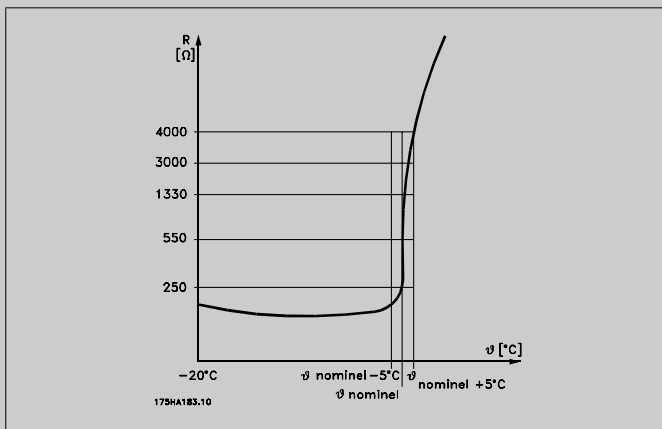
Оба направления [2]. Сначала функция пуска с хода производит поиск в направлении, определяемом последним заданием (направлением). Если скорость не найдена, производится поиск в другом направлении. В случае неудачи включается торможение постоянным током на время, установленное в параметре 2-02 *Время торможения пост. током*. После этого пуск будет происходить от 0 Гц.

1-80 Функция при останове

Опция:	Функция:
[0] *	Останов выбегом Двигатель остается в режиме свободного вращения.
[1] *	Фиксация пост. ток/подогрев двигателя Подача на двигатель удерживающего постоянного тока (см. пар. 2-00).

1-90 Тепловая защита двигателя

Опция:	Функция:
[0]	Нет защиты Если двигатель постоянно перегружен и не требуется формировать предупреждение или отключение привода.
[1]	Предупреждение по терморезистору Вывод предупреждения, когда подключенный к двигателю термистор реагирует на событие перегрева двигателя.
[2]	Отключение по терморезистору Остановка (отключение) преобразователя частоты, когда подключенный терморезистор, установленный в двигателе, выдает сигнал перегрева двигателя.



Отключение происходит при сопротивлении термистора более 3 кОм.

Установите терморезистор (датчик РТС) в двигатель для защиты его обмоток.

Защита двигателя может быть реализована с помощью различных устройств: датчика РТС в обмотках двигателя, механического теплового выключателя (типа Klixon) или электронного теплового реле (ЭТР).

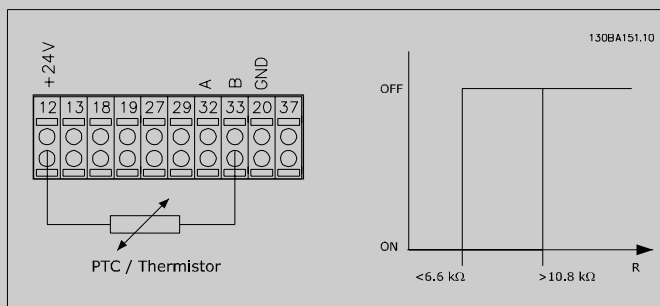
Использование цифрового входа и напряжения 24 В в качестве источника питания

Пример: Преобразователь частоты отключается, когда температура двигателя становится слишком высокой.

Настройка параметров:

Установите для пар. 1-90 *Тепловая защита двигателя* значение *Отключение по терморезистору* [2].

Установите для пар. 1-93 *Источник термистора* значение *Цифровой вход* [6]



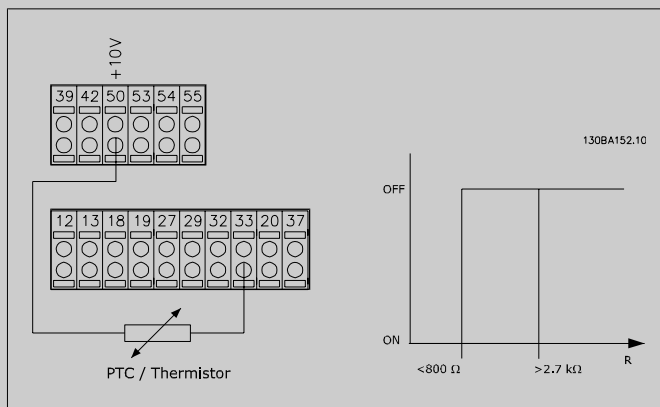
Использование цифрового входа и напряжения 10 В в качестве источника питания

Пример: Преобразователь частоты отключается, когда температура двигателя становится слишком высокой.

Настройка параметров:

Установите для пар. 1-90 *Тепловая защита двигателя* значение *Отключение по терморезистору* [2].

Установите для пар. 1-93 *Источник терморезистора* значение *Цифровой вход 33* [6].



Использование аналогового входа и напряжения 10 В в качестве источника питания.

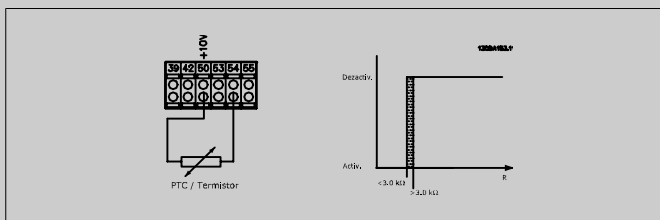
Пример: Преобразователь частоты отключается, когда температура двигателя становится слишком высокой.

Настройка параметров:

Установите для пар. 1-90 *Тепловая защита двигателя* значение *Отключение по терморезистору* [2].

Установите для пар. 1-93 *Источник термистора* значение *Аналоговый вход 54* [2].

Не выбирать источник опорного сигнала.



Вход	Напряжение питания	Пороговые значения для отключения
Цифровой/аналоговый	В	
Цифровой	24 В	< 6,6 кОм - > 10,8 кОм
Цифровой	10 В	< 800 Ом - > 2,7 кОм
Аналоговый	10 В	< 3,0 кОм - > 3,0 кОм



Внимание

Убедитесь в том, что выбранное напряжение питания соответствует техническим характеристикам используемого терморезистора.

[3] ЭТР : предупреждение 1 ЭТР: предупреждение 1-4 включает вывод предупреждения на дисплей при перегрузке двигателя.

[4] * ЭТР: отключение 1 ЭТР: отключение 1-4 отключение преобразователя частоты при перегрузке двигателя.
Запрограммируйте выдачу сигнала предупреждения через один из цифровых выходов. Сигнал появляется в случае предупреждения и отключения преобразователя частоты (предупреждение о перегреве).

[5] ЭТР: предупреждение 2 См. [3]

[6] ЭТР: отключение 2 См. [4]

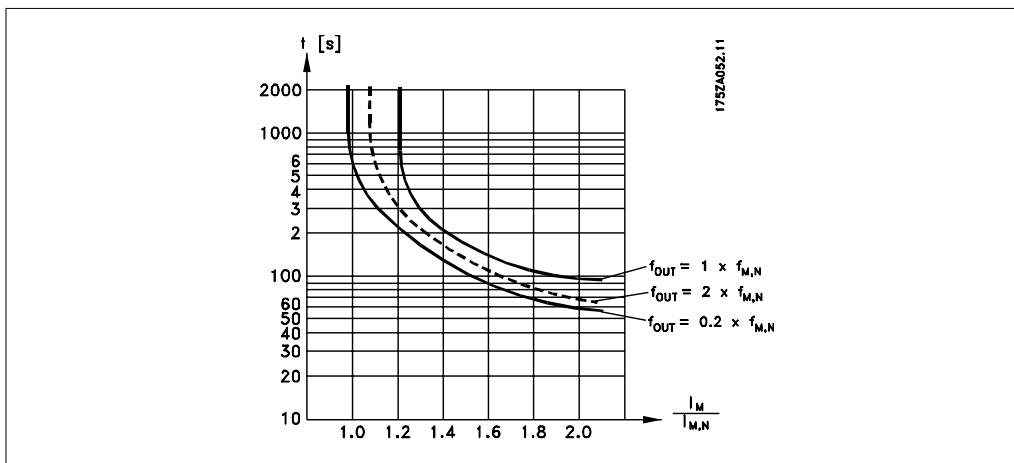
[7] ЭТР: предупреждение 3 См. [3]

[8] ЭТР: отключение 3 См. [4]

[9] ЭТР: предупреждение 4 См. [3]

[10] ЭТР: отключение 4 См. [4]

Функции 1-4 ЭТР (Электронное тепловое реле) осуществляют вычисление нагрузки, если активизирован набор параметров, в котором они выбраны. Например, ЭТР начинает выполнение вычислений при выборе набора параметров 3. Для североамериканского рынка: Функции защиты с помощью электронного теплового реле (ЭТР) обеспечивают защиту двигателя от перегрузки по классу 20 согласно требованиям NEC.



1-93 Источник питания термистора

Опция:

Функция:

Выберите вход, к которому должен быть подключен термистор (датчик РТС). Варианты аналоговых входов [1] или [2] не могут быть выбраны, если аналоговый вход уже используется как источник задания (выбран в пар. 3-15 *Источник задания 1*, в пар. 3-16 *Источник задания 2* или в пар. 3-17 *Источник задания 3*).

Этот параметр не может быть изменен во время вращения двигателя.

[0] * Нет

[1] Аналоговый вход 53

[2] Аналоговый вход 54

[3] Цифровой вход 18

[4] Цифровой вход 19

[5] Цифровой вход 32

[6] Цифровой вход 33

2-00 Ток удержания (пост. ток)/ток предпускового нагрева

Диапазон:

50 %* [0 - 100%]

Функция:

Введите значение удерживающего тока в процентах от номинального тока двигателя $I_{M,N}$, установленного в параметре 1-24 Ток двигателя. 100 % постоянного удерживающего тока соответствует $I_{M,N}$.

Этот параметр определяет функцию двигателя (удерживающий момент) или предварительный прогрев двигателя.

Этот параметр активен, если в пар. 1-80 *Функция при останове* выбрано значение *Удержание пост. током*.



Внимание

Максимальное значение зависит от номинального тока двигателя.

Внимание

Полный ток (100 %), подаваемый слишком долго, может повредить двигатель и его следует избегать.

2-10 Функция торможения

Опция:

Функция:

[0] * Выкл.

Не установлен тормозной резистор.

[1] Резистивное торможение

В систему встроены тормозной резистор для отвода дополнительной энергии торможения в виде тепла. Подключение тормозного резистора позволяет работать при большем напряжении в цепи постоянного тока в процессе торможения (в генераторном режиме). Функция резистивного торможения действует только в преобразователях частоты с встроенным динамическим торможением.

2-17 Контроль перенапряжений

Опция:

Функция:

Режим контроля перенапряжения уменьшает опасность отключения преобразователя частоты при перенапряжении в цепи постоянного тока, обусловленного поступлением энергии рекуперации из нагрузки.

[0] Запрещено

Контроль перенапряжения не требуется.

[2] * Разрешено

Включение контроля перенапряжения.



Внимание

Время изменения скорости автоматически корректируется для предотвращения отключения преобразователя частоты.

3-02 Минимальное задание

Диапазон:

Функция:

0 ед. [-100000,000 – пар. 3-03] изм.*

Введите минимальное задание. Минимальное задание – это наименьшее значение, которое можно получить при суммировании всех заданий.

3-03 Максимальное задание

Опция:

Функция:

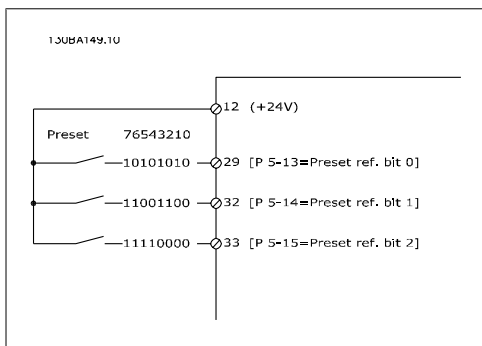
[0,000 Пар. 3-02 изм.] *
ед. 100000,000

– Введите максимальное задание. Максимальное задание – это наибольшая величина, получаемая при суммировании всех заданий.

3-10 Предустановленное задание

Массив [8]

0.00%* [-100.00 - 100.00 %] Введите в этот параметр путем программирования массива до восьми различных предустановленных заданий (0-7). Предустановленное задание задается в процентах от величины Ref_{MAX} (пар. 3-03 *Макс. задание*) или в процентах от других внешних заданий. Если запрограммировано Ref_{MIN} отличающееся от 0 (пар. 3-02 *Мин. задание*), предустановленное задание вычисляется в процентах от полного диапазона задания, т.е. на основе разности Ref_{MAX} и Ref_{MIN}. Затем величина добавляется к Ref_{MIN}. При использовании предустановленных заданий установите значения битов 0 / 1 / 2 [16], [17] и [18] для соответствующих цифровых входов в группе параметров 5.1* Цифровые входы.



3-15 Источник задания 1

Опция:

Функция:

Выберите вход задания, который должен использоваться для подключения первого сигнала задания. Параметры 3-15, 3-16 и 3-17 определяют до трех различных сигналов задания. Сумма этих сигналов задания определяет фактическое задание.

Этот параметр не может быть изменен во время вращения двигателя.

- [0] Не используется
- [1] * Аналоговый вход 53
- [2] Аналоговый вход 54
- [7] Частотный вход 29
- [8] Частотный вход 33
- [20] Цифр. потенциометр
- [21] Аналог. вход X30-11
- [22] Аналог. вход X30-12
- [23] Аналоговый вход X42/1
- [24] Аналоговый вход X42/3

[25] Аналоговый вход X42/5

[30] Расшир. замкнутый контур 1.

[31] Расшир. замкнутый контур 2.

[32] Расшир. замкнутый контур 3.

3-16 Источник задания 2

Опция:

Функция:

Выберите вход задания, который должен использоваться для подключения сигнала второго задания. Параметры 3-15, 3-16 и 3-17 определяют до трех различных сигналов задания. Сумма этих сигналов задания определяет фактическое задание.

Этот параметр не может быть изменен во время вращения двигателя.

[0] Не используется

[1] Аналоговый вход 53

[2] Аналоговый вход 54

[7] Частотный вход 29

[8] Частотный вход 33

[20] * Цифр. потенциометр

[21] Аналог. вход X30-11

[22] Аналог. вход X30-12

[23] Аналоговый вход X42/1

[24] Аналоговый вход X42/3

[25] Аналоговый вход X42/5

[30] Расшир. замкнутый контур 1.

[31] Расшир. замкнутый контур 2.

[32] Расшир. замкнутый контур 3.

4-10 Направление вращения двигателя

Опция:

Функция:

Выбор требуемого направления вращения двигателя. Если пар. 1-00 *Режим конфигурирования* имеет значение *Замкнутый контур* [3], пар. 4-10 имеет по умолчанию значение *По час. стрелке* [0].

[0] По час. стрелке

[2] * Оба направления

4-56 Предупреждение: низкий сигнал ОС**Опция:**[-99999 -999999.999
9.999] * 999999.999**Функция:**

- Введите нижний предел сигнала обратной связи. Если сигнал обратной связи ниже указанного предельного уровня, на дисплее высвечивается надпись "Feedb Low" (Низкий уровень сигнала ОС). Сигнальные выходы могут программироваться на формирование сигнала состояния на клемме 27 или 29 и на релейном выходе 01 или 02.

4-57 Предупреждение: высокий сигн. ОС**Диапазон:**999999. [Пар. 4-56
999* 999999,999]**Функция:**

- Введите верхний предел задания. Если сигнал обратной связи превышает указанный предельный уровень, на дисплее высвечивается надпись "Высокий сигнал ОС". Сигнальные выходы могут программироваться на формирование сигнала состояния на клемме 27 или 29 и на релейном выходе 01 или 02.

4-64 Настройка полуавтоматического исключения скорости**Опция:**

[0] * Выкл.

Функция:

Нет функции

[1] Разрешено

Запуск настройки полуавтоматического исключения скорости и продолжение процедуры, описанной выше.

5-01 Режим клеммы 27**Опция:**

[0] * Вход

Функция:

Определение клеммы 27 в качестве цифрового входа.

[1] Выход

Определение клеммы 27 в качестве цифрового выхода.

Этот параметр не может быть изменен во время вращения двигателя.

5-02 Режим клеммы 29**Опция:**

[0] * Вход

Функция:

Определение клеммы 29 в качестве цифрового входа.

[1] Выход

Определение клеммы 29 в качестве цифрового выхода.

Этот параметр не может быть изменен во время вращения двигателя.

5-12 Клемма 27, цифровой вход**Опция:**[2] * Останов с выбегом,
инверсный**Функция:**

Те же значения и функции, как в пар. 5-1* *Цифровые входы*, за исключением функции *Импульсный вход*.

5-13 Клемма 29, цифровой вход

Опция:	Функция:
[14] * Фикс. част.	Те же значения и функции, как в пар. 5-1* <i>Цифровые входы</i> .

5-14 Клемма 32, цифровой вход

Опция:	Функция:
[0] * Не используется	Те же значения и функции, как в пар. 5-1* <i>Цифровые входы</i> , за исключением функции <i>Импульсный вход</i> .

5-15 Клемма 33, цифровой вход

Опция:	Функция:
[0] * Не используется	Те же значения и функции, как в пар. 5-1* <i>Цифровые входы</i> .

6

5-40 Реле функций

Массив [8]	(Реле 1 [0], Реле 2 [1], Реле 7 [6], Реле 8 [7], Реле 9 [8])
[0]	Не используется
[1]	Готовн. к управлению
[2]	Привод готов
[3]	Привод готов /Дист.
[4]	Резерв/нет предупр.
[5] *	Работа
[6]	Раб./Предупреждений нет
[8]	Работа по заданию / Предупреждений нет
[9]	Аварийный сигнал
[10]	Аварийный сигнал или предупреждение
[11]	На пределе момента
[12]	Вне диапазона тока
[13]	Ток ниже мин.
[14]	Ток выше макс.
[15]	Вне диапазона скорости
[16]	Скорость ниже мин.
[17]	Скорость выше макс.

[18] Сигнал ОС вне диапазона

[19] Сигнал ОС ниже мин.

[20] Сигнал ОС выше макс.

[21] Предупреждение о перегреве

[25] Реверс

[26] Шина в норме

[27] Предельный момент и останов

[28] Торможение, нет предупр.

[29] Тормоз готов, неисправностей нет

[30] Неисп. тормоза (IGBT)

[35] Внешняя блокировка

[36] Командное слово, бит 11

[37] Командное слово, бит 12

[40] Вне диапазо. задания

[41] Низкий: ниже задания

[42] Высокий: выше задания

[45] Упр. по шине

[46] Упр. по шине, 1 (т-аут)

[47] Упр. по шине, 0 (т-аут)

[60] Компаратор 0

[61] Компаратор 1

[62] Компаратор 2

[63] Компаратор 3

[64] Компаратор 4

[65] Компаратор 5

[70] Логич. соотношение 0

[71] Логич. соотношение 1

[72] Логич. соотношение 2

[73] Логич. соотношение 3

[74]	Логич. соотношение 4	
[75]	Логич. соотношение 5	
[80]	Цифр. выход SL A	
[81]	Цифр. выход SL B	
[82]	Цифр. выход SL C	
[83]	Цифр. выход SL D	
[84]	Цифр. выход SL E	
[85]	Цифр. выход SL F	
[160]	Нет авар. сигналов	
[161]	Вращение в обр. направл.	
[165]	Активно. местн. задание	
[166]	Активно. дист. задание	
[167]	Команда на пуск активно	
[168]	Ручн. режим	
[169]	Авт. режим	
[180]	Отказ часов	
[181]	Проф. техобслуживание	
[190]	Отсутствие потока	
[191]	Работа насоса всухую	
[192]	Крайние точки характеристики	
[193]	Режим ожидания	
[194]	Обрыв ремня	
[195]	Управление обходным клапаном	
[211]	Каскадный насос 1	
[212]	Каскадный насос 2	
[213]	Каскадный насос 3	
[220]	Активен пожарный режим	
[221]	Выбег в пожарном режиме	
[222]	Был активен пожарный режим	
[223]	Аварийный сигнал, отключение с блокировкой	
[224]	Активен режим обхода	Выберите варианты, определяющие функции реле. Выбор каждого механического реле реализуется в параметре типа массива.

6-00 Время тайм-аута нуля**Диапазон:**

10 с* [1 – 99 с]

Функция:

Введите время ожидания при обнаружении ошибки «нулевого» сигнала. Параметр "Время тайм-аута нуля" относится к аналоговым входам, т.е. к клеммам 53 или 54, предназначенным для ввода токового сигнала и используемым в качестве источника задания или обратной связи. Если сигнал задания, связанный с выбранным токовым входом, остается ниже 50 % от величины, заданной в параметрах 6-10, 6-12, 6-20 или 6-22, в течение времени, превышающего значение, установленное в пар. 6-00, то происходит активизация функции, выбранной в пар. 6-01.

6-01 Функция при тайм-ауте «нулевого» аналог. сигнала**Опция:****Функция:**

Выберите функцию тайм-аута. Функция, установленная в пар. 6-01, активизируется, если входной сигнал на клемме 53 или 54 ниже 50 % значения, установленного в параметрах 6-10, 6-12, 6-20 или 6-22 в течение времени, заданного в пар. 6-00. Если одновременно происходит несколько событий с превышением соответствующих значений времени ожидания, преобразователь частоты устанавливает следующий приоритет функций тайм-аута:

1. Пар. 6-01 *Функция при тайм-ауте "нулевых" аналоговых сигналов*
2. Пар. 8-04 *Функция тайм-аута командного слова*

Выходная частота преобразователя частоты может быть:

- [1] зафиксирована на текущем значении
- [2] принудительно настроена на останов
- [3] принудительно изменена в соответствии с фиксированной скоростью
- [4] принудительно изменена в соответствии с максимальной скоростью
- [5] принудительно настроена на останов с последующим отключением

Если выбирается набор 1-4, то для пар. 0-10 *Активный набор* необходимо установить значение *Несколько наборов* [9].

Этот параметр не может быть изменен во время вращения двигателя.

[0] * Выкл.

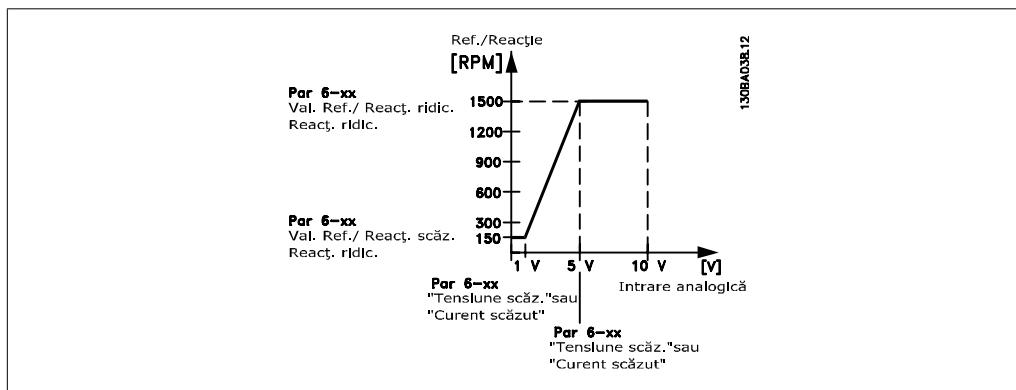
[1] Зафиксировать выход

[2] Останов

[3] Фикс. скорость

[4] Макс. скорость

[5] Останов и отключение



6-10 Клемма 53, низкое напряжение

Диапазон:

0,7 В* [0,00 - пар. 6-11]

Функция:

Введите значение низкого напряжения. Этот параметр масштабирования аналогового входа должен соответствовать низкому значению задания / сигнала обратной связи, установленному в пар. 6-14.

6-11 Клемма 53, высокое напряжение

Диапазон:

10,0 В* [Пар. 6-10 ... 10,0 В]

Функция:

Введите высокое значение напряжения. Это масштабированное значение входного аналогового сигнала должно соответствовать высокому значению задания / сигнала обратной связи, установленному в пар. 6-15.

6-14 Клемма 53, низкое зад./ обр. связь

Диапазон:

0 ед. [-1000000,000
изм.* пар. 6-15]

Функция:

... Введите коэффициент масштабирования аналогового входа, который соответствует значению низкого напряжения/малого тока, установленного в параметрах 6-10 и 6-12.

6-15 Клемма 53, высокое зад./обр. связь

Диапазон:

100,000 [Пар. 6-14
ед. 1000000,000]
изм.*

Функция:

... Введите коэффициент масштабирования аналогового входа, который соответствует значению высокого напряжения / большого тока, установленного в параметре 6-11/6-13.

6-16 Клемма 53, постоянная времени фильтра

Диапазон:

0,001 с* [0,001 -10 000 с]

Функция:

Введите постоянную времени. Это постоянная времени цифрового фильтра низких частот первого порядка для подавления электрических помех на клемме 53. Большая по-

стоянная времени улучшает подавление колебаний, но в то же время увеличивает временную задержку прохождения сигнала через фильтр.

Этот параметр не может быть изменен во время вращения двигателя.

6-17 Клемма 53, "нулевой" аналоговый сигнал

Опция:

Функция:

Этот параметр позволяет отключить контроль «нулевого» аналогового сигнала. Используется, например, если аналоговые выходы оказываются частью децентрализованной системы ввода/вывода (например, когда они являются не частью функций управления, связанных с каким-либо преобразователем частоты, а отправляют данные в систему управления зданиями).

[0] Запрещено

[1] * Разрешено

6-20 Клемма 54, низкое напряжение

Диапазон:

0,07 В* [0,00 -- пар. 6-21]

Функция:

Введите значение низкого напряжения. Этот параметр масштабирования аналогового входа должен соответствовать низкому значению задания / сигнала обратной связи, установленному в пар. 6-24.

6-21 Клемма 54, высокое напряжение

Диапазон:

10,0 В* [Пар. 6-20 ... 10,0 В]

Функция:

Введите высокое значение напряжения. Это масштабированное значение входного аналогового сигнала должно соответствовать высокому значению задания / сигнала обратной связи, установленному в пар. 6-25.

6-24 Клемма 54, низкое зад./обр. связь

Диапазон:

0 ед. [-1000000,000
изм.* пар. 6-25]

Функция:

... Введите коэффициент масштабирования аналогового входа, который соответствует значению низкого напряжения/малого тока, установленного в параметре 6-20/6-22.

6-25 Клемма 54, высокое зад./обр. связь

Диапазон:

100,000 [Пар. 6-24
ед. 1000000,000]
изм.*

Функция:

... Введите коэффициент масштабирования аналогового входа, который соответствует значению высокого напряжения / большого тока, установленного в параметре 6-21/6-23.

6-26 Клемма 54, постоянная времени фильтра

Диапазон: 0,001 с* [0,001 -10 000 с]	Функция: Введите постоянную времени. Это постоянная времени цифрового фильтра низких частот первого порядка для подавления электрических помех на клемме 54. Большая постоянная времени улучшает подавление колебаний, но в то же время увеличивает временную задержку прохождения сигнала через фильтр. Этот параметр не может быть изменен во время вращения двигателя.
--	--

6-27 Клемма 54, "нулевой" аналоговый сигнал

Опция: [0] Запрещено	Функция:
[1] * Разрешено	Этот параметр позволяет отключить контроль «нулевого» аналогового сигнала. Используется, например, если аналоговые выходы оказываются частью децентрализованной системы ввода/вывода (например, когда они являются не частью функций управления, связанных с каким-либо преобразователем частоты, а отправляют данные в систему управления зданиями).

6-50 Клемма 42, выход

Опция: [0] Не используется	Функция:
[100] * Выходная частота	
[101] Задание	
[102] Сигнал обратной связи	
[103] Ток двигателя	
[104] Момент отн. предельного	
[105] Момент относительно номинального	
[106] Мощность	
[107] Скорость	
[108] Крутящий момент	
[113] Расшир. замкн. контур 1	
[114] Расшир. замкн. контур 2	
[115] Расшир. замкн. контур 3	
[130] Вых. частота, 4-20 мА	
[131] Задание, 4-20 мА	
[132] Сигнал ОС, 4-20 мА	

- [133] Ток двигателя, 4-20 мА
 - [134] Момент, (%) от предельного 4-20 мА
 - [135] Момент, (%) от номинального, 4-20 мА
 - [136] Мощность, 4-20 мА
 - [137] Скорость, 4-20 мА
 - [138] Крутящий момент, 4-20 мА
 - [139] Управление по шине 0 -20 мА
 - [140] Управление по шине 4 -20 мА
 - [141] Управление по шине 0 -20 мА, тайм-аут
 - [142] Управление по шине 4 -20 мА, тайм-аут
 - [143] Расшир. замкн. контур 1, 4 -20 мА
 - [144] Расшир замкн. контур 2, 4 -20 мА
 - [145] Расшир замкн. контур 3, 4 -20 мА
- Выберите функцию для клеммы 42, действующей в качестве аналогового токового выхода.

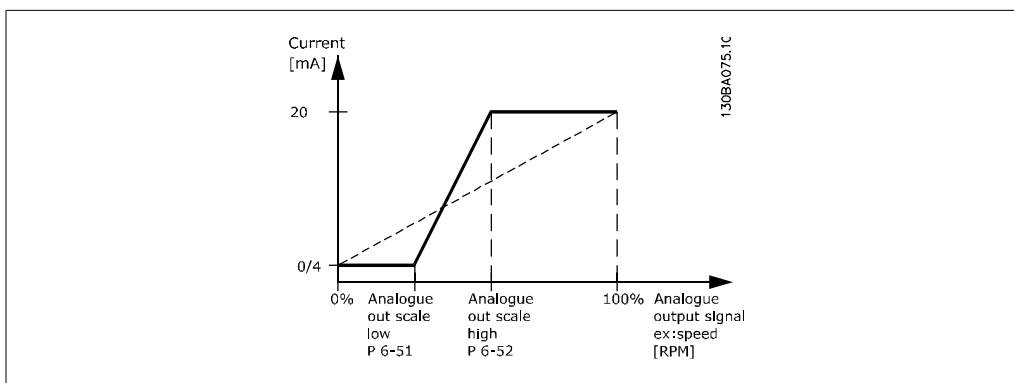
6-51 Клемма 42, мин. выход

Диапазон:

0%* [0 – 200%]

Функция:

Масштабирование минимального выходного значения выбранного аналогового сигнала на клемме 42 в процентах от максимального значения сигнала. Например, если требуется, чтобы 25 % от максимальной выходной величины соответствовало 0 мА или 0 Гц, то необходимо установить значение 25 %. Параметр масштабирования никогда, вплоть до 100 %, не может быть выше соответствующего значения в пар. 6-52.



6-52 Клемма 42, масштаб макс. выходного сигнала**Диапазон:**

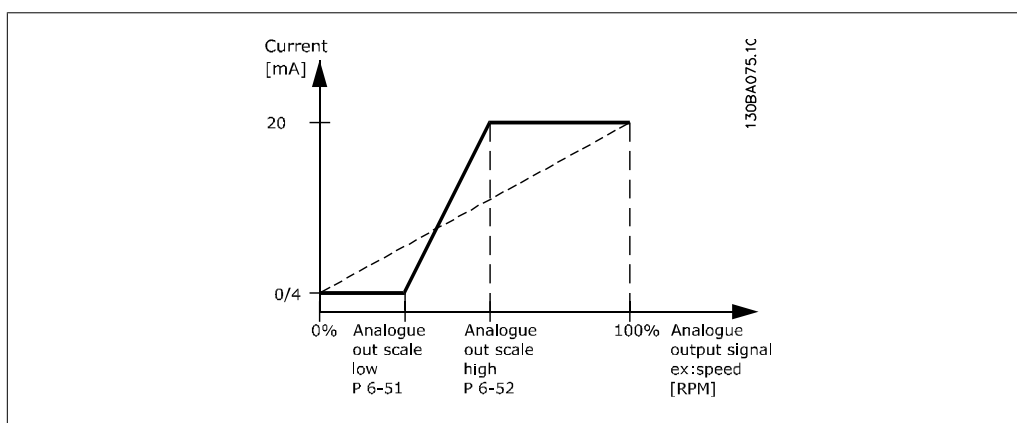
100%* [0.00 – 200%]

Функция:

Масштабирование максимального выходного значения выбранного аналогового сигнала на клемме 42. Устанавливает величину, соответствующую максимальному значению выходного токового сигнала. Масштабирует выход так, чтобы при полной шкале ток не превышал 20 мА или чтобы ток 20 мА соответствовал величине не более, чем 100 % максимального значения сигнала. Если требуется, чтобы выходной ток 20 мА соответствовал сигналу, находящемуся в пределах 0 - 100 % от максимального, нужно задать в параметре требуемое процентное соотношение, например, 50 % = 20 мА. Если требуется, чтобы ток от 4 до 20 мА соответствовал максимальному выходу (100 %), рассчитайте процентное соотношение следующим образом:

$$20 \text{ мА} / \text{требуемый макс. ток} \times 100 \%$$

$$\text{т.е.}.. 10 \text{ мА}: \frac{20 \text{ мА}}{10 \text{ мА}} \times 100 \% = 200 \%$$

**14-01 Частота коммутации****Опция:****Функция:**

- [0] 1,0 кГц
- [1] 1,5 кГц
- [2] 2,0 кГц
- [3] 2,5 кГц
- [4] 3,0 кГц
- [5] 3,5 кГц
- [6] 4,0 кГц
- [7] 5,0 кГц
- [8] 6,0 кГц
- [9] 7,0 кГц
- [10] 8,0 кГц
- [11] 10,0 кГц
- [12] 12,0 кГц
- [13] 14,0 кГц

[14] 16,0 кГц

Выберите частоту коммутации инвертора. Изменение частоты коммутации может способствовать снижению акустического шума двигателя.

**Внимание**

Выходная частота преобразователя частоты никогда не должна превышать 1/10 частоты коммутации. При вращении двигателя регулируйте частоту коммутации в пар. 14-01, пока не достигнете минимально возможного шума двигателя. См. также пар. 14-00 и раздел *Снижение номинальных параметров*.

**Внимание**

При частотах коммутации, превышающих 5,0 кГц, происходит автоматическое снижение максимальной выходной мощности преобразователя частоты.

20-00 Источник сигнала ОС 1**Опция:****Функция:**

[0] Не используется

[1] Аналоговый вход 53

[2] * Аналоговый вход 54

[3] Частотный вход 29

[4] Частотный вход 33

[7] Аналоговый вход
X30/11[8] Аналоговый вход
X30/12[9] Аналоговый вход
X42/1[10] Аналоговый вход
X42/3[100] Обратная связь 1 по
шине[101] Обратная связь 2 по
шине

[102] Обратная связь 3 по шине Для получения сигнала обратной связи для ПИД-регулятора преобразователя частоты можно использовать до трех разных источников сигналов обратной связи. Этот параметр определяет, какой вход будет использоваться в качестве источника первого сигнала обратной связи. Аналоговые входы X30/11 и X30/12 – это входы на дополнительной плате ввода/вывода общего назначения.

**Внимание**

Если сигнал обратной связи не используется, для его источника должно быть выбрано значение *Не используется* [0]. Параметр 20-10 определяет, каким образом ПИД-регулятор будет использовать три возможных сигнала обратной связи.

20-01 Преобразование сигнала ОС 1**Опция:****Функция:**

[0] * Линейное

[1] Корень квадратный

[2] Давление в температуре

Этот параметр позволяет применять функцию преобразования к сигналу обратной связи 1.

Линейная [0] – на обратную связь влияния не оказывает.

Квадратный корень [1] – обычно используется, когда для обеспечения обратной связи по расходу применяется датчик давления ($\text{расход} \propto \sqrt{\text{давление}}$).

Давление в температуре [2] – используется в системах с компрессорами для осуществления обратной связи по температуре с помощью датчика давления. Температура хладагента вычисляется по следующей формуле:

$$\text{Температура} = \frac{A2}{(\ln(Pe + 1) - A1)} - A3, \text{ где } A1, A2 \text{ и } A3$$

– постоянные конкретного хладагента. Хладагент должен быть выбран в параметре 20-20. Параметры 20-21 ... 20-23 позволяют вводить значения A1, A2 и A3 для хладагента, который отсутствует в перечне значений параметра 20-20.

6

20-03 Источник сигнала ОС 2**Опция:****Функция:**

Детали см. в описании параметра 20-00 *Источник сигнала ОС 1*.

20-04 Преобразование сигнала ОС 2**Опция:****Функция:**

Детали см. в описании параметра 20-01 *Преобразование сигнала ОС 1*.

20-06 Источник сигнала ОС 3**Опция:****Функция:**

Детали см. в описании параметра 20-00 *Источник сигнала ОС 1*.

20-07 Преобразование сигнала ОС 3**Опция:****Функция:**

Детали см. в описании параметра 20-01 *Преобразование сигнала ОС 1*.

20-20 Функция обратной связи**Опция:****Функция:**

[0] Сумма

[1] Разность

[2] Среднее

[3] * Минимум

[4] Максимум

[5] Минимум нескольких уставок

[6] Максимум нескольких уставок Этот параметр определяет, как будут использоваться три возможных сигнала обратной связи для регулирования выходной частоты преобразователя.

**Внимание**

Для любого неиспользуемого сигнала обратной связи в его параметре 20-00, 20-03 или 20-06 "Источник сигнала ОС" следует установить значение "Не используется".

Для регулирования выходной частоты преобразователя ПИД-регулятор будет использовать результирующий сигнал обратной связи, выработанный в результате функции, выбранной в пар. 20-20. Эта обратная связь также будет отображаться на дисплее преобразователя частоты, использоваться для управления аналоговым выходом привода и передаваться с помощью различных протоколов последовательной связи.

Преобразователь частоты можно конфигурировать для работы в системах с несколькими зонами. Поддерживаются две разные системы с несколькими зонами:

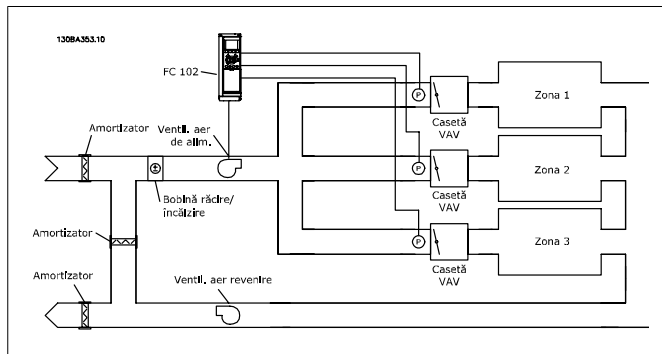
- Несколько зон, одна уставка
- Несколько зон, несколько уставок

Различие между системами иллюстрируется приведенными ниже примерами.

Пример 1 – несколько зон, одна уставка

В офисном здании система нагрева, вентиляции и кондиционирования воздуха VAV (с переменным объемом воздуха) должна обеспечивать минимальное давление в выбранных помещениях VAV. Ввиду изменяющихся потерь давления в каждом воздуховоде давление в каждом помещении VAV не может считаться одинаковым. Минимальное давление, требуемое во всех помещениях VAV одинаково. Этот метод регулирования может быть задан путем уста-

новки опции [3], Минимум, в пар. 20-20 *Функция обратной связи* и ввода необходимого давления в пар. 20-21. ПИД-регулятор будет увеличивать скорость вращения вентилятора, если величина любого сигнала обратной связи упадет ниже значения уставки, и уменьшать скорость вращения вентилятора, если величина всех сигналов обратной связи превышает значение уставки.



Пример 2 – несколько зон, несколько уставок

Предыдущий пример может использоваться и для иллюстрации регулирования с несколькими зонами и несколькими уставками. Если в помещениях требуется поддерживать различные значения давления, каждая уставка может быть задана в пар. 20-21, 20-22 и 20-23. При выборе *Минимум нескольких уставок*, [5] в пар. 20-20, *Функция обратной связи*, ПИД-регулятор будет увеличивать скорость вращения вентилятора, если величина любого сигнала обратной связи упадет ниже значения уставки, и уменьшать скорость вращения вентилятора, если величины всех сигналов обратной связи превышают значения соответствующих индивидуальных уставок.

Значение *Сумма* [0] настраивает ПИД-регулятор на использование в качестве результирующего сигнала обратной связи суммы сигналов обратной связи 1, 2 и 3.



Внимание

Все неиспользуемые источники обратной связи должны быть установлены на значения *Не используется* в соответствующем параметре 20-00, 20-03 или 20-06.

В качестве уставки задания ПИД-регулятора будет использоваться сумма уставки 1 и любых других заданий, которые разрешены (см. группу параметров 3-1*).

Значение *Разность* [1] настраивает ПИД-регулятор на использование в качестве результирующего сигнала обратной связи разности сигналов обратной связи 1 и 2. При таком выборе сигнал обратной связи 3 использоваться не будет. Будет использоваться только уставка 1. В качестве уставки задания ПИД-регулятора будет использоваться сумма уставки 1 и любых других заданий, которые разрешены (см. группу параметров 3-1*).

Значение *Среднее* [2] настраивает ПИД-регулятор на использование для обратной связи среднего арифметического сигналов обратной связи 1, 2 и 3.

**Внимание**

Все неиспользуемые источники обратной связи должны быть установлены на значения *Не используется* в соответствующем параметре 20-00, 20-03 или 20-06. В качестве уставки задания ПИД-регулятора будет использоваться сумма уставки 1 и любых других заданий, которые разрешены (см. группу параметров 3-1*).

Значение *Минимум* [3] настраивает ПИД-регулятор на сравнение сигналов обратной связи 1, 2 и 3 использование для обратной связи наименьшего из них.

**Внимание**

Все неиспользуемые источники обратной связи должны быть установлены на значения *Не используется* в соответствующем параметре 20-00, 20-03 или 20-06. Использоваться будет только уставка 1. В качестве уставки задания ПИД-регулятора будет использоваться сумма уставки 1 и любых других заданий, которые разрешены (см. группу параметров 3-1*).

Значение *Максимум* [4] настраивает ПИД-регулятор на сравнение сигналов обратной связи 1, 2 и 3 использование для обратной связи наибольшего из них.

**Внимание**

Все неиспользуемые источники обратной связи должны быть установлены на значения *Не используется* в соответствующем параметре 20-00, 20-03 или 20-06.

Использоваться будет только уставка 1. В качестве уставки задания ПИД-регулятора будет использоваться сумма уставки 1 и любых других заданий, которые разрешены (см. группу параметров 3-1*).

При установке значения *Минимум нескольких уставок* [5] ПИД-регулятор вычисляет разность между сигналом ОС 1 и уставкой 1, сигналом ОС 2 и уставкой 2 и сигналом ОС 3 и уставкой 3. ПИД-регулятор будет использовать пару сигналов "задание/обратная связь", для которой имеет место наибольшая (положительная) разность между уставкой задания и соответствующим сигналом обратной связи. Если все сигналы обратной связи оказываются выше соответствующих уставок, ПИД-регулятор будет использовать ту пару сигналов "обратная связь / уставка", в которой разность между сигналом обратной связи и уставкой будет наименьшей.

**Внимание**

Если используются только два сигнала обратной связи, для неиспользуемого источника сигнала ОС в пар. 20-00, 20-03 или 20-06. следует установить значение *Не используется*. Обратите внимание на то, что каждая уставка задания будет представлять собой сумму соответствующего значения параметра (20-11, 20-12 и 20-13) и любых других разрешенных заданий (см. группу параметров 3-1*).

При установке значения *Максимум нескольких уставок* [6] ПИД-регулятор вычисляет разность между сигналом ОС 1 и уставкой 1, сигналом ОС 2 и уставкой 2 и сигналом ОС 3 и уставкой 3. ПИД-регулятор будет использовать пару сигналов "задание/обратная связь", для которой имеет место наибольшая (положительная) разность между сигналом обратной связи и соответствующей уставкой задания. Если все сигналы обратной связи оказываются ниже своих соответствующих уставок, ПИД-регулятор будет использовать ту пару "сигнал обратной связи / уставка", в которой разность между сигналом обратной связи и уставкой задания будет наименьшей.

**Внимание**

Если используются только два сигнала обратной связи, для неиспользуемого источника сигнала ОС в пар. 20-00, 20-03 или 20-06. следует установить значение *Не используется*. Обратите внимание на то, что каждая уставка задания будет представлять собой сумму соответствующего значения параметра (20-21, 20-22 и 20-23) и любых других разрешенных заданий (см. группу параметров 3-1*).

20-21 Уставка 1**Диапазон:**

0.000* [Ref_{MIN} пар. 3-02 - Ref_{MAX} пар. 3-03 ЕД. ИЗМ. (из пар. 20-12)]

Функция:

Уставка 1 используется в режиме с обратной связью для ввода уставки задания, которая используется ПИД-регулятором преобразователя частоты. См. описание пар. 20-20 *Функция обратной связи*.

**Внимание**

Введенная здесь уставка задания прибавляется к другим заданиям, которые разрешены (см. группу параметров 3-1*).

20-22 Уставка 2**Диапазон:**0.000* [Ref_{MIN} - Ref_{MAX} ЕД. ИЗМ. (из пар. 20-12)]**Функция:**

Уставка 2 используется в режиме с обратной связью для ввода уставки задания, которая может использоваться ПИД-регулятором преобразователя частоты. См. описание пар. 20-20 *Функция обратной связи*.

**Внимание**

Введенное здесь задание уставки прибавляется к другим заданиям, которые разрешены (см. группу параметров 3-1*).

20-81 Нормальный/инверсный режим ПИД-регулятора**Опция:**

[0] * Нормальный

[1] Инверсный

Функция:

Значение *Нормальный* [0] вызывает уменьшение выходной частоты преобразователя, когда сигнал обратной связи превышает уставку задания. Этот режим обычно используется в системах с вентиляторами и насосами с регулированием по давлению.

Значение *Инверсный* [1] вызывает увеличение выходной частоты преобразователя, когда сигнал обратной связи превышает уставку задания. Этот режим обычно используется при охлаждении с регулированием по температуре, например в градирнях.

20-93 Коэфф. усиления пропорционального звена ПИД-регулятора**Диапазон:**

0.50* [0,00 = Выкл. - 10,00]

Функция:

Этот параметр изменяет выход ПИД-регулятора преобразователя в зависимости от рассогласования между сигналом обратной связи и заданием уставки. Если это значение велико, ПИД-регулятор реагирует быстро. Однако при слишком большом значении постоянной времени дифференцирования выходная частота преобразователя может оказаться неустойчивой.

20-94 Постоянная времени интегрирования ПИД-регулятора**Диапазон:**

20,00 с* [0,01 - 10000,00 = Выкл. с]

Функция:

Интегратор суммирует по времени (интегрирует) рассогласование (ошибку) между сигналом обратной связи и уставкой задания. Это необходимо для того, чтобы ошибка приближалась к нулю. Если эта величина мала, достигается быстрая регулировка скорости. Однако при слишком малом значении постоянной времени интегрирования, выходная частота преобразователя может стать неустойчивой.

22-21 Обнаружение низкой мощности**Опция:**

[0] * Запрещено

[1] Разрешено

Функция:

Если выбрано "Разрешено", то, чтобы установить параметры группы 22-3* для обеспечения надлежащей работы, необходимо произвести наладку функции обнаружения низкой мощности!

22-22 Детектирование низкой скорости**Опция:**

[0] * Запрещено

[1] Разрешено

Функция:

Выберите "Разрешено" для обнаружения, что двигатель работает со скоростью, установленной с помощью параметра 4-11 или 4-12 *Нижн. предел скор. двигателя.*

22-23 Функция обнаружения отсутствия потока**Опция:**

[0] * Выкл.

[1] Режим ожидания

[2] Предупреждение

[3] Аварийный сигнал

Функция:

Общие действия для обнаружения низкой мощности и обнаружения низкой скорости (индивидуальные настройки невозможны).

Предупреждение. Сообщения на дисплее панели местного управления (если установлена) и/или с помощью реле или цифрового выхода.

Аварийный сигнал: преобразователь частоты отключается, и двигатель останавливается до сброса.

22-24 Задержка функции обнаружения отсутствия потока**Диапазон:**

10 с* [0 -600 с]

Функция:

Установите время, в течение которого должно продолжаться обнаружение низкой мощности/низкой скорости, чтобы формировать сигнал для действий. Если период обнаружения истекает до срабатывания таймера, таймер будет сброшен.

22-26 Функция защиты насоса от работы всухую**Опция:**

[0] * Выкл.

[1] Предупреждение

[2] Аварийный сигнал

Функция:

Чтобы использовать функцию обнаружения работы насоса всухую, необходимо разрешить *Обнаружение низкой мощности* (пар. 22-21) и произвести наладку (используя либо

пар. 22-3* *Настройка мощности в отсутствие потока, либо пар. 22-20 Автом. настройка низкой мощности*).

Предупреждение. Сообщения на дисплее панели местного управления (если установлена) и/или с помощью реле или цифрового выхода.

Аварийный сигнал: преобразователь частоты отключается, и двигатель останавливается до сброса.

22-40 Мин. время работы

Диапазон:

10 с* [0 - 600 с]

Функция:

Установите требуемое минимальное время работы двигателя после команды пуска (цифровой вход или команда по шине) до перехода в режим ожидания.

22-41 Мин. время в режиме ожидания

Диапазон:

10 с* [0 - 600 с]

Функция:

Установите нужное минимальное время пребывания в режиме ожидания. Этот параметр отменяет любые условия выхода из режима ожидания.

22-42 Скорость при выходе из режима ожидания [об/мин]

Диапазон:

[Пар. 4-11 (Нижний предел скорости двигателя) - пар. 4-13 (Верхний предел скорости двигателя)]

Функция:

Должен использоваться, если параметр 0-02 *Единица измер. скор. вращ. двигат.* установлен на значение "об/мин" (если выбрано значение "Гц", параметр не виден). Используется только в том случае, если параметр 1-00 *Режим конфигурирования* установлен на значение "Разомкнутый контур", и задание скорости подается внешним регулятором.

Установите контрольную скорость, которая будет иметь место при выходе из режима ожидания.

22-60 Функция обнаружения обрыва приводного ремня

Опция:

[0] * Запрещено

[1] Предупреждение

[2] Отключение

Функция:

Выбор действия, выполняемого в случае обнаружения обрыва ремня.

22-61 Крутящий момент при обрыве ремня

Диапазон:

10%* [0 - 100%]

Функция:

Установка крутящего момента при обрыве ремня в процентах от номинального крутящего момента двигателя.

22-62 Задержка функции обнаружения обрыва ремня

Диапазон: 10 с* [0 - 600 с]	Функция: Установка времени, в течение которого должны существовать условия "Обрыв ремня", прежде чем будет выполнено действие, выбранное в пар. 22-60 <i>Функция обнаружения обрыва ремня</i> .
---------------------------------------	---

22-75 Защита от короткого цикла

Опция: [0] * Запрещено	Функция: <i>Отключена</i> [0]: Таймер, установленный в параметре 22-76 <i>Интервал между пусками</i> , запрещен.
[1] Разрешено	<i>Включена</i> [1]: Таймер, установленный в параметре 22-76 <i>Интервал между пусками</i> , разрешен.

22-76 Интервал между пусками

Диапазон: 0 с* [0 -3600 с]	Функция: Установка требуемого времени в качестве минимального времени между двумя пусками. До истечения времени таймера любая команда нормального пуска (Пуск/Фикс. скорость/Зафиксировать выход) будет игнорироваться.
--------------------------------------	---

22-77 Мин. время работы

Диапазон: 0 с* [0 - пар. 22-76]	Функция: Установка требуемого времени в качестве минимального времени работы после команды нормального пуска (Пуск/Фикс. скорость/Зафиксировать выход). До истечения установленного времени любая команда нормального останова будет игнорироваться. Таймер начинает отсчет времени после команды нормального пуска (Пуск/Фикс. скорость/Зафиксировать выход). Таймер блокируется командой останова с выбегом (инверсного) или командой внешней блокировки.
---	--



Внимание

Не работает в каскадном режиме.

6.1.4. Режим главного меню

Доступ к режиму главного меню возможен как с панели GLCP, так и с панели NLCP. Выберите режим главного меню нажатием кнопки [Main Menu]. На дисплее панели GLCP появляется отображаемая информация (рис. 6.2).

В строках 2-5 показывается перечень групп параметров, которые можно выбирать при помощи кнопок "вверх" и "вниз".

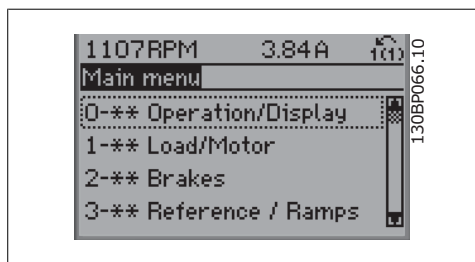


Illustration 6.9: Пример отображения.

Каждый параметр имеет наименование и номер, которые остаются неизменными независимо от режима программирования. В режиме главного меню параметры делятся на группы. Номер группы параметров указывается первой цифрой номера параметра (слева).

В главном меню можно изменять все параметры. Конфигурация привода (пар. 1-00) определяет другие параметры, доступные для программирования. Например, выбор замкнутого контура позволяет программировать дополнительные параметры, относящиеся к работе привода с обратной связью. Установка в блок дополнительных плат позволяет программировать дополнительные параметры, связанные с тем или иным дополнительным устройством.

6.1.5. Выбор параметров

В режиме главного меню параметры делятся на группы. Группа параметров выбирается при помощи навигационных кнопок. Доступны следующие группы параметров:

Номер группы	Группа параметров:
0	Управление/Отображение
1	Нагрузка / Двигатель
2	Торможение
3	Задания/Разгон и замедление
4	Пределы / Предупреждения
5	Цифровой ввод/вывод
6	Аналоговый ввод/вывод
8	Связь и дополнительные функции
9	Profibus
10	CAN Fieldbus
11	LonWorks
13	Интеллектуальная логика
14	Специальные функции
15	Информация о приводе
16	Показания
18	Показания 2
20	Замкнутый контур регулирования привода
21	Расшир. замкнутый контур регулирования
22	Прикладные функции
23	Временные функции
25	Каскад-контроллер
26	Дополнительное устройство аналогового ввода/вывода MCB 109

Table 6.4: Группы параметров.

После выбора группы параметров выберите требуемый параметр при помощи навигационных кнопок.

В средней части дисплея цифровой панели местного управления отображается номер и наименование параметра, а также его выбранное значение.

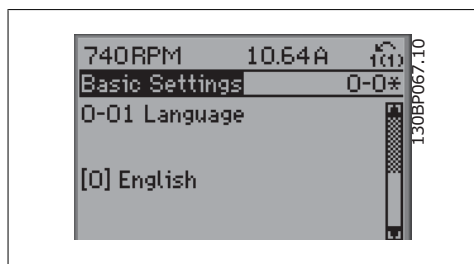


Illustration 6.10: Пример отображения.

6.1.6. Изменение данных

1. Нажмите кнопку [Quick Menu] (быстрое меню) или [Main Menu] (главное меню).
2. При помощи кнопок [▲] и [▼] найдите группу параметров, подлежащую редактированию.
3. При помощи кнопок [▲] и [▼] найдите параметр, подлежащий редактированию.
4. Нажмите кнопку [OK].
5. При помощи кнопок [▲] и [▼] установите требуемое значение параметра. Или при помощи кнопок сдвигайте курсор к тем или иным цифрам числа. Курсор указывает цифру, выбранную для изменения. Кнопка [▲] увеличивает значение, а кнопка [▼] - уменьшает его.
6. Нажмите кнопку [Cancel] для отмены изменения или [OK] для подтверждения изменения и ввода следующей новой настройки.

6.1.7. Изменение текстовой величины

Если выбранный параметр представляет собой текст, он изменяется при помощи навигационных кнопок "вверх"/"вниз".

Кнопка "вверх" увеличивает значение, кнопка "вниз" — уменьшает его. Поместите курсор на значение, которое требуется сохранить, и нажмите кнопку [OK].



Illustration 6.11: Пример дисплея.

6.1.8. Изменение группы численных значений

Если выбранный параметр представляет собой числовое значение, выбранное числовое значение изменяется с помощью навигационных кнопок <>, а также навигационных кнопок "вверх"/"вниз". Навигационные кнопки <> используются для перемещения курсора по горизонтали.

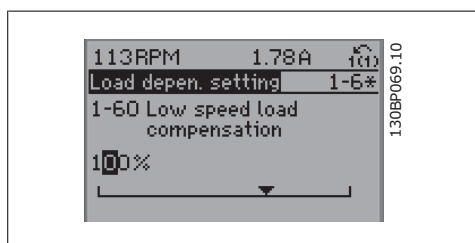


Illustration 6.12: Пример дисплея.

Навигационные кнопки "вверх"/"вниз" используются для изменения значения параметра. Кнопка "вверх" увеличивает значение, кнопка "вниз" — уменьшает его. Поместите курсор на значение, которое требуется сохранить, и нажмите кнопку [OK].

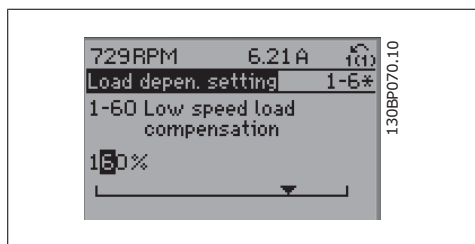


Illustration 6.13: Пример дисплея.

6.1.9. Ступенчатое изменение значения параметра

Некоторые параметры можно изменять как ступенчато, так и плавно. Это относится к параметрам *Мощность двигателя* (параметр 1-20), *Напряжение двигателя* (параметр 1-22) и *Частота двигателя* (параметр 1-23).

Указанные параметры изменяются либо как группа численных величин, либо как плавно изменяемые численные величины.

6.1.10. Считывание и программирование индексированных параметров

Параметры индексуются, когда они помещены в стек с прокруткой.

Параметры от 15-30 до 15-32 содержат данные о неисправностях, которые могут быть просмотрены. Выберите параметр, нажмите кнопку [OK] и с помощью навигационных кнопок "вверх"/"вниз" просматривайте значения параметра.

В качестве другого примера рассмотрим параметр 3-10:

Выберите параметр, нажмите кнопку [OK] и с помощью навигационных кнопок "вверх"/"вниз" перемещайтесь по индексированным значениям. Чтобы изменить значение параметра, выберите индексированное значение и нажмите кнопку [OK]. Измените значение с помощью кнопок "вверх"/"вниз". Чтобы принять новое значение, нажмите кнопку [OK]. Нажмите [Cancel], если изменение выбранного параметра не следует выполнять. Чтобы выйти из параметра, нажмите кнопку [Back].

6.2. Перечень параметров

Параметры привода VLT HVAC Drive FC 102 объединены в несколько групп, что упрощает выбор правильных параметров для оптимизации его работы преобразователя частоты. Для подавляющего большинства систем нагрева, вентиляции и кондиционирования воздуха программирование может быть произведено при помощи кнопки Quick Menu (Быстрое меню) и выбора параметров при помощи функций Quick Setup (Быстрая настройка) и Function Setups (Настройки функций).
Описания и значения параметров по умолчанию можно найти в разделе "Перечни параметров" в конце настоящего руководства.

0-xx Управление/Отображение	10-xx CAN Fieldbus
1-xx Нагрузка/Двигатель	11-xx LonWorks
2-xx Торможение	13-xx Интеллектуальная логика
3-xx Задание/Изменение скорости	14-xx Специальные функции
4-xx Пределы/Предупреждения	15-xx Информация о преобразователе частоты
5-xx Цифровой вход/выход	16-xx Показания
6-xx Аналоговый ввод/вывод	18-xx Показания 2
8-xx Связь и доп. устройства	20-xx Замкнутый контур управления ПЧ
9-xx Profibus	21-xx Расшир. замкнутый контур регулирования
	22-xx Прикладные функции
	23-xx Временные функции
	25-xx Каскад-контроллер
	26-xx Аналоговый ввод/вывод, дополнительный модуль MCB 109

6.2.1. 0-** Управл. и отображ.

Номер параметра	Описание параметра	Значение по умолчанию	4-set-up	Изменение во время работы	Коэффициент преобразования	Тип
0-0* Основные настройки						
0-01	Язык	[0] English	1 set-up	TRUE	-	Uint8
0-02	Единица измер. скор. вращ. двигат.	[0] об/мин	2 set-ups	FALSE	-	Uint8
0-03	Региональные установки	[0] Международные	2 set-ups	FALSE	-	Uint8
0-04	Раб. состояние при включении питания	[0] Восстановление	All set-ups	TRUE	-	Uint8
0-05	Ед. измер. в местном режиме	[0] Ед. измер. скорости вращ. двигателя	2 set-ups	FALSE	-	Uint8
0-1* Раб. с набор. парам.						
0-10	Активный набор	[1] Набор 1	1 set-up	TRUE	-	Uint8
0-11	Программирование набора	[9] Активный набор	All set-ups	TRUE	-	Uint8
0-12	Этот набор связан с	[0] Нет связи	All set-ups	FALSE	-	Uint8
0-13	Показание: связанные наборы	0 Отсутствует	All set-ups	FALSE	0	Uint16
0-14	Показание: программ. набора/канала	0 Отсутствует	All set-ups	TRUE	0	Int32
0-2* Дисплей LCP						
0-20	Строка дисплея 1.1, малая	1602	All set-ups	TRUE	-	Uint16
0-21	Строка дисплея 1.2, малая	1614	All set-ups	TRUE	-	Uint16
0-22	Строка дисплея 1.3, малая	1610	All set-ups	TRUE	-	Uint16
0-23	Строка дисплея 2, большая	1613	All set-ups	TRUE	-	Uint16
0-24	Строка дисплея 3, большая	1502	All set-ups	TRUE	-	Uint16
0-25	Персональное меню	ExpressionLimit	1 set-up	TRUE	0	Uint16
0-3* Показ. LCP/выб. польз.						
0-30	Ед. изм. показания, выб. польз.	[1] %	All set-ups	TRUE	-	Uint8
0-31	Мин. знач. показания, зад. пользователем	ExpressionLimit	All set-ups	TRUE	-2	Int32
0-32	Макс. знач. показания, зад. пользователем	100,00 CustomReadoutUnit	All set-ups	TRUE	-2	Int32
0-37	Отобразить текст 1	0 Отсутствует	1 set-up	TRUE	0	VisStr[25]
0-38	Отобразить текст 2	0 Отсутствует	1 set-up	TRUE	0	VisStr[25]
0-39	Отобразить текст 3	0 Отсутствует	1 set-up	TRUE	0	VisStr[25]
0-4* Клавиатура LCP						
0-40	Кнопка [Hand on] на LCP	[1] Разрешено	All set-ups	TRUE	-	Uint8
0-41	Кнопка [Off] на LCP	[1] Разрешено	All set-ups	TRUE	-	Uint8
0-42	Кнопка [Auto on] на LCP	[1] Разрешено	All set-ups	TRUE	-	Uint8
0-43	Кнопка [Reset] на LCP	[1] Разрешено	All set-ups	TRUE	-	Uint8
0-44	Кн. [Off/Reset] на LCP	[1] Разрешено	All set-ups	TRUE	-	Uint8
0-45	Кноп. [Drive Bypass] на LCP	[1] Разрешено	All set-ups	TRUE	-	Uint8
0-5* Копир./Сохранить						
0-50	Копирование с LCP	[0] Не копировать	All set-ups	FALSE	-	Uint8
0-51	Копировать набор	[0] Не копировать	All set-ups	FALSE	-	Uint8

Номер параметра	Описание параметра	Значение по умолчанию	4-set-up	Изменение во время работы	Коэффициент преобразования	Тип
0-6* Пароль						
0-60	Пароль главного меню	100 Отсутствует	1 set-up	TRUE	0	UInt16
0-61	Доступ к главному меню без пароля	[0] Полный доступ	1 set-up	TRUE	-	UInt8
0-65	Пароль персонального меню	200 Отсутствует	1 set-up	TRUE	0	UInt16
0-66	Доступ к быстрому меню без пароля	[0] Полный доступ	1 set-up	TRUE	-	UInt8
0-7* Настройки часов						
0-70	Установка даты и времени	ExpressionLimit	1 set-up	TRUE	0	TimeOfDay
0-71	Формат даты	Нуль	1 set-up	TRUE	-	UInt8
0-72	Формат времени	Нуль	1 set-up	TRUE	-	UInt8
0-74	DST/летнее время	[0] Выкл.	1 set-up	TRUE	-	UInt8
0-76	Начало DST/летнего времени	ExpressionLimit	1 set-up	TRUE	0	TimeOfDay
0-77	Конец DST/летнего времени	ExpressionLimit	1 set-up	TRUE	0	TimeOfDay
0-79	Отказ часов	[0] Запрещено	1 set-up	TRUE	-	UInt8
0-81	Рабочие дни	Нуль	1 set-up	TRUE	-	UInt8
0-82	Дополнительные рабочие дни	ExpressionLimit	1 set-up	TRUE	0	TimeOfDay
0-83	Дополнительные нерабочие дни	ExpressionLimit	1 set-up	TRUE	0	TimeOfDay
0-89	Дата и время	0 Отсутствует	All set-ups	TRUE	0	Visstf[25]

6.2.2. 1-** Нагрузка/двигатель

Номер параметра	Описание параметра	Значение по умолчанию	4-set-up	Изменение во время работы	Коэффициент преобразования	Тип
1-0* Общие настройки						
1-00	Режим конфигурирования	Нуль	All set-ups	TRUE	-	Uint8
1-03	Хар-ка момента нагрузки	[3] Авт. Оптим. Энергопот. VT	All set-ups	TRUE	-	Uint8
1-2* Данные двигателя						
1-20	Мощность двигателя [кВт]	ExpressionLimit	All set-ups	FALSE	1	Uint32
1-21	Мощность двигателя [л.с.]	ExpressionLimit	All set-ups	FALSE	-2	Uint32
1-22	Напряжение двигателя	ExpressionLimit	All set-ups	FALSE	0	Uint16
1-23	Частота двигателя	ExpressionLimit	All set-ups	FALSE	0	Uint16
1-24	Ток двигателя	ExpressionLimit	All set-ups	FALSE	-2	Uint32
1-25	Номинальная скорость двигателя	ExpressionLimit	All set-ups	FALSE	67	Uint16
1-28	Проверка вращения двигателя	[0] Выкл.	All set-ups	FALSE	-	Uint8
1-29	Авто адаптация двигателя (ААД)	[0] Выкл.	All set-ups	FALSE	-	Uint8
1-3* Доп. данные двигателя						
1-30	Сопротивление статора (Rs)	ExpressionLimit	All set-ups	FALSE	-4	Uint32
1-31	Сопротивл. ротора (Rr)	ExpressionLimit	All set-ups	FALSE	-4	Uint32
1-35	Основное реактивное сопротивление (Xh)	ExpressionLimit	All set-ups	FALSE	-4	Uint32
1-36	Сопротивление потерь в стали (Rfe)	ExpressionLimit	All set-ups	FALSE	-3	Uint32
1-39	Число полюсов двигателя	ExpressionLimit	All set-ups	FALSE	0	Uint8
1-5* Настр., незав. от нагр.						
1-50	Намагнич. двигателя при 0 скорости	100 %	All set-ups	TRUE	0	Uint16
1-51	Мин. скорость норм. намагнич. [об/мин]	ExpressionLimit	All set-ups	TRUE	67	Uint16
1-52	Мин. скорость норм. намагнич. [Гц]	ExpressionLimit	All set-ups	TRUE	-1	Uint16
1-6* Настр., зав. от нагр.						
1-60	Компенсация нагрузки на низк. скорости	100 %	All set-ups	TRUE	0	Int16
1-61	Компенсация нагрузки на выс. скорости	100 %	All set-ups	TRUE	0	Int16
1-62	Компенсация скольжения	0 %	All set-ups	TRUE	0	Int16
1-63	Пост. времени компенсации скольжения	0,10 с	All set-ups	TRUE	-2	Uint16
1-64	Подавление резонанса	100 %	All set-ups	TRUE	0	Uint16
1-65	Постоянная времени подавл. резонанса	5 мс	All set-ups	TRUE	-3	Uint8
1-7* Регулировки пуска						
1-71	Задержка пуска	0,0 с	All set-ups	TRUE	-1	Uint16
1-73	Запуск с хода	[0] Запрещено	All set-ups	FALSE	-	Uint8
1-8* Регулиров. останова						
1-80	Функция при останове	[0] Останов выбегом	All set-ups	TRUE	-	Uint8
1-81	Мин. скор. для функц. при остан. [об/мин]	ExpressionLimit	All set-ups	TRUE	67	Uint16
1-82	Мин. скор. для функц. при остан. [Гц]	ExpressionLimit	All set-ups	TRUE	-1	Uint16
1-9* Темпер. двигателя						
1-90	Тепловая защита двигателя	[4] ЭТР: отключение 1	All set-ups	TRUE	-	Uint8
1-91	Внешний вентилятор двигателя	[0] Нет	All set-ups	TRUE	-	Uint16
1-93	Источник термистора	[0] Нет	All set-ups	TRUE	-	Uint8

6.2.3. 2-*-* Торможение

Номер па- рам.	Описание параметра	Значение по умолчанию	4-set-up	Изменение во время работы	Коэффициент преобразования	Тип
2-0* Тормож. пост. ток						
2-00	Ток удержания (пост. ток)/ток предпускового нагрева	50 %	All set-ups	TRUE	0	Uint8
2-01	Ток торможения пост. током	50 %	All set-ups	TRUE	0	Uint16
2-02	Время торможения пост. током	10.0 с	All set-ups	TRUE	-1	Uint16
2-03	Скорость включ. торм. пост. ток [об/мин]	ExpressionLimit	All set-ups	TRUE	67	Uint16
2-04	Скорость включ. торм. пост. ток [Гц]	ExpressionLimit	All set-ups	TRUE	-1	Uint16
2-1* Функци. энерг. торм.						
2-10	Функция торможения	[0] Выкл.	All set-ups	TRUE	-	Uint8
2-11	Тормозной резистор (Ом)	ExpressionLimit	All set-ups	TRUE	0	Uint16
2-12	Предельная мощность торможения (кВт)	ExpressionLimit	All set-ups	TRUE	0	Uint32
2-13	Контроль мощности торможения	[0] Выкл.	All set-ups	TRUE	-	Uint8
2-15	Проверка тормоза	[0] Выкл.	All set-ups	TRUE	-	Uint8
2-16	Макс. ток торм. пер. ток.	100.0 %	All set-ups	TRUE	-1	Uint32
2-17	Контроль перенапряжения	[2] Разрешено	All set-ups	TRUE	-	Uint8

6.2.4. 3-**-Задан./измен. скор.

Номер па-рам.	Описание параметра	Значение по умолчанию	4-set-up	Изменение во время работы	Коэффициент преобразования	Тип
3-0*	Пределы задания					
3-02	Мин. задание	ExpressionLimit	All set-ups	TRUE	-3	Int32
3-03	Макс. задание	ExpressionLimit	All set-ups	TRUE	-3	Int32
3-04	Функция задания	[0] Сумма	All set-ups	TRUE	-	UInt8
3-1*	Задания					
3-10	Предустановленное задание	0.00 %	All set-ups	TRUE	-2	UInt16
3-11	Фиксированная скорость [Гц]	ExpressionLimit	All set-ups	TRUE	-1	UInt16
3-13	Место задания	[0] Связанное Ручн/Авто	All set-ups	TRUE	-	UInt8
3-14	Предустановл. относительное задание	0.00 %	All set-ups	TRUE	-2	Int32
3-15	Источник задания 1	[1] Аналоговый вход 53	All set-ups	TRUE	-	UInt8
3-16	Источник задания 2	[20] Цифр. потенциометр	All set-ups	TRUE	-	UInt8
3-17	Источник задания 3	[0] Не используется	All set-ups	TRUE	-	UInt8
3-19	Фикс. скорость [об/мин]	ExpressionLimit	All set-ups	TRUE	67	UInt16
3-4*	Изменение скор. 1					
3-41	Время разгона 1	ExpressionLimit	All set-ups	TRUE	-2	UInt32
3-42	Время замедления 1	ExpressionLimit	All set-ups	TRUE	-2	UInt32
3-5*	Изменение скорости 2					
3-51	Время разгона 2	ExpressionLimit	All set-ups	TRUE	-2	UInt32
3-52	Время замедления 2	ExpressionLimit	All set-ups	TRUE	-2	UInt32
3-8*	Др. изменен. скор.					
3-80	Темп изм. скор. при перех. на фикс. скор.	ExpressionLimit	All set-ups	TRUE	-2	UInt32
3-81	Время замедл. для быстр. останова	ExpressionLimit	2 set-ups	TRUE	-2	UInt32
3-9*	Цифр. потенциометр					
3-90	Размер ступени	0.10 %	All set-ups	TRUE	-2	UInt16
3-91	Время изменения скор.	1.00 с	All set-ups	TRUE	-2	UInt32
3-92	Восстановление питания	[0] Выкл.	All set-ups	TRUE	-	UInt8
3-93	Макс. предел	100 %	All set-ups	TRUE	0	Int16
3-94	Мин. предел	0 %	All set-ups	TRUE	0	Int16
3-95	Задержка рамп.	1,000 Отсутствует	All set-ups	TRUE	-3	TimD

6.2.5. 4-**- Пределы/предупр.

Номер па-рам.	Описание параметра	Значение по умолчанию	4-set-up	Изменение во время работы	Коэффициент преобразования	Тип
4-1*	Пределы двигателя					
4-10	Направление вращения двигателя	[2] Оба направления	All set-ups	FALSE	-	UInt8
4-11	Нижн. предел скор. двигателя [об/мин]	ExpressionLimit	All set-ups	TRUE	67	UInt16
4-12	Нижний предел скорости двигателя [Гц]	ExpressionLimit	All set-ups	TRUE	-1	UInt16
4-13	Верхн. предел скор. двигателя [об/мин]	ExpressionLimit	All set-ups	TRUE	67	UInt16
4-14	Верхний предел скорости двигателя [Гц]	ExpressionLimit	All set-ups	TRUE	-1	UInt16
4-16	Двигательн. режим с огранич. момента	110.0 %	All set-ups	TRUE	-1	UInt16
4-17	Генератор. режим с огранич. момента	100.0 %	All set-ups	TRUE	-1	UInt16
4-18	Предел по току	ExpressionLimit	All set-ups	TRUE	-1	UInt32
4-19	Макс. выходная частота	ExpressionLimit	All set-ups	FALSE	-1	UInt16
4-5*	Настр. предупр.					
4-50	Предупреждение: низкий ток	0,00 A	All set-ups	TRUE	-2	UInt32
4-51	Предупреждение: высокий ток	I _{max} VLT (P1637)	All set-ups	TRUE	-2	UInt32
4-52	Предупреждение: низкая скорость	0 об/мин	All set-ups	TRUE	67	UInt16
4-53	Предупреждение: высокая скорость	outputSpeedHighLimit (P413)	All set-ups	TRUE	67	UInt16
4-54	Предупреждение: низкое задание	-999999,999 Отсутствует	All set-ups	TRUE	-3	Int32
4-55	Предупреждение: высокое задание	999999,999 Отсутствует	All set-ups	TRUE	-3	Int32
4-56	Предупреждение: низкий сигн. ОС	-999999,999 ReferenceFeedbackUnit	All set-ups	TRUE	-3	Int32
4-57	Предупреждение: высокий сигн. ОС	999999,999 ReferenceFeedbackUnit	All set-ups	TRUE	-3	Int32
4-58	Функция при обрыве фазы двигателя	[1] Вкл.	All set-ups	TRUE	-	UInt8
4-6*	Исключ. скорости					
4-60	Исключение скорости с [об/мин]	ExpressionLimit	All set-ups	TRUE	67	UInt16
4-61	Исключение скорости с [Гц]	ExpressionLimit	All set-ups	TRUE	-1	UInt16
4-62	Исключение скорости до [об/мин]	ExpressionLimit	All set-ups	TRUE	67	UInt16
4-63	Исключение скорости до [Гц]	ExpressionLimit	All set-ups	TRUE	-1	UInt16
4-64	Настройка полуватматического исключения скорости	[0] Выкл.	All set-ups	FALSE	-	UInt8

6.2.6. 5-**- Цифр. вход/выход

Номер па-рам.	Описание параметра	Значение по умолчанию	4-set-up	Изменение во время работы	Коэффициент преобразования	Тип
5-0* Реж. цифр. вв/выв						
5-00	Режим цифрового ввода/вывода	[0] PNP - активен при 24 В	All set-ups	FALSE	-	Uint8
5-01	Клемма 27, режим	[0] Вход	All set-ups	TRUE	-	Uint8
5-02	Клемма 29, режим	[0] Вход	All set-ups	TRUE	-	Uint8
5-1* Цифровые входы						
5-10	Клемма 18, цифровой вход	[8] Пуск	All set-ups	TRUE	-	Uint8
5-11	Клемма 19, цифровой вход	[10] Реверс	All set-ups	TRUE	-	Uint8
5-12	Клемма 27, цифровой вход	Ноль	All set-ups	TRUE	-	Uint8
5-13	Клемма 29, цифровой вход	[14] Фикс. частота	All set-ups	TRUE	-	Uint8
5-14	Клемма 32, цифровой вход	[0] Не используется	All set-ups	TRUE	-	Uint8
5-15	Клемма 33, цифровой вход	[0] Не используется	All set-ups	TRUE	-	Uint8
5-16	Клемма X30/2, цифровой вход	[0] Не используется	All set-ups	TRUE	-	Uint8
5-17	Клемма X30/3, цифровой вход	[0] Не используется	All set-ups	TRUE	-	Uint8
5-18	Клемма X30/4, цифровой вход	[0] Не используется	All set-ups	TRUE	-	Uint8
5-3* Цифровые выходы						
5-30	Клемма 27, цифровой выход	[0] Не используется	All set-ups	TRUE	-	Uint8
5-31	Клемма 29, цифровой выход	[0] Не используется	All set-ups	TRUE	-	Uint8
5-32	Клемма X30/6, цифр. выход (МСВ 101)	[0] Не используется	All set-ups	TRUE	-	Uint8
5-33	Клемма X30/7, цифр. выход (МСВ 101)	[0] Не используется	All set-ups	TRUE	-	Uint8
5-4* Реле						
5-40	Реле функций	Ноль	All set-ups	TRUE	-	Uint8
5-41	Задержка включения, реле	0,01 с	All set-ups	TRUE	-2	Uint16
5-42	Задержка выключения, реле	0,01 с	All set-ups	TRUE	-2	Uint16
5-5* Импульсный вход						
5-50	Клемма 29, мин. частота	100 Гц	All set-ups	TRUE	0	Uint32
5-51	Клемма 29, макс. частота	100 Гц	All set-ups	TRUE	0	Uint32
5-52	Клемма 29, мин. задание/обр. связь	0,000 Отсутствует	All set-ups	TRUE	-3	Int32
5-53	Клемма 29, макс. задание/обр. связь	100,000 Отсутствует	All set-ups	TRUE	-3	Int32
5-54	Пост. времени имп. фильтра №29	100 мс	All set-ups	FALSE	-3	Uint16
5-55	Клемма 33, мин. частота	100 Гц	All set-ups	TRUE	0	Uint32
5-56	Клемма 33, макс. частота	100 Гц	All set-ups	TRUE	0	Uint32
5-57	Клемма 33, мин. задание/обр. связь	0,000 Отсутствует	All set-ups	TRUE	-3	Int32
5-58	Клемма 33, макс. задание/обр. связь	100,000 Отсутствует	All set-ups	TRUE	-3	Int32
5-59	Пост. времени имп. фильтра №33	100 мс	All set-ups	FALSE	-3	Uint16

Номер па-рам.	Описание параметра	Значение по умолчанию	4-set-up	Изменение во время работы	Коэффициент преобразования	Тип
5-6* Импульсный выход						
5-60	Клемма 27, переменная импульс. выхода	[0] Не используется	All set-ups	TRUE	-	Ujnt8
5-62	Макс. частота имп. выхода №27	5000 Гц	All set-ups	TRUE	0	Ujnt32
5-63	Клемма 29, переменная импульс. выхода	[0] Не используется	All set-ups	TRUE	-	Ujnt8
5-65	Макс. частота имп. выхода №29	5000 Гц	All set-ups	TRUE	0	Ujnt32
5-66	Клемма X30/6, перем. имп. выхода	[0] Не используется	All set-ups	TRUE	-	Ujnt8
5-68	Макс. частота имп. выхода №X30/6	5000 Гц	All set-ups	TRUE	0	Ujnt32
5-9* Управление по шине						
5-90	Управление цифр. и релейн. шинами	0,000 Отсутствует	All set-ups	TRUE	0	Ujnt32
5-93	Имп. вых №27, управление шиной	0.00 %	All set-ups	TRUE	-2	N2
5-94	Имп. вых №27, предуст. тайм-аута	0.00 %	1 set-up	TRUE	-2	Ujnt16
5-95	Имп. вых №29, управление шиной	0.00 %	All set-ups	TRUE	-2	N2
5-96	Имп. вых №29, предуст. тайм-аута	0.00 %	1 set-up	TRUE	-2	Ujnt16
5-97	Имп. вых. №X30/6, управление шиной	0.00 %	All set-ups	TRUE	-2	N2
5-98	Имп. вых №X30/6, предуст. тайм-аута	0.00 %	1 set-up	TRUE	-2	Ujnt16

6.2.7. 6-** Аналог. ввод/вывод

Номер параметра	Описание параметра	Значение по умолчанию	4-set-up	Изменение во время работы	Коэффициент преобразования	Тип
6-0*	Реж. аналог. вв/выв					
6-00	Время тайм-аута нуля	10 с	All set-ups	TRUE	0	Uint8
6-01	Функция при тайм-ауте нуля	[0] Выкл.	All set-ups	TRUE	-	Uint8
6-02	Функция при тайм-ауте нуля в пожарном режиме	Нуль	All set-ups	TRUE	-	Uint8
6-1*	Аналог. вход 53					
6-10	Клемма 53, низкое напряжение	0,07 В	All set-ups	TRUE	-2	Int16
6-11	Клемма 53, высокое напряжение	10,00 В	All set-ups	TRUE	-2	Int16
6-12	Клемма 53, малый ток	4,00 мА	All set-ups	TRUE	-5	Int16
6-13	Клемма 53, большой ток	20,00 мА	All set-ups	TRUE	-5	Int16
6-14	Клемма 53, низкое зад./обр. связь	0,000 Отсутствует	All set-ups	TRUE	-3	Int32
6-15	Клемма 53, высокое зад./обр. связь	ExpressionLimit	All set-ups	TRUE	-3	Int32
6-16	Клемма 53, постоянн. времени фильтра	0,001 с	All set-ups	TRUE	-3	Uint16
6-17	Клемма 53, активный ноль	[1] Разрешено	All set-ups	TRUE	-	Uint8
6-2*	Аналог. вход 54					
6-20	Клемма 54, низкое напряжение	0,07 В	All set-ups	TRUE	-2	Int16
6-21	Клемма 54, высокое напряжение	10,00 В	All set-ups	TRUE	-2	Int16
6-22	Клемма 54, малый ток	4,00 мА	All set-ups	TRUE	-5	Int16
6-23	Клемма 54, большой ток	20,00 мА	All set-ups	TRUE	-5	Int16
6-24	Клемма 54, низкое зад./обр. связь	0,000 Отсутствует	All set-ups	TRUE	-3	Int32
6-25	Клемма 54, высокое зад./обр. связь	100,000 Отсутствует	All set-ups	TRUE	-3	Int32
6-26	Клемма 54, постоянн. времени фильтра	0,001 с	All set-ups	TRUE	-3	Uint16
6-27	Клемма 54, активный ноль	[1] Разрешено	All set-ups	TRUE	-	Uint8
6-3*	Аналог. вход X30/11					
6-30	Клемма X30/11, мин. знач. напряжения	0,07 В	All set-ups	TRUE	-2	Int16
6-31	Клемма X30/11, макс. знач. напряжения	10,00 В	All set-ups	TRUE	-2	Int16
6-34	Клемма X30/11, мин. знач. задан./ОС	0,000 Отсутствует	All set-ups	TRUE	-3	Int32
6-35	Клемма X30/11, макс. знач. задан./ОС	100,000 Отсутствует	All set-ups	TRUE	-3	Int32
6-36	Клемма X30/11, пост. времени фильтра	0,001 с	All set-ups	TRUE	-3	Uint16
6-37	Клемма X30/11, активный ноль	[1] Разрешено	All set-ups	TRUE	-	Uint8
6-4*	Аналог. вход X30/12					
6-40	Клемма X30/12, мин. знач. напряжения	0,07 В	All set-ups	TRUE	-2	Int16
6-41	Клемма X30/12, макс. знач. напряжения	10,00 В	All set-ups	TRUE	-2	Int16
6-44	Клемма X30/12, мин. знач. задан./ОС	0,000 Отсутствует	All set-ups	TRUE	-3	Int32
6-45	Клемма X30/12, макс. знач. задан./ОС	100,000 Отсутствует	All set-ups	TRUE	-3	Int32
6-46	Клемма X30/12, пост. времени фильтра	0,001 с	All set-ups	TRUE	-3	Uint16
6-47	Клемма X30/12, активный ноль	[1] Разрешено	All set-ups	TRUE	-	Uint8

Номер па- рам.	Описание параметра	Значение по умолчанию	4-set-up	Изменение во время работы	Коэффициент преобразования	Тип
6-5* Аналог. выход 42						
6-50	Клемма 42, выход	[100] Вых. частота	All set-ups	TRUE	-	Uint8
6-51	Клемма 42, мин. выход	0.00 %	All set-ups	TRUE	-2	Int16
6-52	Клемма 42, макс. выход	100.00 %	All set-ups	TRUE	-2	Int16
6-53	Клемма 42, управление вых. шиной	0.00 %	All set-ups	TRUE	-2	N2
6-54	Клемма 42, уст. вых. тайм-аута	0.00 %	1 set-up	TRUE	-2	Uint16
6-6* Аналог. выход X30/8						
6-60	Клемма X30/8, выход	[0] Не используется	All set-ups	TRUE	-	Uint8
6-61	Клемма X30/8, мин. масштаб	0.00 %	All set-ups	TRUE	-2	Int16
6-62	Клемма X30/8, макс. масштаб	100.00 %	All set-ups	TRUE	-2	Int16
6-63	Клемма X30/8, знач. на выходе при управ. по шине	0.00 %	All set-ups	TRUE	-2	N2
6-64	Клемма X30/8, знач. на выходе при тайм-ауте	0.00 %	1 set-up	TRUE	-2	Uint16

6.2.8. 8-**-** Связь и доп. устр.

Номер параметра	Описание параметра	Значение по умолчанию	4-set-up	Изменение во время работы	Коэффициент преобразования	Тип
8-0* Общие настройки						
8-01	Место управления	[0] Цифр. и кмнд. слово	All set-ups	TRUE	-	Uint8
8-02	Источник управления	Нуль	All set-ups	TRUE	-	Uint8
8-03	Время таймаута управления	ExpressionLimit	1 set-up	TRUE	-1	Uint32
8-04	Функция таймаута управления	[0] Выкл.	1 set-up	TRUE	-	Uint8
8-05	Функция окончания таймаута	[1] Возобновление	1 set-up	TRUE	-	Uint8
8-06	Сброс таймаута управления	[0] Не сбрасывать	All set-ups	TRUE	-	Uint8
8-07	Запуск диагностики	[0] Запрещено	2 set-ups	TRUE	-	Uint8
8-1* Настройки управления						
8-10	Профиль управления	[0] Профиль FC	All set-ups	TRUE	-	Uint8
8-13	Конфигурир. слово состояния STW	[1] Профиль по умолч.	All set-ups	TRUE	-	Uint8
8-3* Настройки порта ПЧ						
8-30	Протокол	[0] FC	1 set-up	TRUE	-	Uint8
8-31	Адрес	1 Отсутствует	1 set-up	TRUE	0	Uint8
8-32	Скорость передачи данных	Нуль	1 set-up	TRUE	-	Uint8
8-33	Биты контроля четности / стоповые биты	Нуль	1 set-up	TRUE	-	Uint8
8-35	Мин. задержка реакции	10 мс	1 set-up	TRUE	-3	Uint16
8-36	Макс. задержка реакции	ExpressionLimit	1 set-up	TRUE	-3	Uint16
8-37	Макс. задержка между символами	ExpressionLimit	1 set-up	TRUE	-5	Uint16
8-4* Устр. прот-ла FC MC						
8-40	Выбор телеграммы	[1] Станд. телеграмма 1	2 set-ups	TRUE	-	Uint8
8-5* Цифровое/шина						
8-50	Выбор выбега	[3] Логическое ИЛИ	All set-ups	TRUE	-	Uint8
8-51	Выбор торможения пост. током	[3] Логическое ИЛИ	All set-ups	TRUE	-	Uint8
8-52	Выбор пуска	[3] Логическое ИЛИ	All set-ups	TRUE	-	Uint8
8-54	Выбор реверса	[0] Цифровой вход	All set-ups	TRUE	-	Uint8
8-55	Выбор набора	[3] Логическое ИЛИ	All set-ups	TRUE	-	Uint8
8-56	Выбор предустановленного задания	[3] Логическое ИЛИ	All set-ups	TRUE	-	Uint8
8-7* VASnet						
8-70	Вариант уст. VASnet	1 Отсутствует	1 set-up	TRUE	0	Uint32
8-72	Макс. вед. устр-в MS/TP	127 Отсутствует	1 set-up	TRUE	0	Uint8
8-73	Макс. инф. кадры MS/TP	1 Отсутствует	1 set-up	TRUE	0	Uint16
8-74	Служба "I-Am"	Посылка при включении питания	1 set-up	TRUE	-	Uint8
8-75	Пароль инициализации	0 Отсутствует	1 set-up	TRUE	0	VisStr[20]
8-8* Диагностика порта FC						
8-80	Счетчик сообщений при управ. по шине	0 Отсутствует	All set-ups	TRUE	0	Uint32
8-81	Счетчик ошибок при управ. по шине	0 Отсутствует	All set-ups	TRUE	0	Uint32
8-82	Подсчет сообщений подчиненного устройства	0 Отсутствует	All set-ups	TRUE	0	Uint32
8-83	Подсчет ошибок подчиненного устройства	0 Отсутствует	All set-ups	TRUE	0	Uint32
8-9* Фикс. частота/ОС по шине						
8-90	Фикс. скор. 1, уст. по шине	100 об/мин	All set-ups	TRUE	67	Uint16
8-91	Фикс. скор. 2, уст. по шине	200 об/мин	All set-ups	TRUE	67	Uint16
8-94	Обр. связь по шине 1	0 Отсутствует	1 set-up	TRUE	0	N2
8-95	Обр. связь по шине 2	0 Отсутствует	1 set-up	TRUE	0	N2
8-96	Обр. связь по шине 3	0 Отсутствует	1 set-up	TRUE	0	N2

6.2.9. 9-** Profibus

Номер па-рам.	Описание параметра	Значение по умолчанию	4-set-up	Изменение во время работы	Коэффициент преобразования	Тип
9-00	Уставка	0 Отсутствует	All set-ups	TRUE	0	Uint16
9-07	Фактическое значение	0 Отсутствует	All set-ups	FALSE	0	Uint16
9-15	Конфигурирование записи PCD	ExpressionLimit	2 set-ups	TRUE	-	Uint16
9-16	Конфигурирование чтения PCD	ExpressionLimit	2 set-ups	TRUE	-	Uint16
9-18	Адрес узла	126 Отсутствует	1 set-up	TRUE	0	Uint8
9-22	Выбор телеграммы	[108] PPO 8	1 set-up	TRUE	-	Uint8
9-23	Параметры сигналов	0	All set-ups	TRUE	-	Uint16
9-27	Редактирование параметра	[1] Разрешено	2 set-ups	FALSE	-	Uint16
9-28	Управление процессом	[1] Разреш. циклич. ведущ.	2 set-ups	FALSE	-	Uint8
9-44	Счетчик сообщений о неисправностях	0 Отсутствует	All set-ups	TRUE	0	Uint16
9-45	Код неисправности	0 Отсутствует	All set-ups	TRUE	0	Uint16
9-47	Номер неисправности	0 Отсутствует	All set-ups	TRUE	0	Uint16
9-52	Счетчик ситуаций неисправности	0 Отсутствует	All set-ups	TRUE	0	Uint16
9-53	Слово предупреждения Profibus	0 Отсутствует	All set-ups	TRUE	0	Uint16
9-63	Фактическая скорость передачи	0 Отсутствует	All set-ups	TRUE	0	V2
9-64	Идентификация устройства	[255] Скор. перед. не опред.	All set-ups	TRUE	-	Uint8
9-65	Номер профиля	0 Отсутствует	All set-ups	TRUE	0	Uint16
9-66	Командное слово 1	0 Отсутствует	All set-ups	TRUE	0	OctStr[Z]
9-68	Слово состояния 1	0 Отсутствует	All set-ups	TRUE	0	V2
9-71	Сохранение значений данных	[0] Выкл.	All set-ups	TRUE	-	Uint8
9-72	Сброс привода	[0] Нет действия	1 set-up	FALSE	-	Uint8
9-80	Заданные параметры (1)	0 Отсутствует	All set-ups	FALSE	0	Uint16
9-81	Заданные параметры (2)	0 Отсутствует	All set-ups	FALSE	0	Uint16
9-82	Заданные параметры (3)	0 Отсутствует	All set-ups	FALSE	0	Uint16
9-83	Заданные параметры (4)	0 Отсутствует	All set-ups	FALSE	0	Uint16
9-84	Заданные параметры (5)	0 Отсутствует	All set-ups	FALSE	0	Uint16
9-90	Измененные параметры (1)	0 Отсутствует	All set-ups	FALSE	0	Uint16
9-91	Измененные параметры (2)	0 Отсутствует	All set-ups	FALSE	0	Uint16
9-92	Измененные параметры (3)	0 Отсутствует	All set-ups	FALSE	0	Uint16
9-93	Измененные параметры (4)	0 Отсутствует	All set-ups	FALSE	0	Uint16
9-94	Измененные параметры (5)	0 Отсутствует	All set-ups	FALSE	0	Uint16

6.2.10. 10-** Периферийная шина CAN

Номер рам.	па- Описание параметра	Значение по умолчанию	4-набора	Изменение во время работы	Индекс преобразования	Тип
10-0* Общие настройки						
10-00	Протокол CAN	нуль	2 2 set-ups	FALSE	-	Uint8
10-01	Выбор скорости передачи данных	нуль	2 2 set-ups	TRUE	-	Uint8
10-02	Идентификатор MAC	ExpressionLimit	2 2 set-ups	TRUE	0	Uint8
10-05	Показание счетчика ошибок при передаче	0 He опр.	All set-ups	TRUE	0	Uint8
10-06	Показание счетчика ошибок при приеме	0 He опр.	All set-ups	TRUE	0	Uint8
10-07	Показание счетчика отключений шины	0 He опр.	All set-ups	TRUE	0	Uint8
10-1* DeviceNet						
10-10	Выбор типа технологических данных	нуль	All set-ups	TRUE	-	Uint8
10-11	Запись конфигурации технологических данных	ExpressionLimit	2 2 set-ups	TRUE	-	Uint16
10-12	Чтение конфигурации технологических данных	ExpressionLimit	2 2 set-ups	TRUE	-	Uint16
10-13	Параметр предупреждения	0 He опр.	All set-ups	TRUE	0	Uint16
10-14	Задание по сети	[0] Выкл.	2 2 set-ups	TRUE	-	Uint8
10-15	Управление по сети	[0] Выкл.	2 2 set-ups	TRUE	-	Uint8
10-2* COS-фильтры						
10-20	COS-фильтр 1	0 He опр.	All set-ups	FALSE	0	Uint16
10-21	COS-фильтр 2	0 He опр.	All set-ups	FALSE	0	Uint16
10-22	COS-фильтр 3	0 He опр.	All set-ups	FALSE	0	Uint16
10-23	COS-фильтр 4	0 He опр.	All set-ups	FALSE	0	Uint16
10-3* Доступ к параметрам						
10-30	Индекс массива	0 He опр.	2 2 set-ups	TRUE	0	Uint8
10-31	Сохранение значений данных	[0] Выкл.	All set-ups	TRUE	-	Uint8
10-32	Редакция DeviceNet	ExpressionLimit	All set-ups	TRUE	0	Uint16
10-33	Сохранять всегда	[0] Выкл.	1 set-up	TRUE	-	Uint8
10-34	Код изделия DeviceNet	120 He опр.	1 set-up	TRUE	0	Uint16
10-39	F-параметры DeviceNet	0 He опр.	All set-ups	TRUE	0	Uint32

6.2.11. 11-** LonWorks

Номер па- рам.	Описание параметра	Значение по умолчанию	4-set-up	Изменение во время работы	Коэффициент преобразования	Тип
11-0*	LonWorks ID					
11-00	Идентификатор Neuron	0 Отсутствует	All set-ups	TRUE	0	OctStr[6]
11-1*	Функции LON					
11-10	Профиль привода	[0] Профиль VSD	All set-ups	TRUE	-	UInt8
11-15	Слово предупреждения LON	0 Отсутствует	All set-ups	TRUE	0	UInt16
11-17	Модификация XIF	0 Отсутствует	All set-ups	TRUE	0	VisStr[5]
11-18	Модификация LonWorks	0 Отсутствует	All set-ups	TRUE	0	VisStr[5]
11-2*	Доступ к параметрам LON					
11-21	Сохранение значений данных	[0] Выкл.	All set-ups	TRUE	-	UInt8

6.2.12. 13-** Интеллект. логика

Номер параметра	Описание параметра	Значение по умолчанию	4-set-up	Изменение во время работы	Коэффициент преобразования	Тип
13-0* Настройка SLC						
13-00	Режим контроллера SL	Нуль	2 set-ups	TRUE	-	UInt8
13-01	Событие запуска	Нуль	2 set-ups	TRUE	-	UInt8
13-02	Событие останова	Нуль	2 set-ups	TRUE	-	UInt8
13-03	Сброс SLC	[0] Не сбрасывать SLC	All set-ups	TRUE	-	UInt8
13-1* Компараторы						
13-10	Операнд сравнения	Нуль	2 set-ups	TRUE	-	UInt8
13-11	Оператор сравнения	Нуль	2 set-ups	TRUE	-	UInt8
13-12	Результат сравнения	ExpressionLimit	2 set-ups	TRUE	-3	Int32
13-2* Таймеры						
13-20	Таймер контроллера SL	ExpressionLimit	1 set-up	TRUE	-3	TimD
13-4* Правила логики						
13-40	Булева переменная логич. соотношения 1	Нуль	2 set-ups	TRUE	-	UInt8
13-41	Оператор логического соотношения 1	Нуль	2 set-ups	TRUE	-	UInt8
13-42	Булева переменная логич. соотношения 2	Нуль	2 set-ups	TRUE	-	UInt8
13-43	Оператор логического соотношения 2	Нуль	2 set-ups	TRUE	-	UInt8
13-44	Булева переменная логич. соотношения 3	Нуль	2 set-ups	TRUE	-	UInt8
13-5* Состояния						
13-51	Событие контроллера SL	Нуль	2 set-ups	TRUE	-	UInt8
13-52	Действие контроллера SL	Нуль	2 set-ups	TRUE	-	UInt8

6.2.13. 14-** Специальные функции

Номер па-рам.	Описание параметра	Значение по умолчанию	4-set-up	Изменение во время работы	Коэффициент преобразования	Тип
14-0*	Коммут. инвертора					
14-00	Модель коммутации	[0] 60 AVM	All set-ups	TRUE	-	Uint8
14-01	Частота коммутации	Нуль	All set-ups	TRUE	-	Uint8
14-03	Сверхмодуляция	[1] Вкл.	All set-ups	FALSE	-	Uint8
14-04	Случайная частота ШИМ	[0] Выкл.	All set-ups	TRUE	-	Uint8
14-1*	Вкл./выкл. сети					
14-12	Функция при асимметрии сети	[0] Отключение	All set-ups	TRUE	-	Uint8
14-2*	Функции сброса					
14-20	Режим сброса	[0] Сброс вручную	All set-ups	TRUE	-	Uint8
14-21	Время автом. перезапуска	10 с	All set-ups	TRUE	0	Uint16
14-22	Режим работы	[0] Обычная работа	All set-ups	TRUE	-	Uint8
14-23	Устан. кода типа	Нуль	2 set-ups	FALSE	-	Uint16
14-25	Задержка отключ. при пред. моменте	60 с	All set-ups	TRUE	0	Uint8
14-26	Зад. отк. при неист. инв.	ExpressionLimit	All set-ups	TRUE	0	Uint8
14-28	Производственные настройки	[0] Нет действия	All set-ups	TRUE	-	Uint8
14-29	Сервисный номер	0 Отсутствует	All set-ups	TRUE	0	Int32
14-3*	Регул. пределов тока					
14-30	Регул-р предела по току, пропорц. усил.	100 %	All set-ups	FALSE	0	Uint16
14-31	Регул-р предела по току, время интегрир.	0,020 с	All set-ups	FALSE	-3	Uint16
14-4*	Опт. энергопотр.					
14-40	Уровень переменного крут. момента	66 %	All set-ups	FALSE	0	Uint8
14-41	Мин. намагничивание АОЗ	40 %	All set-ups	TRUE	0	Uint8
14-42	Мин. частота АОЗ	10 Гц	All set-ups	TRUE	0	Uint8
14-43	Cos φ двигателя	ExpressionLimit	All set-ups	TRUE	-2	Uint16
14-5*	Окружающая среда					
14-50	Фильтр ВЧ-помех	[1] Вкл.	1 set-up	FALSE	-	Uint8
14-52	Упр. вентилят.	[0] Автомат	All set-ups	TRUE	-	Uint8
14-53	Контроль вентилят.	Предупреждение [1]	All set-ups	TRUE	-	Uint8
14-6*	Автоматич. снижение номинальных параметров					
14-60	Функция при превышении температуры	[0] Отключение	All set-ups	TRUE	-	Uint8
14-61	Функция при перегрузке инвертора	[0] Отключение	All set-ups	TRUE	-	Uint8
14-62	Снижение номинального тока при перегрузке инвертора	95 %	All set-ups	TRUE	0	Uint16

6.2.14. 15-** Информация о приводе

Номер параметра	Описание параметра	Значение по умолчанию	4-set-up	Изменение во время работы	Коэффициент преобразования	Тип
15-0* Рабочие данные						
15-00	Время работы в часах	0 ч	All set-ups	FALSE	74	Uint32
15-01	Наработка в часах	0 ч	All set-ups	FALSE	74	Uint32
15-02	Счетчик кВт·ч	0 кВт·ч	All set-ups	FALSE	75	Uint32
15-03	Кол-во включений питания	0 Отсутствует	All set-ups	FALSE	0	Uint32
15-04	Кол-во перегревов	0 Отсутствует	All set-ups	FALSE	0	Uint16
15-05	Кол-во перенапряжений	0 Отсутствует	All set-ups	FALSE	0	Uint16
15-06	Сброс счетчика кВт·ч	[0] Не сбрасывать	All set-ups	TRUE	-	Uint8
15-07	Сброс счетчика наработки	[0] Не сбрасывать	All set-ups	TRUE	-	Uint8
15-08	Количество пусков	0 Отсутствует	All set-ups	FALSE	0	Uint32
15-1* Настр. рег. данных						
15-10	Источник регистрации	0	2 set-ups	TRUE	-	Uint16
15-11	Интервал регистрации	ExpressionLimit	2 set-ups	TRUE	-3	TimD
15-12	Событие срабатывания	[0] FALSE	1 set-up	TRUE	-	Uint8
15-13	Режим регистрации	[0] Пост. регистрация	2 set-ups	TRUE	-	Uint8
15-14	Кол-во событий перед срабатыванием	50 Отсутствует	2 set-ups	TRUE	0	Uint8
15-2* Журнал регистр.						
15-20	Журнал регистрации: событие	0 Отсутствует	All set-ups	FALSE	0	Uint8
15-21	Журнал регистрации: значение	0 Отсутствует	All set-ups	FALSE	0	Uint32
15-22	Журнал регистрации: время	0 мс	All set-ups	FALSE	-3	Uint32
15-23	Журнал регистрации: дата и время	ExpressionLimit	All set-ups	FALSE	0	TimeOfDay
15-3* Журнал авар.						
15-30	Жур.авар.: код ошибки	0 Отсутствует	All set-ups	FALSE	0	Uint8
15-31	Жур.авар.: знач.	0 Отсутствует	All set-ups	FALSE	0	Uint16
15-32	Жур.авар.: время	0 с	All set-ups	FALSE	0	Uint32
15-33	Жур.авар.: дата и время	ExpressionLimit	All set-ups	FALSE	0	TimeOfDay
15-4* Идентиф. привода						
15-40	Тип ПЧ	0 Отсутствует	All set-ups	FALSE	0	VisStr[6]
15-41	Силовая часть	0 Отсутствует	All set-ups	FALSE	0	VisStr[20]
15-42	Напряжение	0 Отсутствует	All set-ups	FALSE	0	VisStr[20]
15-43	Версия ПО	0 Отсутствует	All set-ups	FALSE	0	VisStr[5]
15-44	Начальное обозначение	0 Отсутствует	All set-ups	FALSE	0	VisStr[40]
15-45	Текущее обозначение	0 Отсутствует	All set-ups	FALSE	0	VisStr[40]
15-46	Номер для заказа преобразов. частоты	0 Отсутствует	All set-ups	FALSE	0	VisStr[8]
15-47	№ для заказа силовой платы	0 Отсутствует	All set-ups	FALSE	0	VisStr[8]
15-48	Идент. номер LCP	0 Отсутствует	All set-ups	FALSE	0	VisStr[20]
15-49	№ версии ПО платы управления	0 Отсутствует	All set-ups	FALSE	0	VisStr[20]
15-50	№ версии ПО силовой платы	0 Отсутствует	All set-ups	FALSE	0	VisStr[20]
15-51	Заводск. номер преобразов. частоты	0 Отсутствует	All set-ups	FALSE	0	VisStr[10]
15-53	Серийный № силовой платы	0 Отсутствует	All set-ups	FALSE	0	VisStr[19]

Номер па- рам.	Описание параметра	Значение по умолчанию	4-set-up	Изменение во время работы	Коэффициент преобразования	Тип
15-6* Идентификация доп. устройств						
15-60	Доп. устройство установлено	0 Отсутствует	All set-ups	FALSE	0	VisStr[30]
15-61	Версия прогр. обеспеч. доп. устр.	0 Отсутствует	All set-ups	FALSE	0	VisStr[20]
15-62	Номер для заказа доп. устройства	0 Отсутствует	All set-ups	FALSE	0	VisStr[8]
15-63	Серийный номер доп. устройства	0 Отсутствует	All set-ups	FALSE	0	VisStr[18]
15-70	Доп. устройство в гнезде A	0 Отсутствует	All set-ups	FALSE	0	VisStr[30]
15-71	Версия ПО доп. устройства A	0 Отсутствует	All set-ups	FALSE	0	VisStr[20]
15-72	Доп. устройство в гнезде B	0 Отсутствует	All set-ups	FALSE	0	VisStr[30]
15-73	Версия ПО доп. устройства B	0 Отсутствует	All set-ups	FALSE	0	VisStr[20]
15-74	Доп. устройство в гнезде C0	0 Отсутствует	All set-ups	FALSE	0	VisStr[30]
15-75	Версия ПО доп. устройства C0	0 Отсутствует	All set-ups	FALSE	0	VisStr[20]
15-76	Доп. устройство в гнезде C1	0 Отсутствует	All set-ups	FALSE	0	VisStr[30]
15-77	Версия ПО доп. устройства C1	0 Отсутствует	All set-ups	FALSE	0	VisStr[20]
15-9* Информационные параметры						
15-92	Заданные параметры	0 Отсутствует	All set-ups	FALSE	0	Ujnt16
15-93	Измененные параметры	0 Отсутствует	All set-ups	FALSE	0	Ujnt16
15-99	Метаданные параметра	0 Отсутствует	All set-ups	FALSE	0	Ujnt16

6.2.15. 16-** Показания

Номер параметра	Описание параметра	Значение по умолчанию	4-set-up	Изменение во время работы	Коэффициент преобразования	Тип
16-0* Общее состояние						
16-00	Командное слово	0 Отсутствует	All set-ups	FALSE	0	V2
16-01	Задание [ед. измер.]	0,000 ReferenceFeedbackUnit	All set-ups	FALSE	-3	Int32
16-02	Задание [%]	0,0 %	All set-ups	FALSE	-1	Int16
16-03	Слово состояния	0 Отсутствует	All set-ups	FALSE	0	V2
16-05	Основное фактич. значение [%]	0,00 %	All set-ups	FALSE	-2	N2
16-09	Показ. по выб. польз.	0,00 CustomReadoutUnit	All set-ups	FALSE	-2	Int32
16-1* Состояние двигателя						
16-10	Мощность [кВт]	0,00 кВт	All set-ups	FALSE	1	Int32
16-11	Мощность [л.с.]	0,00 л.с.	All set-ups	FALSE	-2	Int32
16-12	Напряжение двигателя	0,0 В	All set-ups	FALSE	-1	Int16
16-13	Частота	0,0 Гц	All set-ups	FALSE	-1	Int16
16-14	Ток двигателя	0,00 А	All set-ups	FALSE	-2	Int32
16-15	Частота [%]	0,00 %	All set-ups	FALSE	-2	N2
16-16	Крутящий момент [Нм]	0,0 Нм	All set-ups	FALSE	-1	Int16
16-17	Скорость [об/мин]	0 об/мин	All set-ups	FALSE	67	Int32
16-18	Тепловая нагрузка двигателя	0 %	All set-ups	FALSE	0	Int8
16-22	Крутящий момент [%]	0 %	All set-ups	FALSE	0	Int16
16-3* Состояние привода						
16-30	Напряжение цепи пост. тока	0 В	All set-ups	FALSE	0	Int16
16-32	Энергия торможения /с	0,000 кВт	All set-ups	FALSE	0	Int32
16-33	Энергия торможения /2 мин	0,000 кВт	All set-ups	FALSE	0	Int32
16-34	Темп. радиатора	0 °С	All set-ups	FALSE	100	Int8
16-35	Тепловая нагрузка инвертора	0 %	All set-ups	FALSE	0	Int8
16-36	Номинальный ток инвертора	ExpressionLimit	All set-ups	FALSE	-2	Int32
16-37	Макс. ток инвертора	ExpressionLimit	All set-ups	FALSE	-2	Int32
16-38	Состояние SL контроллера	0 Отсутствует	All set-ups	FALSE	0	Int8
16-39	Температура платы управления,	0 °С	All set-ups	FALSE	100	Int8
16-40	Буфер регистрации заполнен	[0] Нет	All set-ups	TRUE	-	Int8
16-5* Задание и обр. связь						
16-50	Внешнее задание	0,0 Отсутствует	All set-ups	FALSE	-1	Int16
16-52	Обратная связь [ед. изм.]	0,000 ProcessCtrlUnit	All set-ups	FALSE	-3	Int32
16-53	Задание от цифрового потенциометра	0,00 Отсутствует	All set-ups	FALSE	-2	Int16
16-54	Сигнал ОС 1 [ед. изм.]	0,000 ProcessCtrlUnit	All set-ups	FALSE	-3	Int32
16-55	Сигнал ОС 2 [ед. изм.]	0,000 ProcessCtrlUnit	All set-ups	FALSE	-3	Int32
16-56	Сигнал ОС 3 [ед. изм.]	0,000 ProcessCtrlUnit	All set-ups	FALSE	-3	Int32

Номер па-рам.	Описание параметра	Значение по умолчанию	4-set-up	Изменение во время работы	Коэффициент преобразования	Тип
16-6* Входы и выходы						
16-60	Цифровой вход	0 Отсутствует	All set-ups	FALSE	0	Uint16
16-61	Клемма 53, настройка переключателя	[0] Ток	All set-ups	FALSE	-	Uint8
16-62	Аналоговый вход 53	0,000 Отсутствует	All set-ups	FALSE	-3	Int32
16-63	Клемма 54, настройка переключателя	[0] Ток	All set-ups	FALSE	-	Uint8
16-64	Аналоговый вход 54	0,000 Отсутствует	All set-ups	FALSE	-3	Int32
16-65	Аналоговый выход 42 [мА]	0,000 Отсутствует	All set-ups	FALSE	-3	Int16
16-66	Цифровой выход [двоичный]	0 Отсутствует	All set-ups	FALSE	0	Int16
16-67	Импульсный вход №29 [Гц]	0 Отсутствует	All set-ups	FALSE	0	Int32
16-68	Импульсный вход №33 [Гц]	0 Отсутствует	All set-ups	FALSE	0	Int32
16-69	Импульсный выход №27 [Гц]	0 Отсутствует	All set-ups	FALSE	0	Int32
16-70	Импульсный выход №29 [Гц]	0 Отсутствует	All set-ups	FALSE	0	Int32
16-71	Релейный выход [двоичный]	0 Отсутствует	All set-ups	FALSE	0	Int16
16-72	Счетчик А	0 Отсутствует	All set-ups	TRUE	0	Int32
16-73	Счетчик В	0 Отсутствует	All set-ups	TRUE	0	Int32
16-75	Аналоговый вход X30/11	0,000 Отсутствует	All set-ups	FALSE	-3	Int32
16-76	Аналоговый вход X30/12	0,000 Отсутствует	All set-ups	FALSE	-3	Int32
16-77	Аналоговый выход X30/8 [мА]	0,000 Отсутствует	All set-ups	FALSE	-3	Int16
16-8* Fieldbus и порт ПЧ						
16-80	Fieldbus, ком. слово 1	0 Отсутствует	All set-ups	FALSE	0	V2
16-82	Fieldbus, ЗАДАНИЕ 1	0 Отсутствует	All set-ups	FALSE	0	N2
16-84	Слово сост. вар. связи	0 Отсутствует	All set-ups	FALSE	0	V2
16-85	Порт ПЧ, ком. слово 1	0 Отсутствует	All set-ups	FALSE	0	V2
16-86	Порт ПЧ, ЗАДАНИЕ 1	0 Отсутствует	All set-ups	FALSE	0	N2
16-9* Показ. диагностики						
16-90	Слово аварийной сигнализации	0 Отсутствует	All set-ups	FALSE	0	Uint32
16-91	Слово аварийной сигнализации 2	0 Отсутствует	All set-ups	FALSE	0	Uint32
16-92	Слово предупреждения	0 Отсутствует	All set-ups	FALSE	0	Uint32
16-93	Слово предупреждения 2	0 Отсутствует	All set-ups	FALSE	0	Uint32
16-94	Расшир. слово состояния	0 Отсутствует	All set-ups	FALSE	0	Uint32
16-95	Расшир. слово состояния 2	0 Отсутствует	All set-ups	FALSE	0	Uint32
16-96	Слово техобслуживания	0 Отсутствует	All set-ups	FALSE	0	Uint32

6.2.16. 18-**- Показания 2

Номер параметра	Описание параметра	Значение по умолчанию	4-set-up	Изменение во время работы	Коэффициент преобразования	Тип
18-0* Журнал технического обслуживания						
18-00	Журнал учета техобслуживания: элемент	0 Отсутствует	All set-ups	FALSE	0	Uint8
18-01	Журнал учета техобслуживания: действие	0 Отсутствует	All set-ups	FALSE	0	Uint8
18-02	Журнал учета техобслуживания: время	0 с	All set-ups	FALSE	0	Uint32
18-03	Журнал учета техобслуживания: дата и время	ExpressionLimit	All set-ups	FALSE	0	TimeOfDay
18-3* Входы и выходы						
18-30	Аналог. вход X42/1	0,000 Отсутствует	All set-ups	FALSE	-3	Int32
18-31	Аналог. вход X42/3	0,000 Отсутствует	All set-ups	FALSE	-3	Int32
18-32	Аналог. вход X42/5	0,000 Отсутствует	All set-ups	FALSE	-3	Int32
18-33	Аналог. вых. X42/7 [В]	0,000 Отсутствует	All set-ups	FALSE	-3	Int16
18-34	Аналог. вых. X42/9 [В]	0,000 Отсутствует	All set-ups	FALSE	-3	Int16
18-35	Аналог. вых. X42/11 [В]	0,000 Отсутствует	All set-ups	FALSE	-3	Int16

6.2.17. 20-** Замкнутый контур ПЧ

Номер па-рам.	Описание параметра	Значение по умолчанию	4-set-up	Изменение во время работы	Коэффициент преобразования	Тип
20-0* Обратная связь						
20-00	Источник ОС 1	[2] Аналоговый вход 54	All set-ups	TRUE	-	Uint8
20-01	Преобразование сигнала ОС 1	[0] Линейное	All set-ups	FALSE	-	Uint8
20-02	Ед. изм. источника сигнала ОС 1	Нуль	All set-ups	TRUE	-	Uint8
20-03	Источник ОС 2	[0] Не используется	All set-ups	TRUE	-	Uint8
20-04	Преобразование сигнала ОС 2	[0] Линейное	All set-ups	FALSE	-	Uint8
20-05	Ед. изм. источника сигнала ОС 2	Нуль	All set-ups	TRUE	-	Uint8
20-06	Источник ОС 3	[0] Не используется	All set-ups	TRUE	-	Uint8
20-07	Преобразование сигнала ОС 3	[0] Линейное	All set-ups	FALSE	-	Uint8
20-08	Ед. изм. источника сигнала ОС 3	Нуль	All set-ups	TRUE	-	Uint8
20-12	Ед. изм. задания/сигн. обр. связи	Нуль	All set-ups	TRUE	-	Uint8
20-2* Обр. связь и Уставка						
20-20	Функция обратной связи	[3] Минимум	All set-ups	TRUE	-	Uint8
20-21	Уставка 1	0,000 ProcessCtrlUnit	All set-ups	TRUE	-3	Int32
20-22	Уставка 2	0,000 ProcessCtrlUnit	All set-ups	TRUE	-3	Int32
20-23	Уставка 3	0,000 ProcessCtrlUnit	All set-ups	TRUE	-3	Int32
20-3* Специальное преобразование сигн. ОС						
20-30	Хладагент	[0] R22	All set-ups	TRUE	-	Uint8
20-31	Заданный пользователем хладагент A1	10,0000 Отсутствует	All set-ups	TRUE	-4	Uint32
20-32	Заданный пользователем хладагент A2	-2250,00 Отсутствует	All set-ups	TRUE	-2	Int32
20-33	Заданный пользователем хладагент A3	250,000 Отсутствует	All set-ups	TRUE	-3	Uint32
20-8* Основные настройки ПИД-регулятора						
20-81	Норм./инв. реж. упр. ПИД-рег.	[0] Нормальный	All set-ups	TRUE	-	Uint8
20-82	Начальная скорость ПИД-регулятора [об/мин]	ExpressionLimit	All set-ups	TRUE	67	Uint16
20-83	Начальная скорость ПИД-регулятора [Гц]	ExpressionLimit	All set-ups	TRUE	-1	Uint16
20-84	Зона соответствия заданию	5 %	All set-ups	TRUE	0	Uint8
20-9* ПИД-регулятор						
20-91	Антираскрутка ПИД-регулятора	[1] Вкл.	All set-ups	TRUE	-	Uint8
20-93	Коэф. усил. пропорц. звена ПИД-рег.	0,50 Отсутствует	All set-ups	TRUE	-2	Uint16
20-94	Постоянн. времени интегр-я ПИД-рег.	20,00 с	All set-ups	TRUE	-2	Uint32
20-95	Постоянная времени дифф-я ПИД-регулятора	0,00 с	All set-ups	TRUE	-2	Uint16
20-96	Пр. усил. в цепи дифф-я ПИД-регулятора	5,0 Отсутствует	All set-ups	TRUE	-1	Uint16

6.2.18. 21-** Расшир. замкн. контур

Номер параметра	Описание параметра	Значение по умолчанию	4-set-up	Изменение во время работы	Коэффициент преобразования	Тип
21-1* Расшир. С1, задан./обр. связь						
21-10	Расшир. 1, ед. изм. задания/обратной связи	[1] %	All set-ups	TRUE	-	Unit8
21-11	Расшир. 1, мин. задание	0,000 ExtPID1Unit	All set-ups	TRUE	-3	Int32
21-12	Расшир. 1, макс. задание	100,000 ExtPID1Unit	All set-ups	TRUE	-3	Int32
21-13	Расшир. 1, источник задания	[0] Не используется	All set-ups	TRUE	-	Unit8
21-14	Расш. 1, источник ОС	[0] Не используется	All set-ups	TRUE	-	Unit8
21-15	Расшир. 1, уставка	0,000 ExtPID1Unit	All set-ups	TRUE	-3	Int32
21-17	Расшир. 1, задание [ед. изм.]	0,000 ExtPID1Unit	All set-ups	TRUE	-3	Int32
21-18	Расшир. 1, обратная связь [ед. изм.]	0,000 ExtPID1Unit	All set-ups	TRUE	-3	Int32
21-19	Расшир. 1, выход [%]	0 %	All set-ups	TRUE	0	Int32
21-2* Расшир. С1, ПИД-регулятор						
21-20	Расшир. 1, нормальн./инверсн. управление	[0] Нормальный	All set-ups	TRUE	-	Unit8
21-21	Расшир. 1, коэфф. усил. пропорц. звена	0,01 Отсутствует	All set-ups	TRUE	-2	Unit16
21-22	Расшир. 1, пост. времени интегрир.	10000,00 с	All set-ups	TRUE	-2	Unit32
21-23	Расшир. 1, пост. времени дифференц.	0,00 с	All set-ups	TRUE	-2	Unit16
21-24	Расшир. 1, предел усиления дифф. звена	5,0 Отсутствует	All set-ups	TRUE	-1	Unit16
21-3* Расшир. С2, задан./обр. связь						
21-30	Расшир. 2, ед. изм. задания/обратной связи	[1] %	All set-ups	TRUE	-	Unit8
21-31	Расшир. 2, мин. задание	0,000 ExtPID2Unit	All set-ups	TRUE	-3	Int32
21-32	Расшир. 2, макс. задание	100,000 ExtPID2Unit	All set-ups	TRUE	-3	Int32
21-33	Расшир. 2, источник задания	[0] Не используется	All set-ups	TRUE	-	Unit8
21-34	Расш. 2, источник ОС	[0] Не используется	All set-ups	TRUE	-	Unit8
21-35	Расшир. 2, уставка	0,000 ExtPID2Unit	All set-ups	TRUE	-3	Int32
21-37	Расшир. 2, задание [ед. изм.]	0,000 ExtPID2Unit	All set-ups	TRUE	-3	Int32
21-38	Расшир. 2, обратная связь [ед. изм.]	0,000 ExtPID2Unit	All set-ups	TRUE	-3	Int32
21-39	Расшир. 2, выход [%]	0 %	All set-ups	TRUE	0	Int32
21-4* Расшир. С2, ПИД-регулятор						
21-40	Расшир. 2, нормальн./инверсн. управление	[0] Нормальный	All set-ups	TRUE	-	Unit8
21-41	Расшир. 2, коэфф. усил. пропорц. звена	0,01 Отсутствует	All set-ups	TRUE	-2	Unit16
21-42	Расшир. 2, пост. времени интегрир.	10000,00 с	All set-ups	TRUE	-2	Unit32
21-43	Расшир. 2, пост. времени дифференц.	0,00 с	All set-ups	TRUE	-2	Unit16
21-44	Расшир. 2, предел усиления дифф. звена	5,0 Отсутствует	All set-ups	TRUE	-1	Unit16
21-5* Расшир. С3, задан./обр. связь						
21-50	Расшир. 3, ед. изм. задания/обратной связи	[1] %	All set-ups	TRUE	-	Unit8
21-51	Расшир. 3, мин. задание	0,000 ExtPID3Unit	All set-ups	TRUE	-3	Int32
21-52	Расшир. 3, макс. задание	100,000 ExtPID3Unit	All set-ups	TRUE	-3	Int32
21-53	Расшир. 3, источник задания	[0] Не используется	All set-ups	TRUE	-	Unit8
21-54	Расш. 3, источник ОС	[0] Не используется	All set-ups	TRUE	-	Unit8
21-55	Расшир. 3, уставка	0,000 ExtPID3Unit	All set-ups	TRUE	-3	Int32
21-57	Расшир. 3, задание [ед. изм.]	0,000 ExtPID3Unit	All set-ups	TRUE	-3	Int32
21-58	Расшир. 3, обратная связь [ед. изм.]	0,000 ExtPID3Unit	All set-ups	TRUE	-3	Int32
21-59	Расшир. 3, выход [%]	0 %	All set-ups	TRUE	0	Int32

Номер па-рам.	Описание параметра	Значение по умолчанию	4-set-up	Изменение во время работы	Коэффициент преобразования	Тип
21-6*	Расшир. 3, нормальн./инверсн. управление	[0] Нормальный	All set-ups	TRUE	-	Uint8
21-60	Расшир. 3, нормальн./инверсн. управление	0,01 Отсутствует	All set-ups	TRUE	-2	Uint16
21-61	Расшир. 3, коэфф. усил. пропорц. звена	10000,00 с	All set-ups	TRUE	-2	Uint32
21-62	Расшир. 3, пост. времени интегрир.	0,00 с	All set-ups	TRUE	-2	Uint16
21-63	Расшир. 3, пост. времени дифференц.	5,0 Отсутствует	All set-ups	TRUE	-1	Uint16
21-64	Расшир. 3, предел усиления дифф. звена		All set-ups	TRUE		Uint16

6.2.19. 22-** Прикладные функции

Номер параметра	Описание параметра	Значение по умолчанию	4-set-up	Изменение во время работы	Коэффициент преобразования	Тип
22-0* Разное						
22-00	Задержка внешней блокировки	0 с	All set-ups	TRUE	0	Ujnt16
22-2* Обнаружение отсутствия потока						
22-20	Автом. настройка низкой мощности	[0] Выкл.	All set-ups	FALSE	-	Ujnt8
22-21	Обнаружение низкой мощности	[0] Запрещено	All set-ups	TRUE	-	Ujnt8
22-22	Обнаружение низкой скорости	[0] Запрещено	All set-ups	TRUE	-	Ujnt8
22-23	Функция при отсутствии потока	[0] Выкл.	All set-ups	TRUE	-	Ujnt8
22-24	Задержка при отсутствии потока	10 с	All set-ups	TRUE	0	Ujnt16
22-26	Функция защиты насоса от работы всухую	[0] Выкл.	All set-ups	TRUE	-	Ujnt8
22-27	Задержка срабатывания при работе всухую насоса	10 с	All set-ups	TRUE	0	Ujnt16
22-3* Настройка мощности при отсутствии потока						
22-30	Мощность при отсутствии потока	0,00 кВт	All set-ups	TRUE	1	Ujnt32
22-31	Поправочный коэффициент мощности	100 %	All set-ups	TRUE	0	Ujnt16
22-32	Низкая скорость [об/мин]	ExpressionLimit	All set-ups	TRUE	67	Ujnt16
22-33	Низкая скорость [Гц]	ExpressionLimit	All set-ups	TRUE	-1	Ujnt16
22-34	Мощность при низкой скорости [кВт]	ExpressionLimit	All set-ups	TRUE	1	Ujnt32
22-35	Мощность при низкой скорости [л.с.]	ExpressionLimit	All set-ups	TRUE	-2	Ujnt32
22-36	Высокая скорость [об/мин]	ExpressionLimit	All set-ups	TRUE	67	Ujnt16
22-37	Высокая скорость [Гц]	ExpressionLimit	All set-ups	TRUE	-1	Ujnt16
22-38	Мощность при высокой скорости [кВт]	ExpressionLimit	All set-ups	TRUE	1	Ujnt32
22-39	Мощность при высокой скорости [л.с.]	ExpressionLimit	All set-ups	TRUE	-2	Ujnt32
22-4* Режим ожидания						
22-40	Мин. время работы	10 с	All set-ups	TRUE	0	Ujnt16
22-41	Мин. время нахождения в режиме ожидания	10 с	All set-ups	TRUE	0	Ujnt16
22-42	Скорость при выходе из режима ожидания [об/мин]	ExpressionLimit	All set-ups	TRUE	67	Ujnt16
22-43	Скорость при выходе из режима ожидания [Гц]	ExpressionLimit	All set-ups	TRUE	-1	Ujnt16
22-44	Разность задания/ОС при выходе из режима ожидания	10 %	All set-ups	TRUE	0	Int8
22-45	Уставка подкачки	0 %	All set-ups	TRUE	0	Int8
22-46	Макс. время подкачки	60 с	All set-ups	TRUE	0	Ujnt16
22-5* Конец характеристики						
22-50	Функция на конце характеристики	[0] Выкл.	All set-ups	TRUE	-	Ujnt8
22-51	Задержка на конце характеристики	10 с	All set-ups	TRUE	0	Ujnt16
22-6* Обнаружение обрыва ремня						
22-60	Функция при обрыве ремня	[0] Выкл.	All set-ups	TRUE	-	Ujnt8
22-61	Момент срабатывания при обрыве ремня	10 %	All set-ups	TRUE	0	Ujnt8
22-62	Задержка срабатывания при обрыве ремня	10 с	All set-ups	TRUE	0	Ujnt16
22-7* Защита от короткого цикла						
22-75	Защита от короткого цикла	[0] Запрещено	All set-ups	TRUE	-	Ujnt8
22-76	Интервал между пусками	start_to_start_min_on_time (P2277)	All set-ups	TRUE	0	Ujnt16
22-77	Мин. время работы	0 с	All set-ups	TRUE	0	Ujnt16

Номер па-рам.	Описание параметра	Значение по умолчанию	4-set-up	Изменение во время работы	Коэффициент преобразования	Тип
22-8*	Функция компенсации потока					
22-80	Компенсация потока	[0] Запрещено	All set-ups	TRUE	-	Uint8
22-81	Квадратично-линейная аппроксимация характеристики	100 %	All set-ups	TRUE	0	Uint8
22-82	Расчет рабочей точки	[0] Запрещено	All set-ups	TRUE	-	Uint8
22-83	Скорость при отсутствии потока [об/мин]	ExpressionLimit	All set-ups	TRUE	67	Uint16
22-84	Скорость при отсутствии потока [Гц]	ExpressionLimit	All set-ups	TRUE	-1	Uint16
22-85	Скорость в расчетной точке [об/мин]	ExpressionLimit	All set-ups	TRUE	67	Uint16
22-86	Скорость в расчетной точке [Гц]	ExpressionLimit	All set-ups	TRUE	-1	Uint16
22-87	Давление при скорости в отсутствие потока	0,000 Отсутствует	All set-ups	TRUE	-3	Int32
22-88	Давление при номинальной скорости	999999.999 Отсутствует	All set-ups	TRUE	-3	Int32
22-89	Поток в расчетной точке	0,000 Отсутствует	All set-ups	TRUE	-3	Int32
22-90	Поток при номинальной скорости	0,000 Отсутствует	All set-ups	TRUE	-3	Int32

6.2.20. 23-** Временные события

Номер рам.	па- Описание параметра	Значение по умолчанию	4-set-up	Изменение во время работы	Коэффициент преобразования	Тип
23-0* Временные события						
23-00	Время включения	ExpressionLimit	2 set-ups	TRUE	0	TimeOfDay
23-01	Действие включения	[0] Запрещено	2 set-ups	TRUE	-	UInt8
23-02	Время выключения	ExpressionLimit	2 set-ups	TRUE	0	TimeOfDay
23-03	Действие выключения	[0] Запрещено	2 set-ups	TRUE	-	UInt8
23-04	Появление	[0] Все дни	2 set-ups	TRUE	-	UInt8
23-1* Техническое обслуживание						
23-10	Элемент техобслуживания	[1] Подшипники двигателя	1 set-up	TRUE	-	UInt8
23-11	Операция техобслуживания	[1] Смазать	1 set-up	TRUE	-	UInt8
23-12	Временная база техобслуживания	[0] Запрещено	1 set-up	TRUE	-	UInt8
23-13	Интервал техобслуживания	1 ч	1 set-up	TRUE	74	UInt32
23-14	Дата и время техобслуживания	ExpressionLimit	1 set-up	TRUE	0	TimeOfDay
23-1* Сброс техобслуживания						
23-15	Сброс сообщения техобслуживания	[0] Не сбрасывать	All set-ups	TRUE	-	UInt8
23-5* Журнал учета энергопотребления						
23-50	Разрешение журнала учета энергопотребления	[5] Последние 24 часа	2 set-ups	TRUE	-	UInt8
23-51	Период пуска	ExpressionLimit	2 set-ups	TRUE	0	TimeOfDay
23-53	Жур. энерг.	0 Отсутствует	All set-ups	TRUE	0	UInt32
23-54	Сброс журнала учета энергопотребления	[0] Не сбрасывать	All set-ups	TRUE	-	UInt8
23-6* Анализ тренда						
23-60	Переменная тренда	[0] Мощность [кВт]	2 set-ups	TRUE	-	UInt8
23-61	Непрерывные двоичные данные	0 Отсутствует	All set-ups	TRUE	0	UInt32
23-62	Запланированные по времени двоичные данные	0 Отсутствует	All set-ups	TRUE	0	UInt32
23-63	Запланированный по времени период пуска	ExpressionLimit	2 set-ups	TRUE	0	TimeOfDay
23-64	Запланированный по времени период останова	ExpressionLimit	2 set-ups	TRUE	0	TimeOfDay
23-65	Мин. двоичное значение	ExpressionLimit	2 set-ups	TRUE	0	UInt8
23-66	Сброс непрерывных двоичных данных	[0] Не сбрасывать	All set-ups	TRUE	-	UInt8
23-67	Сброс запланированных по времени двоичных данных	[0] Не сбрасывать	All set-ups	TRUE	-	UInt8
23-8* Счетчик окупаемости						
23-80	Коэффициент задания мощности	100 %	2 set-ups	TRUE	0	UInt8
23-81	Затраты на электроэнергию	1,00 Отсутствует	2 set-ups	TRUE	-2	UInt32
23-82	Инвестиции	0 Отсутствует	2 set-ups	TRUE	0	UInt32
23-83	Энергосбережение	0 кВт(ч)	All set-ups	TRUE	75	Int32
23-84	Экономия затрат	0 Отсутствует	All set-ups	TRUE	0	Int32

6.2.21. 25-** Каскадный контроллер

Номер па-рам.	Описание параметра	Значение по умолчанию	4-set-up	Изменение во время работы	Коэффициент преобразования	Тип
25-0* Системные настройки						
25-00	Каскадный контроллер	[0] Запрещено	2 set-ups	FALSE	-	Uint8
25-02	Пуск двигателя	[0] Прямой пуск	2 set-ups	FALSE	-	Uint8
25-04	Чередование насосов	[0] Запрещено	All set-ups	TRUE	-	Uint8
25-05	Постоянный ведущий насос	[1] Да	2 set-ups	FALSE	-	Uint8
25-06	Количество насосов	2 Отсутствует	2 set-ups	FALSE	0	Uint8
25-2* Настройки диапазона частот						
25-20	Ширина полосы включения	10 %	All set-ups	TRUE	0	Uint8
25-21	Диапазон блокирования	100 %	All set-ups	TRUE	0	Uint8
25-22	Диапазон фиксированной скорости	casco_staging_bandwidth (P2520)	All set-ups	TRUE	0	Uint8
25-23	Задержка включения насоса	15 с	All set-ups	TRUE	0	Uint16
25-24	Задержка выключения насоса	15 с	All set-ups	TRUE	0	Uint16
25-25	Время блокирования	10 с	All set-ups	TRUE	0	Uint16
25-26	Выключение при отсутствии потока	[0] Запрещено	All set-ups	TRUE	-	Uint8
25-27	Функция подключения след. насоса	[1] Разрешено	All set-ups	TRUE	-	Uint8
25-28	Задержка подключения след. насоса	15 с	All set-ups	TRUE	0	Uint16
25-29	Функция выключения	[1] Разрешено	All set-ups	TRUE	-	Uint8
25-30	Задержка выключения	15 с	All set-ups	TRUE	0	Uint16
25-4* Настройки включения						
25-40	Задержка при замедлении	10,0 с	All set-ups	TRUE	-1	Uint16
25-41	Задержка при разгоне	2,0 с	All set-ups	TRUE	-1	Uint16
25-42	Порог включения	ExpressionLimit	All set-ups	TRUE	0	Uint8
25-43	Порог выключения	ExpressionLimit	All set-ups	TRUE	0	Uint8
25-44	Скорость подключения след. насоса [об/мин]	0 об/мин	All set-ups	TRUE	67	Uint16
25-45	Скорость подключения след. насоса [Гц]	0,0 Гц	All set-ups	TRUE	-1	Uint16
25-46	Значение скорости выключения [об/мин]	0 об/мин	All set-ups	TRUE	67	Uint16
25-47	Значение скорости выключения [Гц]	0,0 Гц	All set-ups	TRUE	-1	Uint16
25-5* Настройки чередования						
25-50	Чередование ведущего насоса	[0] Выкл.	All set-ups	TRUE	-	Uint8
25-51	Событие для переключения	[0] Внешнее	All set-ups	TRUE	-	Uint8
25-52	Временной интервал переключения	24 ч	All set-ups	TRUE	74	Uint16
25-53	Значение временного интервала переключения	0 Отсутствует	All set-ups	TRUE	0	VisStr[7]
25-54	Предустановленное время переключения	ExpressionLimit	All set-ups	TRUE	0	TimeOfDayW oDate
25-55	Переключить, если нагрузка < 50%	[1] Разрешено	All set-ups	TRUE	-	Uint8
25-56	Режим переключения ведущего насоса	[0] Медленный	All set-ups	TRUE	-	Uint8
25-58	Задержка включения след. насоса при чередовании	0,1 с	All set-ups	TRUE	-1	Uint16
25-59	Задержка включения насоса напрямую от сети	0,5 с	All set-ups	TRUE	-1	Uint16

Номер па- рам.	Описание параметра	Значение по умолчанию	4-set-up	Изменение во время работы	Коэффициент преобразования	Тип
25-8* Состояние						
25-80	Состояние каскада	0 Отсутствует	All set-ups	TRUE	0	VisStr[25]
25-81	Состояние насоса	0 Отсутствует	All set-ups	TRUE	0	VisStr[25]
25-82	Ведущий насос	0 Отсутствует	All set-ups	TRUE	0	Uint8
25-83	Состояние реле	0 Отсутствует	All set-ups	TRUE	0	VisStr[4]
25-84	Наработка по времени насоса	0 ч	All set-ups	TRUE	74	Uint32
25-85	Время нахождения реле во включенном состоянии	0 ч	All set-ups	TRUE	74	Uint32
25-86	Сброс счетчиков реле	[0] Не сбрасывать	All set-ups	TRUE	-	Uint8
25-9* Обслуживание						
25-90	Блокировка насоса	[0] Выкл.	All set-ups	TRUE	-	Uint8
25-91	Ручное переключение	0 Отсутствует	All set-ups	TRUE	0	Uint8

6.2.22. 26-** Аналоговый ввод/вывод, дополнительный модуль MCB 109

Номер па-рам.	Описание параметра	Значение по умолчанию	4-набора	Изменение во время работы	Индекс преобразования	Тип
26-0*	Реж. аналог. вв/выв					
26-00	Режим клеммы X42/1	[1] Напряжение	All set-ups	TRUE	-	Uint8
26-01	Режим клеммы X42/3	[1] Напряжение	All set-ups	TRUE	-	Uint8
26-02	Режим клеммы X42/5	[1] Напряжение	All set-ups	TRUE	-	Uint8
26-1*	Аналоговый вход X42/1					
26-10	Клемма X42/1, низкое значение напряжения	0,07 В	All set-ups	TRUE	-2	Int16
26-11	Клемма X42/1, высокое значение напряжения	10,00 В	All set-ups	TRUE	-2	Int16
26-14	Клемма X42/1, низкое значение задания/сигн. обр. связи	0,000 Не опр.	All set-ups	TRUE	-3	Int32
26-15	Клемма X42/1, высокое значение задания/сигн. обр. связи	100,000 Не опр.	All set-ups	TRUE	-3	Int32
26-16	Клемма X42/1, постоянная времени фильтра	0,001 с	All set-ups	TRUE	-3	Uint16
26-17	Клемма X42/1, «нулевой» аналог. сигнал	[1] Включена	All set-ups	TRUE	-	Uint8
26-2*	Аналоговый вход X42/3					
26-20	Клемма X42/3, низкое значение напряжения	0,07 В	All set-ups	TRUE	-2	Int16
26-21	Клемма X42/3, высокое значение напряжения	10,00 В	All set-ups	TRUE	-2	Int16
26-24	Клемма X42/3, низкое значение задания/сигн. обр. связи	0,000 Не опр.	All set-ups	TRUE	-3	Int32
26-25	Клемма X42/3, высокое значение задания/сигн. обр. связи	100,000 Не опр.	All set-ups	TRUE	-3	Int32
26-26	Клемма X42/3, постоянная времени фильтра	0,001 с	All set-ups	TRUE	-3	Uint16
26-27	Клемма X42/3, «нулевой» аналог. сигнал	[1] Включена	All set-ups	TRUE	-	Uint8
26-3*	Аналоговый вход X42/5					
26-30	Клемма X42/5, низкое значение напряжения	0,07 В	All set-ups	TRUE	-2	Int16
26-31	Клемма X42/5, высокое значение напряжения	10,00 В	All set-ups	TRUE	-2	Int16
26-34	Клемма X42/5, низкое значение задания/сигн. обр. связи	0,000 Не опр.	All set-ups	TRUE	-3	Int32
26-35	Клемма X42/5, высокое значение задания/сигн. обр. связи	100,000 Не опр.	All set-ups	TRUE	-3	Int32
26-36	Клемма X42/5, постоянная времени фильтра	0,001 с	All set-ups	TRUE	-3	Uint16
26-37	Клемма X42/5, «нулевой» аналог. сигнал	[1] Включена	All set-ups	TRUE	-	Uint8
26-4*	Аналоговый выход X42/7					
26-40	Клемма X42/7, выход	[0] Не используется	All set-ups	TRUE	-	Uint8
26-41	Клемма X42/7, мин. масштаб	0,00 %	All set-ups	TRUE	-2	Int16
26-42	Клемма X42/7, макс. масштаб	100,00 %	All set-ups	TRUE	-2	Int16
26-43	Клемма X42/7, выход при управлении по шине	0,00 %	All set-ups	TRUE	-2	N2
26-44	Клемма X42/7, предустановка выхода при тайм-ауте	0,00 %	1 set-up	TRUE	-2	Uint16
26-5*	Аналоговый выход X42/9					
26-50	Клемма X42/9, выход	[0] Не используется	All set-ups	TRUE	-	Uint8
26-51	Клемма X42/9, мин. масштаб	0,00 %	All set-ups	TRUE	-2	Int16
26-52	Клемма X42/9, макс. масштаб	100,00 %	All set-ups	TRUE	-2	Int16
26-53	Клемма X42/9, выход при управлении по шине	0,00 %	All set-ups	TRUE	-2	N2
26-54	Клемма X42/9, предустановка выхода при тайм-ауте	0,00 %	1 set-up	TRUE	-2	Uint16
26-6*	Аналоговый выход X42/11					
26-60	Клемма X42/11, выход	[0] Не используется	All set-ups	TRUE	-	Uint8
26-61	Клемма X42/11, мин. масштаб	0,00 %	All set-ups	TRUE	-2	Int16
26-62	Клемма X42/11, макс. масштаб	100,00 %	All set-ups	TRUE	-2	Int16
26-63	Клемма X42/11, выход при управлении по шине	0,00 %	All set-ups	TRUE	-2	N2
26-64	Клемма X42/11, предустановка выхода при тайм-ауте	0,00 %	1 set-up	TRUE	-2	Uint16

7. Поиск и устранение неисправностей

7.1. Аварийные сигналы и предупреждения

7.1.1. Аварийные сигналы и предупреждения

Предупреждение или аварийный сигнал отображаются соответствующим светодиодом на передней панели преобразователя частоты и выводятся на дисплей в виде соответствующего кода.

Предупреждение остается активным до устранения его причины. При определенных условиях работа двигателя может продолжаться. Предупреждающие сообщения могут быть критическими, но это не обязательно.

В случае аварийного сигнала преобразователь частоты будет отключен. Для возобновления работы аварийные сигналы должны быть сброшены после устранения их причины. Это может быть выполнено четырьмя способами:

1. Нажатием кнопки [RESET] на панели местного управления.
2. Через цифровой вход с функцией "Сброс".
3. По каналу последовательной связи/дополнительной шине fieldbus.
4. Автоматически при использовании функции автоматического сброса ([Auto Reset]), которая для привода VLT HVAC установлена по умолчанию. См. *параметр 14-20 Режим сброса* в Руководстве по программированию привода VLT® HVAC, MG.11Cx.yy



Внимание

Для перезапуска двигателя после ручного сброса кнопкой [RESET] на панели местного управления необходимо нажать кнопку [AUTO ON].

Если аварийный сигнал не удается сбросить, это может быть связано с тем, что не устранена его причина или аварийный сигнал вызывает отключение с блокировкой (см. также таблицу на следующей странице).

Аварийные сигналы, вызывающие отключение с блокировкой, обеспечивают дополнительную защиту, которая заключается в том, что для сброса аварийного сигнала следует предварительно выключить сетевое питание. После повторного включения питания преобразователь частоты разблокируется, и можно произвести сброс аварийного сигнала после устранения его причины, как это описано выше.

Аварийные сигналы, которые не вызывают отключения с блокировкой, могут сбрасываться также с использованием функции автоматического сброса в параметре 14-20 (Предупреждение: возможен автоматический выход из режима ожидания!).

Если в таблице на следующей странице для кода указаны и предупреждение, и аварийный сигнал, это означает, что либо перед аварийным сигналом появляется предупреждение, либо можно задать, что должно появляться при данной неисправности – предупреждение или аварийный сигнал.

Это можно осуществить, например, в параметре 1-90 *Тепловая защита двигателя*. После появления аварийного сигнала или отключения двигатель выполняет останов с выбегом, а

на преобразователе частоты мигают аварийный сигнал и предупреждение. После устранения неисправности продолжает мигать только аварийный сигнал.

№	Описание	Предупреждение	Аварийный сигнал/отключение	Аварийный сигнал/отключение с блокировкой	Ссылка на параметр
1	Низкое напряжение источника 10 В	X			
2	Ошибка действующего нуля	(X)	(X)		6-01
3	Нет двигателя	(X)			1-80
4	Обрыв фазы питания	(X)	(X)	(X)	14-12
5	Повышенное напряжение в цепи пост. тока	X			
6	Пониженное напряжение в цепи пост. тока:	X			
7	Повыш. напряжение пост. тока	X	X		
8	Пониженное напряжение пост. тока	X	X		
9	Перегрузка инвертора	X	X		
10	ЭТР: перегрев двигателя	(X)	(X)		1-90
11	Перегрев термистора двигателя	(X)	(X)		1-90
12	Предельный момент	X	X		
13	Превышение тока	X	X	X	
14	Пробой на землю	X	X	X	
15	Несовместимость аппаратных средств		X	X	
16	Короткое замыкание		X	X	
17	Тайм-аут командного слова	(X)	(X)		8-04
25	Короткое замыкание тормозного резистора	X			
26	Предельная мощность на тормозном резисторе	(X)	(X)		2-13
27	Короткое замыкание тормозного прерывателя	X	X		
28	Проверка тормоза	(X)	(X)		2-15
29	Перегрев силовой платы	X	X	X	
30	Обрыв фазы U двигателя	(X)	(X)	(X)	4-58
31	Обрыв фазы V двигателя	(X)	(X)	(X)	4-58
32	Обрыв фазы W двигателя	(X)	(X)	(X)	4-58
33	Отказ из-за броска тока		X	X	
34	Отказ связи по шине fieldbus	X	X		
38	Внутренний отказ		X	X	
47	Низкое напряжение питания 24 В	X	X	X	
48	Низкое напряжение питания 1,8 В		X	X	
50	ААД: ошибка калибровки		X		
51	ААД: проверить $I_{ном}$ и $I_{ном}$		X		
52	ААД: мал $I_{ном}$		X		
53	ААД: слишком мощный двигатель		X		
54	ААД: слишком маломощный двигатель		X		
55	ААД: параметр вне диапазона		X		
56	ААД прервана пользователем		X		
57	Тайм-аут ААД		X		
58	ААД: внутренняя неисправность	X	X		
59	Предел по току	X			
61	Ошибка слежения	(X)	(X)		4-30
62	Достигнут максимальный предел выходной частоты	X			
64	Предел напряжения	X			
65	Перегрев платы управления	X	X	X	
66	Низкая температура радиатора	X			
67	Изменена конфигурация доп. устройства		X		
68	Включен защитный останов		X		
80	Выполнено приведение привода к значениям по умолчанию		X		

Table 7.1: Перечень кодов аварийных сигналов/предупреждений

(X) Зависит от параметра

Светодиодная индикация	
Предупреждение	желтый
Аварийный сигнал	мигающий красный
Отключение с блокировкой	желтый и красный

Слово аварийной сигнализации и расширенное слово состояния						
Бит	16-ричн.	Дес.	Слово аварийной сигнализации	Слово предупреждения	Расшир. слово состояния	слово состояния
0	00000001	1	Проверка торможения	Проверка торможения	Изменение скорости	
1	00000002	2	Температура силовой платы	Температура силовой платы	Выполняется ААД	
2	00000004	4	Замыкание на землю	Замыкание на землю	Пуск по час. стр./против час. стр.	
3	00000008	8	Темп. платы управления	Темп. платы управления	Замедление	
4	00000010	16	Команд. слово ТО	Команд. слово ТО	Разгон (Подхват)\\\\	
5	00000020	32	Превышение тока	Превышение тока	Большой сигнал ОС	
6	00000040	64	Предел момента	Предел момента	Низкий сигнал ОС	
7	00000080	128	Перегрев термист. двиг.	Перегрев термист. двиг.	Большой вых. ток	
8	00000100	256	ЭТР: перегрев двиг.	ЭТР: перегрев двиг.	Низкий выходной ток	
9	00000200	512	Перегрузка инвертора	Перегрузка инвертора	Высокая вых. частота	
10	00000400	1024	Пониж. напряж. пост. тока	Пониж. напряж. пост. тока	Низкая вых. частота	
11	00000800	2048	Повыш. напряж. пост. тока	Повыш. напряж. пост. тока	Тормоз в норме	
12	00001000	4096	Короткое замыкание	Низкое напряж. пост. тока	Макс. торможение	
13	00002000	8192	Отказ из-за броска тока	Высокое напряж. пост. тока	Торможение	
14	00004000	16384	Обрыв фазы сети	Обрыв фазы сети	Вне диапазона скорости	
15	00008000	32768	ААД не в норме	Нет двигателя	Контроль перенапряж. включен	
16	00010000	65536	Ошибка действующего нуля	Ошибка действующего нуля		
17	00020000	131072	Внутр. отказ	Низкое напряж. 10 В		
18	00040000	262144	Перегрузка тормоза	Перегрузка тормоза		
19	00080000	524288	Обрыв фазы U	Тормозной резистор		
20	00100000	1048576	Обрыв фазы V	Тормозной IGBT		
21	00200000	2097152	Обрыв фазы W	Предел скорости		
22	00400000	4194304	Отказ fieldbus	Отказ fieldbus		
23	00800000	8388608	Низкое напряж. пит. 24 В	Низкое напряж. пит. 24 В		
24	01000000	16777216	Неиспр. сети	Неиспр. сети		
25	02000000	33554432	Низкое напряж. пит. 1,8 В	Предел по току		
26	04000000	67108864	Тормозной резистор	Низкая темп.		
27	08000000	134217728	Тормозной IGBT	Предел напряжения		
28	10000000	268435456	Замена доп. устройства	Не используется		
29	20000000	536870912	Привод инициализирован	Не используется		
30	40000000	1073741824	Безопасный остаток	Не используется		

Table 7.2: Описание слова аварийной сигнализации, слова предупреждения и расширенного слова состояния

Слова аварийной сигнализации, слова предупреждения и расширенные слова состояния могут считываться для диагностики по последовательной шине или по дополнительной шине fieldbus. См. также параметры 16-90, 16-92 и 16-94.

7.1.2. Перечень предупреждений / аварийных сигналов

ПРЕДУПРЕЖДЕНИЕ 1 10 В низкое:

Напряжение 10 В на клемме 50 на плате управления ниже 10 В.

Отключите часть нагрузки от клеммы 50, поскольку источник 10 В перегружен. Макс.

ток 15 мА или минимальное сопротивление 590 Ом.

ПРЕДУПРЕЖДЕНИЕ/АВАРИЙНЫЙ СИГНАЛ 2**Ошибка действующего нуля:**

Сигнал на клемме 53 или 54 ниже 50 % от значения, установленного в пар. 6-10, 6-12, 6-20 или 6-22 соответственно.

ПРЕДУПРЕЖДЕНИЕ/АВАРИЙНЫЙ СИГНАЛ 3**Нет двигателя:**

К выходу преобразователя частоты двигатель не подключен.

ПРЕДУПРЕЖДЕНИЕ/АВАРИЙНЫЙ СИГНАЛ 4**Обрыв фазы сети:**

Отсутствует фаза со стороны источника питания или слишком велика асимметрия сетевого напряжения.

Это сообщение появляется также при отказе входного выпрямителя в преобразователе частоты.

Проверьте напряжение питания и токи в цепях питания преобразователя частоты.

ПРЕДУПРЕЖДЕНИЕ 5**Высокое напряжение цепи пост. тока:**

Напряжение (постоянное) промежуточной цепи выше предельно допустимого напряжения в системе управления. Преобразователь частоты остается включенным.

ПРЕДУПРЕЖДЕНИЕ 6**Пониженное напряжение в цепи пост. тока:**

Напряжение в промежуточной цепи (постоянное) ниже предельно допустимого напряжения в системе управления. Преобразователь частоты остается включенным.

ПРЕДУПРЕЖДЕНИЕ/АВАРИЙНЫЙ СИГНАЛ 7**Превыш. напряжения пост. тока:**

Если напряжение промежуточной цепи превышает предельно допустимое значение, преобразователь частоты через некоторое время отключается.

Возможные меры:

Подключите тормозной резистор

Увеличьте время изменения скорости.

Активируйте функции в параметре 2-10

Увеличьте значение параметра 14-26

Подключите тормозной резистор. Увеличьте время изменения скорости.

Пределы предупреждений и аварийной сигнализации:			
Диапазоны напряжений	3 x 200 - 240 В	3 x 380 - 480 В	3 x 525 - 600 В
	[В=]	[В=]	[В=]
Пониженное напряжение	185	373	532
Предупреждение о пониженом напряжении	205	410	585
Верхний предел предупреждения (без тормоза - с тормозом)	390/405	810/840	943/965
Перенапряжение	410	855	975

Указанные напряжения – это напряжения промежуточной цепи преобразователя частоты с допуском +/- 5%. Соответствующее напряжение сети равно напряжению промежуточной цепи (цепи постоянного тока), деленному на 1,35.

ПРЕДУПРЕЖДЕНИЕ/АВАРИЙНЫЙ СИГНАЛ 8**Пониженное напряжение пост. тока:**

Если напряжение промежуточной цепи (постоянное) падает ниже "нижнего предела предупреждения" (см. приведенную выше таблицу), преобразователь частоты проверяет, подключен ли резервный источник питания 24 В.

Если резервный источник питания 24 В не подключен, преобразователь частоты отключается через заданное время, которое зависит от блока.

Проверьте, соответствует ли напряжение источника питания модели преобразователя частоты (см. *Общие технические характеристики*).

ПРЕДУПРЕЖДЕНИЕ/АВАРИЙНЫЙ СИГНАЛ 9**Перегрузка инвертора:**

Преобразователь частоты находится вблизи порога отключения ввиду перегрузки (слишком большой ток в течение слишком длительного времени). Счетчик электронной тепловой защиты инвертора выдает предупреждение при 98 % и отключает

преобразователь при 100 %, отключение сопровождается аварийным сигналом. Сброс не может быть произведен, прежде чем показания счетчика перегрузки станут ниже 90%.

Неисправность заключается в том, что преобразователь частоты перегружен более чем на 100 % в течение слишком длительного времени.

ПРЕДУПРЕЖДЕНИЕ/АВАРИЙНЫЙ СИГНАЛ 10

ЭТР:: перегрев двигателя:

Электронная тепловая защита (ЭТР) сигнализирует о перегреве двигателя. При этом в пар. 1-90 можно выбрать, будет ли преобразователь по достижении счетчиком значения 100% выдавать предупреждение или аварийный сигнал. Неисправность заключается в том, что двигатель перегружен более чем на 100 % в течение слишком длительного времени. Проверьте, правильно ли установлен параметр 1-24.

ПРЕДУПРЕЖДЕНИЕ/АВАРИЙНЫЙ СИГНАЛ 11

Перегрев термистора двигателя:

Обрыв в термисторе или в цепи его подключения. В параметре 1-90 задайте, будет ли преобразователь по достижении счетчиком значения 100% выдавать предупреждение или аварийный сигнал. Проверьте правильность подключения термистора к клеммам 53 или 54 (аналоговый вход напряжения) и к клемме 50 (напряжение питания +10 В), или между клеммами 18 или 19 (только цифровой вход PNP) и клеммой 50. Если используется датчик КТУ, проверьте правильность его подключения между клеммами 54 и 55.

ПРЕДУПРЕЖДЕНИЕ/АВАРИЙНЫЙ СИГНАЛ 12

Предел момента:

Крутящий момент превышает значение, заданное в пар. 4-16 (в двигательном режиме) или в пар. 4-17 (в режиме рекуперации).

ПРЕДУПРЕЖДЕНИЕ/АВАРИЙНЫЙ СИГНАЛ 13

Превышение тока:

Превышен предел пикового тока инвертора (около 200 % от номинального тока). Предупреждение будет выдаваться в течение

8-12 с, после чего преобразователь частоты будет отключен и выдаст аварийный сигнал. Выключите преобразователь частоты и проверьте, можно ли повернуть вал двигателя и соответствует ли мощность двигателя преобразователю частоты.

АВАРИЙНЫЙ СИГНАЛ 14

Замыкание на землю:

Происходит разряд с выходных фаз на землю либо в кабеле между преобразователем частоты и двигателем, либо в самом двигателе.

Выключите преобразователь частоты и устраните замыкание на землю.

АВАРИЙНЫЙ СИГНАЛ 15

Несовместимость аппаратных средств:

Установленное дополнительное устройство не управляется от существующей платы управления (аппаратно или программно).

АВАРИЙНЫЙ СИГНАЛ 16

Короткое замыкание:

Короткое замыкание в двигателе или на его клеммах.

Выключите преобразователь частоты и устраните короткое замыкание.

ПРЕДУПРЕЖДЕНИЕ/АВАРИЙНЫЙ СИГНАЛ 17

Тайм-аут командного слова:

Отсутствует связь с преобразователем частоты.

Предупреждение выдается только в том случае, если параметр 8-04 НЕ установлен на значение *Выкл.*

Если параметр 8-04 установлен на *Останов* и *Отключение*, появляется предупреждение, и преобразователь частоты замедляет вращение двигателя, пока не отключится, выдавая при этом аварийный сигнал.

Возможно, был увеличен параметр 8-03 *Время таймаута командного слова.*

ПРЕДУПРЕЖДЕНИЕ 25

Короткое замыкание тормозного резистора:

Во время работы осуществляется контроль состояния тормозного резистора. Если в нем происходит короткое замыкание, функция торможения отключается, и по-

является предупреждение. Преобразователь частоты продолжает работать, но уже без функции торможения. Выключите преобразователь частоты и замените тормозной резистор (см. параметр 2-15 *Проверка тормоза*).

АВАРИЙНЫЙ СИГНАЛ/ПРЕДУПРЕЖДЕНИЕ 26

Предельная мощность на тормозном резисторе:

Мощность, передаваемая на тормозной резистор, рассчитывается в процентах как среднее значение за последние 120 секунд исходя из сопротивления тормозного резистора (параметр 2-11) и напряжения в промежуточной цепи. Предупреждение включается, когда рассеиваемая тормозная мощность превышает 90 %. Если в параметре 2-13 выбрано значение *Отключение* [2], то, когда рассеиваемая тормозная мощность превышает 100 %, преобразователь частоты выключается, и выдается соответствующий аварийный сигнал.

ПРЕДУПРЕЖДЕНИЕ 27

Отказ тормозного прерывателя:

Тормозной транзистор контролируется в процессе работы, и, если происходит его короткое замыкание, функция торможения отключается, и выдается предупреждение. Преобразователь частоты может продолжать работать, но, поскольку тормозной транзистор замкнут накоротко, на тормозной резистор передается значительная мощность, даже если он не включен. Отключите преобразователь частоты и замените тормозной резистор.



Предупреждение. В случае короткого замыкания тормозного транзистора существует опасность передачи на тормозной резистор значительной мощности.

АВАРИЙНЫЙ СИГНАЛ/ПРЕДУПРЕЖДЕНИЕ 28

Тормоз не прошел проверку:

Неисправен тормозной резистор: Тормозной резистор не подключен / не работает

АВАРИЙНЫЙ СИГНАЛ 29

Перегрев преобразователя частоты:

Если преобразователь имеет корпус IP 20 или IP 21/ТИП 1, выключение происходит при температуре радиатора $95\text{ °C} \pm 5\text{ °C}$. Отказ по перегреву не может быть сброшен до тех пор, пока температура радиатора не окажется ниже $70\text{ °C} \pm 5\text{ °C}$. Причиной отказа может быть:

- Слишком высокая температура окружающей среды
- Слишком большая длина кабеля двигателя

АВАРИЙНЫЙ СИГНАЛ 30

Обрыв фазы U двигателя:

Обрыв фазы U между преобразователем частоты и двигателем.

Выключите преобразователь частоты и проверьте фазу U двигателя.

АВАРИЙНЫЙ СИГНАЛ 31

Обрыв фазы V двигателя:

Обрыв фазы V между преобразователем частоты и двигателем.

Выключите преобразователь частоты и проверьте фазу V двигателя.

АВАРИЙНЫЙ СИГНАЛ 32

Обрыв фазы W двигателя:

Обрыв фазы W между преобразователем частоты и двигателем.

Выключите преобразователь частоты и проверьте фазу W двигателя.

АВАРИЙНЫЙ СИГНАЛ 33

Отказ из-за броска тока:

Слишком много включений питания за короткое время. Относительно допустимого числа включений питания в течение одной минуты см. главу *Общие технические характеристики*.

ПРЕДУПРЕЖДЕНИЕ/АВАРИЙНЫЙ СИГНАЛ 34

Отказ связи по шине Fieldbus:

Не работает периферийная шина Fieldbus на дополнительной плате связи.

ПРЕДУПРЕЖДЕНИЕ 35

Вне частотного диапазона:

Это предупреждение выдается, если выходная частота достигает значения, определяемого пар. 4-52 *Предупреждение: низ-*

кая скорость или пар. 4-53 *Предупреждение: высокая скорость.* Если преобразователь частоты находится в режиме *Управление процессом, замкн. контур* (параметр 1-00), на дисплей выводится предупреждение. Если преобразователь частоты не находится в этом режиме, бит 008000 *Вне частотного диапазона* в расширенном слове состояния активизируется, но предупреждение на дисплей не выводится.

АВАРИЙНЫЙ СИГНАЛ 38

Внутренний отказ:

Обратитесь к поставщику оборудования Danfoss.

ПРЕДУПРЕЖДЕНИЕ 47

Низкое напряжение питания 24 В:

Возможно, перегружен внешний резервный источник питания 24 В=; в случае иной причины следует обратиться к поставщику оборудования Danfoss.

ПРЕДУПРЕЖДЕНИЕ 48

Низкое напряжение источника 1,8 В:

Обратитесь к поставщику оборудования Danfoss.

АВАРИЙНЫЙ СИГНАЛ 50

ААД, настройка не выполняется:

Обратитесь к поставщику оборудования Danfoss.

АВАРИЙНЫЙ СИГНАЛ 51

ААД, проверьте U_{nom} и I_{nom}:

Возможно, неправильно установлены значения напряжения, тока и мощности двигателя. Проверьте настройки.

АВАРИЙНЫЙ СИГНАЛ 52

ААД, мал I_{nom}:

Слишком мал ток двигателя. Проверьте настройки.

АВАРИЙНЫЙ СИГНАЛ 53

ААД, слишком мощный двигатель:

Мощность двигателя слишком велика для выполнения ААД.

АВАРИЙНЫЙ СИГНАЛ 54

ААД, слишком маломощный двигатель:

Мощность двигателя слишком мала для выполнения ААД.

АВАРИЙНЫЙ СИГНАЛ 55

ААД, параметры вне диапазона:

Значения параметров двигателя находятся вне допустимых пределов.

АВАРИЙНЫЙ СИГНАЛ 56

ААД прервана пользователем:

ААД была прервана оператором.

АВАРИЙНЫЙ СИГНАЛ 57

Тайм-аут ААД:

Повторяйте запуск ААД до тех пор, пока ААД не будет завершена. Обратите внимание на то, что повторные запуски могут привести к нагреву двигателя до уровня, при котором увеличиваются сопротивления R_s и R_r. Однако в большинстве случаев это несущественно.

АВАРИЙНЫЙ СИГНАЛ 58

ААД, внутренняя неисправность:

Обратитесь к поставщику оборудования Danfoss.

ПРЕДУПРЕЖДЕНИЕ 59

Предел тока:

Обратитесь к поставщику оборудования Danfoss.

ПРЕДУПРЕЖДЕНИЕ 62

Макс. предел выходной частоты:

Выходная частота выше значения, установленного в параметре 4-19.

ПРЕДУПРЕЖДЕНИЕ 64

Предел напряжения:

Сочетание значений нагрузки и скорости требует напряжения двигателя, которое превышает текущее напряжение в цепи постоянного тока.

ПРЕДУПРЕЖДЕНИЕ / АВАРИЙНЫЙ СИГНАЛ / ОТКЛЮЧЕНИЕ 65

Перегрев платы управления:

Перегрев платы управления: Температура платы управления, при которой происходит ее отключение, равна 80 °С.

ПРЕДУПРЕЖДЕНИЕ 66

Низкая температура радиатора:

Измеренная температура радиатора равна 0 °С. Это, возможно, указывает на неисправность датчика температуры, из-за чего в случае очень высокой температуры сило-

вой части или платы управления скорость вентилятора возросла до максимума.

АВАРИЙНЫЙ СИГНАЛ 67

Изменена конфигурация доп. устройства:

После последнего выключения питания добавлено или удалено одно или несколько дополнительных устройств.

АВАРИЙНЫЙ СИГНАЛ 68

Включен безопасный останов:

Был активирован безопасный останов. Чтобы возобновить нормальную работу, подайте напряжение 24 В= на клемму 37, после чего подайте сигнал сброса (через шину, через плату цифрового ввода/вывода или нажатием кнопки [RESET]). Для правильного и безопасного использования функции защитного останова пользуйтесь соответствующей информацией и выполняйте указания Руководства по проектированию.

АВАРИЙНЫЙ СИГНАЛ 70

Недопустимое конфигурир. FC:

Данная комбинация платы управления и силовой платы недопустима.

АВАРИЙНЫЙ СИГНАЛ 80

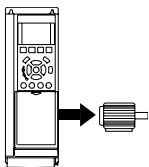
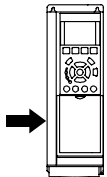
Переход к значениям параметров по умолчанию:

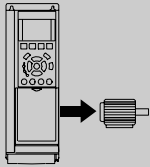
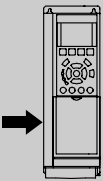
Настройки параметров устанавливаются на значения по умолчанию после сброса вручную (одновременным нажатием трех кнопок).

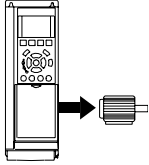
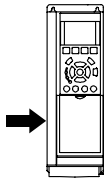
8. Технические данные

8.1. Технические данные

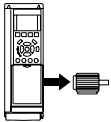
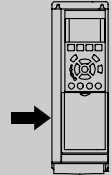
8.1.1. Питание от сети 3 x 200-240 ВВ ока

Нормальная перегрузка 110 % в течение 1 минуты						
IP 20	A2	A2	A2	A3	A3	
IP 21	A2	A2	A2	A3	A3	
IP 55	A5	A5	A5	A5	A5	
IP 66	A5	A5	A5	A5	A5	
ХОЮлМФшты ыгзздн 200 - 240 МФСБЪ100ХЮПитание от сети 200 - 240 ВПБ0Ъ						
Преобразователь частоты	P1K1	P1K5	P2K2	P3K0	P3K7	
Типовая мощность на валу [кВт]	1.1	1.5	2.2	3	3.7	
Типовая мощность на валу [л.с.] при напряжении 208 В	1.5	2.0	2.9	4.0	4.9	
Выходной ток						
	Длительный (3 x 200-240 В) [A]	6.6	7.5	10.6	12.5	16.7
	Прерывистый (3 x 200-240 В) [A]	7.3	8.3	11.7	13.8	18.4
	Длительный ХЮЮлМФ (208 М ФС) хлМФЪБЪ100ХЮМощность (208 ВМ) [кВт]Б0Ъ	2.38	2.70	3.82	4.50	6.00
	Макс. сечение кабеля: (сетевой, для двигателя, для тормоза) [мм ² /AWG] ²⁾			4/10		
Макс. входной ток						
	Длительный (3 x 200-240 В) [A]	5.9	6.8	9.5	11.3	15.0
	Прерывистый (3 x 200-240 В) [A]	6.5	7.5	10.5	12.4	16.5
	Макс. ток плавких предохранителей ¹⁾ [A]	20	20	20	32	32
	Окружающая среда					
	Расчетные потери мощности при максимально допустимой нагрузке [Вт] ⁴⁾	63	82	116	155	185
	Вес, корпус IP 20 [кг]	4.9	4.9	4.9	6.6	6.6
	Вес, корпус IP 21 [кг]	5.5	5.5	5.5	7.5	7.5
Вес, корпус IP 55 [кг]	13.5	13.5	13.5	13.5	13.5	
Вес, корпус IP 66 [кг]	13.5	13.5	13.5	13.5	13.5	
КПД ³⁾	0.96	0.96	0.96	0.96	0.96	

Нормальная перегрузка 110 % в течение 1 минуты					
IP 21	B1	B1	B1	B2	
IP 55	B1	B1	B1	B2	
IP 66	B1	B1	B1	B2	
ХОЮБфшты ыгзздн 200 - 240 МФСБЪ100ХОЮПита- ние от сети 200 - 240 ВПБ0Ъ					
Преобразователь частоты	P5K5	P7K5	P11K	P15K	
Типовая мощность на валу [кВт]	5.5	7.5	11	15	
Типовая мощность на валу [л.с.] при напряжении 208 В	7.5	10	15	20	
Выходной ток					
	Длительный (3 x 200-240 В) [А]	24.2	30.8	46.2	59.4
	Прерывистый (3 x 200-240 В) [А]	26.6	33.9	50.8	65.3
	Длительный ХОЮлМФ (208 М ФС) хлМФЪБЪ100ХОЮМощность (208 ВМ) хкВАЪБ0Ъ	8.7	11.1	16.6	21.4
	Макс. сечение кабеля: (сетевой, для двигателя, для тормоза)		10/7		35/2
	[мм ² /AWG] ²⁾				
Макс. входной ток					
	Длительный (3 x 200-240 В) [А]	22.0	28.0	42.0	54.0
	Прерывистый (3 x 200-240 В) [А]	24.2	30.8	46.2	59.4
	Макс. ток плавких предохра- нителей ¹⁾ [А]	63	63	63	80
	Окружающая среда				
	Расчетные потери мощности при максимально допустимой нагрузке [Вт] ⁴⁾	269	310	447	602
	Вес, корпус IP 20 [кг]				
	Вес, корпус IP 21 [кг]	23	23	23	27
	Вес, корпус IP 55 [кг]	23	23	23	27
	Вес, корпус IP 66 [кг]	23	23	23	27
	КПД ³⁾	0.96	0.96	0.96	0.96

Нормальная перегрузка 110 % в течение 1 минуты						
IP 20						
IP 21	C1	C1	C1	C2	C2	
IP 55	C1	C1	C1	C2	C2	
IP 66	C1	C1	C1	C2	C2	
ХЮЮбфшты ыгзздн 200 - 240 МФСБЪ100ХЮПитание от сети 200 - 240 ВПБ0Ъ						
Преобразователь частоты	P18K	P22K	P30K	P37K	P45K	
Типовая мощность на валу [кВт]	18.5	22	30	37	45	
Типовая мощность на валу [л.с.] при напряжении 208 В	25	30	40	50	60	
Выходной ток						
	Длительный (3 x 200-240 В) [А]	74.8	88.0	115	143	170
	Прерывистый (3 x 200-240 В) [А]	82.3	96.8	127	157	187
	Длительный ХЮЮлМФ (208 М ФС) хлМФЪБЪ100ХЮМощность (208 ВМ) хкВАЪБ0Ъ	26.9	31.7	41.4	51.5	61.2
	Макс. сечение кабеля: (сетевой, для двигателя, для тормоза) [мм ² /AWG] ²⁾	50/1/0		95/4/0		120/250 МСМ
	Макс. входной ток					
	Длительный (3 x 200-240 В) [А]	68.0	80.0	104.0	130.0	154.0
	Прерывистый (3 x 200-240 В) [А]	74.8	88.0	114.0	143.0	169.0
	Макс. ток плавких предохранителей ¹⁾ [А]	125	125	160	200	250
	Окружающая среда					
	Расчетные потери мощности при максимально допустимой нагрузке [Вт] ⁴⁾	737	845	1140	1353	1636
	Вес, корпус IP 20 [кг]					
	Вес, корпус IP 21 [кг]	45	45	65	65	65
Вес, корпус IP 55 [кг]	45	45	65	65	65	
Вес, корпус IP 66 [кг]	45	45	65	65	65	
КПД ³⁾	0.96	0.97	0.97	0.97	0.97	

8.1.2. Питание от сети 3 x 380-480 В~

Нормальная перегрузка 110 % в течение 1 минуты								
Преобразователь частоты	P1K1	P1K5	P2K2	P3K0	P4K0	P5K5	P7K5	
Типовая мощность на валу [кВт]	1.1	1.5	2.2	3	4	5.5	7.5	
Типовая мощность на валу [л.с.] при напряжении 460 В	1.5	2.0	2.9	4.0	5.3	7.5	10	
IP 20	A2	A2	A2	A2	A2	A3	A3	
IP 21								
IP 55	A5	A5	A5	A5	A5	A5	A5	
IP 66	A5	A5	A5	A5	A5	A5	A5	
Выходной ток								
	Длительный (3 x 380-440 В) [А]	3	4.1	5.6	7.2	10	13 16	
	Прерывистый (3 x 380-440 В) [А]	3.3	4.5	6.2	7.9	11	14.3 17.6	
	Длительный (3 x 440-480 В) [А]	2.7	3.4	4.8	6.3	8.2	11 14.5	
	Прерывистый (3 x 440-480 В) [А]	3.0	3.7	5.3	6.9	9.0	12.1 15.4	
	Длительная мощность (400 В~) [кВА]	2.1	2.8	3.9	5.0	6.9	9.0 11.0	
	Длительная мощность (460 В~) [кВА]	2.4	2.7	3.8	5.0	6.5	8.8 11.6	
	Макс. сечение кабеля: (сетевой, для двигателя, для тормоза) [мм ² /[AWG] ²]					4/10		
	Макс. входной ток							
		Длительный (3 x 380-440 В) [А]	2.7	3.7	5.0	6.5	9.0	11.7 14.4
		Прерывистый (3 x 380-440 В) [А]	3.0	4.1	5.5	7.2	9.9	12.9 15.8
Длительный (3 x 440-480 В) [А]		2.7	3.1	4.3	5.7	7.4	9.9 13.0	
Прерывистый (3 x 440-480 В) [А]		3.0	3.4	4.7	6.3	8.1	10.9 14.3	
Макс. ток плавких предохранителей ¹⁾ [А]		10	10	20	20	20	32 32	
Окружающая среда								
Расчетные потери мощности при максимально допустимой нагрузке [Вт] ⁴⁾		58	62	88	116	124	187 255	
Масса, корпус IP 20 [кг]		4.8	4.9	4.9	4.9	4.9	6.6 6.6	
Масса, корпус IP 21 [кг]								
Масса, корпус IP 55 [кг]		13.5	13.5	13.5	13.5	13.5	14.2 14.2	
Масса, корпус IP 66 [кг]	13.5	13.5	13.5	13.5	13.5	14.2 14.2		
КПД ³⁾	0.96	0.97	0.97	0.97	0.97	0.97 0.97		

Нормальная перегрузка 110 % в течение 1 минуты												
Преобразователь частоты	P11K	P15K	P18K	P22K	P30K	P37K	P45K	P55K	P75K	P90K		
Типовая мощность на валу [кВт]	11	15	18.5	22	30	37	45	55	75	90		
Типовая мощность на валу [л.с.] при напряжении 460 В	15	20	25	30	40	50	60	75	100	125		
IP 20												
IP 21	B1	B1	B1	B2	B2	C1	C1	C1	C2	C2		
IP 55	B1	B1	B1	B2	B2	C1	C1	C1	C2	C2		
IP 66	B1	B1	B1	B2	B2	C1	C1	C1				
Выходной ток												
	Длительный (3 x 380-440 В) [А]	24	32	37.5	44	61	73	90	106	147	177	
	Прерывистый (3 x 380-440 В) [А]	26.4	35.2	41.3	48.4	67.1	80.3	99	117	162	195	
	Длительный (3 x 440-480 В) [А]	21	27	34	40	52	65	80	105	130	160	
	Прерывистый (3 x 440-480 В) [А]	23.1	29.7	37.4	44	61.6	71.5	88	116	143	176	
	Длительная мощность (400 В~) [кВА]	16.6	22.2	26	30.5	42.3	50.6	62.4	73.4	102	123	
	Длительная мощность (460 В~) [кВА]	16.7	21.5	27.1	31.9	41.4	51.8	63.7	83.7	104	128	
	Макс. сечение кабеля: (сетевой, для двигателя, для тормоза) [мм ² /[AWG] ²]		10/7		35/2		50/1/0			104	128	
	Макс. входной ток											
		Длительный (3 x 380-440 В) [А]	22	29	34	40	55	66	82	96	133	161
		Прерывистый (3 x 380-440 В) [А]	24.2	31.9	37.4	44	60.5	72.6	90.2	106	146	177
Длительный (3 x 440-480 В) [А]		19	25	31	36	47	59	73	95	118	145	
Прерывистый (3 x 440-480 В) [А]		20.9	27.5	34.1	39.6	51.7	64.9	80.3	105	130	160	
Макс. плавкие предохранители ¹⁾ [А]		63	63	63	63	80	100	125	160	250	250	
Окружающая среда												
Расчетные потери мощности при максимально допустимой нагрузке [Вт] ⁴⁾		278	392	465	525	739	698	843	1083	1384	1474	
Вес, корпус IP 20 [кг]												
Вес, корпус IP 21 [кг]		23	23	23	27	27	45	45	45	65	65	
Вес, корпус IP 55 [кг]		23	23	23	27	27	45	45	45	65	65	
Вес, корпус IP 66 [кг]	23	23	23	27	27	45	45	45	-	-		
КПД ³⁾	0.98	0.98	0.98	0.98	0.98	0.98	0.98	0.98	0.98	0.99		

Средства и функции защиты:

- Электронная тепловая защита двигателя от перегрузки.
- Контроль температуры радиатора обеспечивает отключение преобразователя при достижении температуры $95\text{ °C} \pm 5\text{ °C}$. Сброс защиты от перегрева невозможен до тех пор, пока температура радиатора не станет ниже $70\text{ °C} \pm 5\text{ °C}$ (Указание: эти температуры могут отличаться в зависимости от мощности, корпуса и т.д.). Преобразователь частоты VLT HVAC имеет функцию автоматического снижения параметров, предотвращающую нагрев радиатора до 95 °C .
- Преобразователь частоты защищен от короткого замыкания клемм двигателя U, V, W.
- При потере фазы сетевого электропитания преобразователь частоты отключается или выдает предупреждение (в зависимости от нагрузки).
- Контроль напряжения в промежуточной цепи обеспечивает отключение преобразователя частоты при значительном понижении или повышении этого напряжения.
- Преобразователь частоты защищен от короткого замыкания на землю клемм двигателя U, V, W.

Питающая сеть (L1, L2, L3):

Напряжение питания	200-240 В $\pm 10\%$
Напряжение питания	380-480 В $\pm 10\%$
Напряжение питания	525-600 В $\pm 10\%$
Частота питающей сети	50/60 Гц
Макс. кратковременная асимметрия фаз питающей сети	3,0 % от номинального напряжения питания $\geq 0,9$ номинального значения при номинальной нагрузке
Коэффициент активной мощности (λ)	($> 0,98$)
Коэффициент реактивной мощности ($\cos \varphi$) около единицы	($> 0,98$)
Число включений входного питания L1, L2, L3 \leq корпус типа А	не более 2 раз в минуту
Число включений входного питания L1, L2, L3 \geq корпус типа В, С	не более 1 раза в минуту
Условия окружающей среды в соответствии с требованием стандарта EN60664-1	категория по перенапряжению III/степень загрязнения 2

Устройство может использоваться в схеме, способной выдавать симметричный ток не более 100,000 ампер (эфф. значение) при макс. напряжении 240/480/600 В.

Выход на двигатель (U, V, W):

Выходное напряжение	0-100 % от напряжения питания
Выходная частота	0 - 1000 Гц
Число коммутаций на выходе	Без ограничения
Длительность изменения скорости	1 -3600 с

Характеристики крутящего момента:

Пусковой момент (постоянный момент)	не более 110% в течение 1 мин*
Пусковой крутящий момент	не более 120% в течение 0,5 с*
Перегрузка по моменту (постоянный момент)	не более 110% в течение 1 мин*

*Значения в процентах относятся к номинальному моменту привода VLT HVAC.

Длина и сечение кабелей:

Максимальная длина экранированного/бронированного кабеля двигателя	Привод VLT AQUA: 150 м
Максимальная длина неэкранированного/небронированного кабеля двигателя	Привод VLT AQUA: 300 м
Максимальное сечение проводов для подключения двигателя, сети, для разделения на грузки и для тормоза *	
Максимальное сечение проводов, подключаемых к клеммам управления при монтаже жестким проводом	1,5 мм ² /16 AWG (2 x 0,75 мм ²)
Максимальное сечение проводов, подключаемых к клеммам управления при монтаже гибким кабелем	1,5 мм ² /18 AWG
Максимальное сечение проводов, подключаемых к клеммам управления при монтаже кабелем с центральной жилой	0,5 мм ² /20 AWG
Минимальное сечение проводов, подключаемых к клеммам управления	0,25 мм ²

* Дополнительные сведения см. в таблицах сетевого питания.

Цифровые входы:

Программируемые цифровые входы	4 (6)
Номер клеммы	18, 19, 27 ¹⁾ , 29, 32, 33,
Логика	PNP или NPN
Уровень напряжения	0-24 В=
Уровень напряжения, логического 0 PNP	< 5 В=
Уровень напряжения, логической 1 PNP	> 10 В=
Уровень напряжения логического 0 NPN	> 19 В=
Уровень напряжения логической 1 NPN	< 14 В=
Максимальное напряжение на входе	28 В=
Входное сопротивление, R _i	около 4 кОм

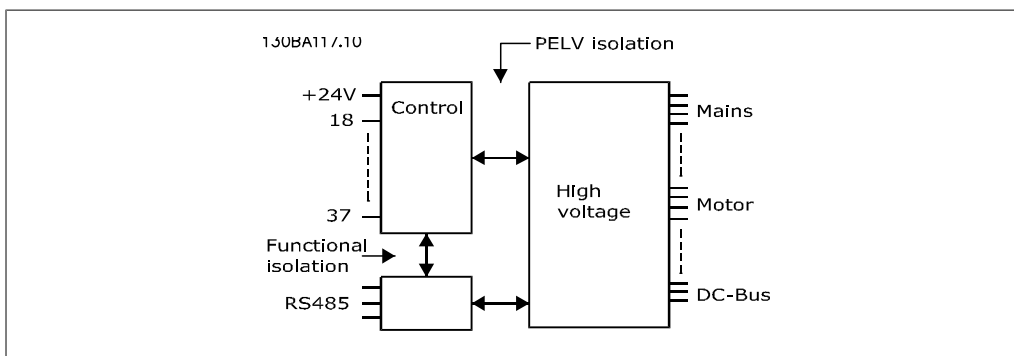
Все цифровые входы имеют гальваническую развязку от напряжения питания (PELV) и других высоковольтных клемм.

1) Клеммы 27 и 29 могут быть также запрограммированы как выходные.

Аналоговые входы:

Количество аналоговых входов	2
Номер клеммы	53, 54
Режимы	Напряжение или ток
Выбор режима	Переключатели S201 и S202
Режим напряжения	Переключатель S201/S202 = ВЫКЛ (U)
Уровень напряжения	: от 0 до +10 В (масштабируемый)
Входное сопротивление, R _i	приблиз. 10 кОм
Максимальное напряжение	± 20 В
Режим тока	Переключатель S201/S202 = ВКЛ (I)
Уровень тока	от 0/4 до 20 мА (масштабируемый)
Входное сопротивление, R _i	приблиз. 200 Ом
Максимальный ток	30 мА
Разрешающая способность аналоговых входов	10 бит (+ знак)
Точность аналоговых входов	Погрешность не более 0,5% от полной шкалы
Полоса частот	: 200 Гц

Аналоговые входы имеют гальваническую развязку от напряжения питания (PELV) и других высоковольтных клемм.



Импульсные входы:

Программируемые импульсные входы	2
Номера клемм импульсных входов	29, 33
Максимальная частота на клеммах 29/33	110 кГц (двухтактное управление)
Максимальная частота на клеммах 29/33	5 кГц (с открытым коллектором)
Минимальная частота на клемме 29/33	4 Гц
Уровень напряжения	См. раздел, посвященный цифровым входам
Максимальное напряжение на входе	28 В=
Входное сопротивление, R _i	Около 4 кΩ
Частота импульсного входа (0,1 - 1 кГц)	Макс. погрешность: 0,1 % от полной шкалы

Аналоговый выход:

Количество программируемых аналоговых выходов	1
Номер клеммы	42
Диапазон тока аналогового выхода	0/4 - 20 мА
Макс. нагрузка на аналоговом выходе относительно общего провода	500 Ом
Точность на аналоговом выходе	Макс. погрешность: 0,8 % от полной шкалы
Разрешающая способность на аналоговом выходе	8 бит

Аналоговый выход имеет гальваническую развязку от напряжения питания (PELV) и других высоковольтных клемм.

Плата управления, интерфейс последовательной связи RS-485:

Номер клеммы	68 (P, TX+, RX+), 69 (N, TX-, RX-)
Номер клеммы 61	Общий для клемм 68 и 69

Схема последовательной связи RS-485 функционально отделена от других центральных схем и гальванически развязана от напряжения питания (PELV).

Цифровой выход:

Программируемые цифровые/импульсные выходы:	2
Номер клеммы	27, 29 ¹⁾
Уровень напряжения на цифровом/частотном выходе	0 - 24 В
Макс. выходной ток (приемник или источник)	40 мА
Макс. нагрузка на частотном выходе	1 кОм
Макс. емкостная нагрузка на частотном выходе	10 нФ
Минимальная выходная частота на частотном выходе	0 Гц
Максимальная выходная частота на частотном выходе	32 кГц
Точность частотного выхода	Макс. погрешность: 0,1 % от полной шкалы
Разрешающая способность частотных выходов	12 бит

1) Клеммы 27 и 29 могут быть также запрограммированы как входные.

Цифровой выход имеет гальваническую развязку от напряжения питания (PELV) и других высоковольтных клемм.

Плата управления, выход 24 В=:

Номер клеммы	12, 13
Макс. нагрузка:	: 200 мА

Источник напряжения 24 В= имеет гальваническую развязку от напряжения питания (PELV), но у него тот же потенциал, что у аналоговых и цифровых входов и выходов.

Выходы реле:

Программируемые выходы реле	2
Реле 01, номера клемм	1-3 (на размыкание), 1-2 (на замыкание)
Макс. нагрузка на клеммы (AC-1) ¹⁾ 1-3 (нормально-замкнутый контакт), 1-2 (нормально разомкнутый контакт) (резистивная нагрузка)	240 В~, 2 А
Макс. нагрузка на клеммы (AC-15) ¹⁾ индуктивная нагрузка при $\cos\phi = 0,4$	240 В~, 0,2 А
Макс. нагрузка на клеммы (DC-1) ¹⁾ 1-2 (нормально-разомкнутый контакт), 1-3 (нормально замкнутый контакт) (резистивная нагрузка)	60 В=, 1 А
Макс. нагрузка на клеммы (DC-13) ¹⁾ (индуктивная нагрузка)	24 В=, 0,1 А
Реле 02, номера клемм	4-6 (на размыкание), 4-5 (на замыкание)
Макс. нагрузка на клеммы (AC-1) ¹⁾ 4-5 (нормально-разомкнутый контакт), (резистивная нагрузка)	240 В~, 2 А
Макс. нагрузка на клеммы (AC-15) ¹⁾ 4-5 (нормально разомкнутый контакт) (индуктивная нагрузка при $\cos\phi = 0,4$)	240 В~, 0,2 А
Макс. нагрузка на клеммы (DC-1) ¹⁾ 4-5 (нормально разомкнутый контакт) (резистивная нагрузка)	80 В=, 2 А
Макс. нагрузка на клеммы (DC-13) ¹⁾ 4-5 (нормально разомкнутый контакт) (индуктивная нагрузка)	24 В=, 0,1 А
Макс. нагрузка на клеммы (AC-1) ¹⁾ 4-6 (нормально замкнутый контакт) (резистивная нагрузка)	240 В~, 2 А
Макс. нагрузка на клеммы (AC-15) ¹⁾ 4-6 (нормально замкнутый контакт) (индуктивная нагрузка при $\cos\phi = 0,4$)	240 В~, 0,2 А
Макс. нагрузка на клеммы (DC-1) ¹⁾ 4-6 (нормально замкнутый контакт) (резистивная нагрузка)	50 В=, 2 А
Макс. нагрузка на клеммы (DC-13) ¹⁾ 4-6 (нормально замкнутый контакт) (индуктивная нагрузка)	24 В=, 0,1 А
Минимальная нагрузка на клеммы 1-3 (нормально замкнутый контакт), 1-2 (нормально разомкнутый контакт), 4-6 (нормально замкнутый контакт), 4-5 (нормально разомкнутый контакт)	24 В=, 10 мА; 24 В~, 20 мА
Условия окружающей среды в соответствии с требованием стандарта EN 60664-1	Категория по перенапряжению III/степень загрязнения 2

1) IEC 60947, части 4 и 5

Контакты реле имеют гальваническую развязку от остальной части схемы благодаря усиленной изоляции (PELV).

ХОУСщтекщд сфквб 10 М ВС щгзгзЖБЪ100ХЮПлата управления, выход 10 В=50Ъ	
Номер клеммы	50
Выходное напряжение	10,5 В ± 0,5 В
Макс. нагрузка	25 мА

Источник напряжения 10 В= имеет гальваническую развязку от напряжения питания (PELV) и других высоковольтных клемм.

Характеристики регулирования:

Разрешение по выходной частоте в интервале 0 - 1000 Гц	: +/- 0,003 Гц
Время реакции системы (клеммы 18, 19, 27, 29, 32, 33)	: ≤ 2 мс
Диапазон регулирования скорости вращения (разомкнутый контур)	1:100 синхронной скорости вращения
Точность регулирования скорости вращения (разомкнутый контур)	30 - 4000 об/мин: погрешность не более ±8 об/мин

Все характеристики регулирования относятся к управлению 4-полюсным асинхронным электродвигателем

Окружающие условия:

Корпус ≤ корпус типа А	IP 20, IP 55
Корпус ≥ корпус типа А, В	IP 21, IP 55
Предусмотрен комплект корпуса ≤ корпус типа А	IP21/ТИП 1/IP 4Х верх
Испытание на воздействие вибраций	1,0 g
Максимальная относительная влажность	5 - 95 % (IEC 721-3-3); класс 3К3 (без конденсации) во время работы
Агрессивная внешняя среда (IEC 721-3-3), без покрытия	Класс 3С2
Агрессивная внешняя среда (IEC 721-3-3), с покрытием	Класс 3С3
Этот метод соответствует требованиям стандарта IEC 60068-2-43 H2S (10 дней)	
Температура окружающей среды	Не более 50 °С

Снижение параметров при высокой температуре окружающего воздуха см. в разделе, посвященном особым условиям.

Мин. температура окружающего воздуха во время работы с полной нагрузкой	0 °С
Мин. температура окружающего воздуха при работе с пониженными характеристиками	- 10 °С
Температура при хранении/транспортировке	От -25 до +65/70 °С
Макс. высота над уровнем моря без снижения номинальных параметров	1000 м
Макс. высота над уровнем моря со снижением номинальных параметров	3000 м

Снижение параметров при большой высоте над уровнем моря см. в разделе, посвященном особым условиям.

Стандарты по ЭМС, защита от излучений	EN 61800-3, EN 61000-6-3/4, EN 55011, IEC 61800-3
Стандарты по ЭМС, помехоустойчивость	EN 61800-3, EN 61000-6-1/2, EN 61000-4-2, EN 61000-4-3, EN 61000-4-4, EN 61000-4-5, EN 61000-4-6

См. раздел, посвященный особым условиям.

Рабочие характеристики платы управления:

Интервал сканирования : 5 мс

Плата управления, последовательная связь через порт USB:

Стандарт USB 1.1 (Полная скорость)

Разъем USB Стандартный разъем "устройство" USB типа B

Подключение ПК осуществляется стандартным кабелем USB ведущий узел/устройство.

Соединение USB имеет гальваническую развязку от напряжения питания (с защитой PELV) и других высоковольтных клемм.

Связь по USB не имеет гальванической развязки от защитного заземления. Крайне не рекомендуется использовать USB на преобразователе VLT HVAC может подключаться только изолированный переносной переносной компьютер.

8.2. Специальные условия

8.2.1. Цель снижения номинальных характеристик

Если преобразователь частоты используется при низком атмосферном давлении (высоко над уровнем моря), на низких скоростях с длинными кабелями, кабелями большого сечения или при высоких температурах окружающего воздуха, следует принимать во внимание снижение номинальных характеристик. В данном разделе описываются необходимые действия.

8.2.2. Снижение номинальных параметров в зависимости от температуры окружающей среды

Средняя температура ($T_{AMB, AVG}$), измеренная в течение 24 часов, должна быть по меньшей мере на 5 °C ниже максимальной допустимой температуры окружающего воздуха ($T_{AMB, MAX}$).

Если преобразователь частоты работает при высокой температуре окружающего воздуха, длительный выходной ток должен быть уменьшен.

Снижение зависит от модели коммутации, которую можно установить с помощью параметра 14-00 (60 PWM или SFAVM).

Корпус A

60 PWM - широтно-импульсная модуляция

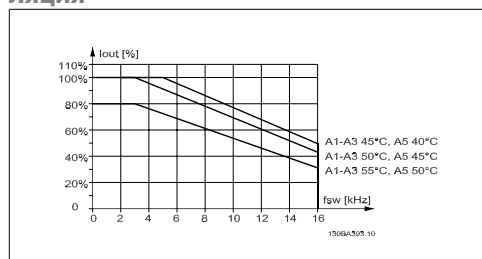


Illustration 8.1: Снижение тока I_{out} для различных значений $T_{AMB, MAX}$ при использовании корпуса A и модели коммутации 60 PWM

SFAVM - асинхронная векторная модуляция частоты статора

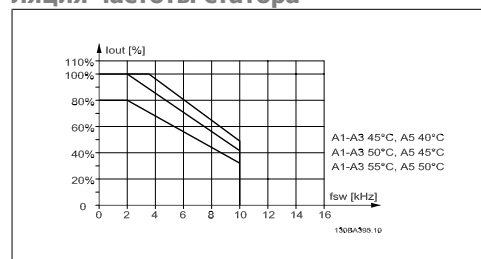


Illustration 8.2: Снижение тока I_{out} для различных значений $T_{AMB, MAX}$ в случае корпуса A при использовании модели коммутации 60 SFAVM

Для корпуса А длина кабеля двигателя оказывает сравнительно сильное влияние на рекомендуемое снижение. Поэтому также указывается рекомендуемое снижение для установок с длиной кабеля до 10 м.

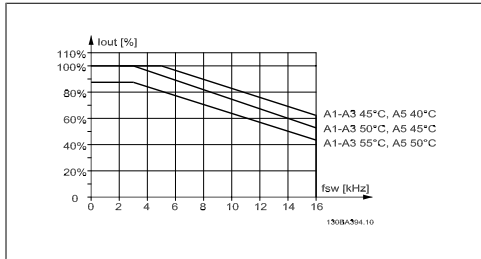


Illustration 8.3: Снижение тока I_{out} для различных значений $T_{AMB, MAX}$ в случае корпуса А при использовании модели коммутации 60 PWM и длине кабеля до 10 м.

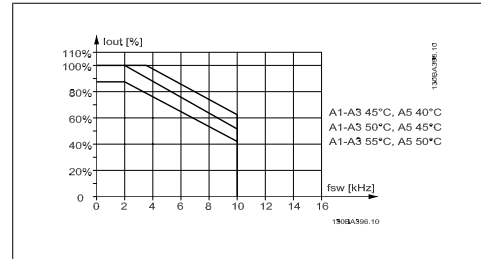


Illustration 8.4: Снижение тока I_{out} для различных значений $T_{AMB, MAX}$ в случае корпуса А, при использовании модели коммутации SFAVM и длине кабеля до 10 м.

Корпус В
60 PWM - широтно-импульсная модуляция

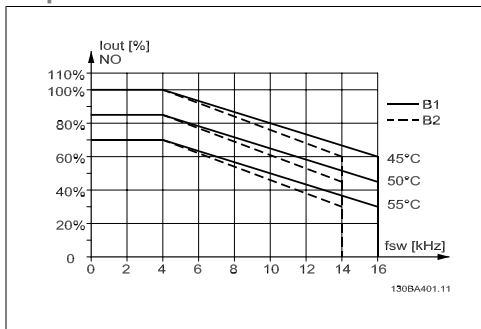


Illustration 8.5: Снижение тока I_{out} для различных значений $T_{AMB, MAX}$ в случае корпуса В при использовании модели коммутации 60 PWM в режиме нормального крутящего момента (перегрузка по крутящему моменту 110 %).

SFAVM - асинхронная векторная модуляция частоты статора

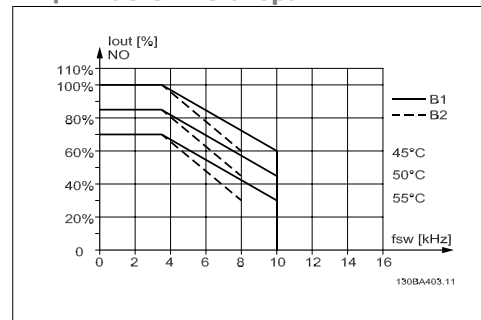


Illustration 8.6: Снижение тока I_{out} для различных значений $T_{AMB, MAX}$ в случае корпуса В при использовании модели коммутации SFAVM в режиме нормального крутящего момента (перегрузка по крутящему моменту 110 %).

Корпус С
60 PWM - широтно-импульсная модуляция

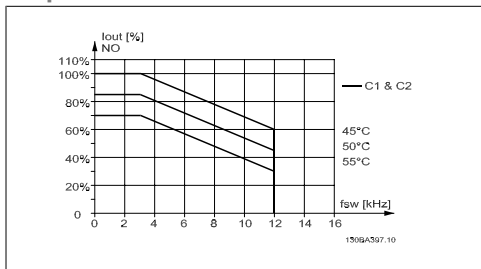


Illustration 8.7: Снижение тока I_{out} для различных значений $T_{AMB, MAX}$ в случае корпуса С при использовании модели коммутации 60 PWM в режиме нормального крутящего момента (перегрузка по крутящему моменту 110 %).

SFAVM - асинхронная векторная модуляция частоты статора

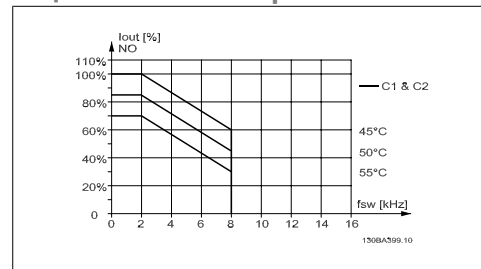


Illustration 8.8: Снижение тока I_{out} для различных значений $T_{AMB, MAX}$ в случае корпуса С при использовании модели коммутации SFAVM в режиме нормального крутящего момента (перегрузка по крутящему моменту 110 %).

8

8.2.3. Снижение номинальных параметров в зависимости от понижения атмосферного давления

С понижением атмосферного давления охлаждающая способность воздуха уменьшается.

Если высота над уровнем моря более 2 км, обратитесь в компанию Danfoss Drives относительно требований PELV.

На высоте над уровнем моря менее 1000 м никакого снижения параметров не требуется, но на высоте более 1000 м необходимо снижение допустимой температуры окружающей среды (T_{AMB}) или максимального выходного тока ($I_{VLT,MAX}$) в соответствии с приведенным графиком.

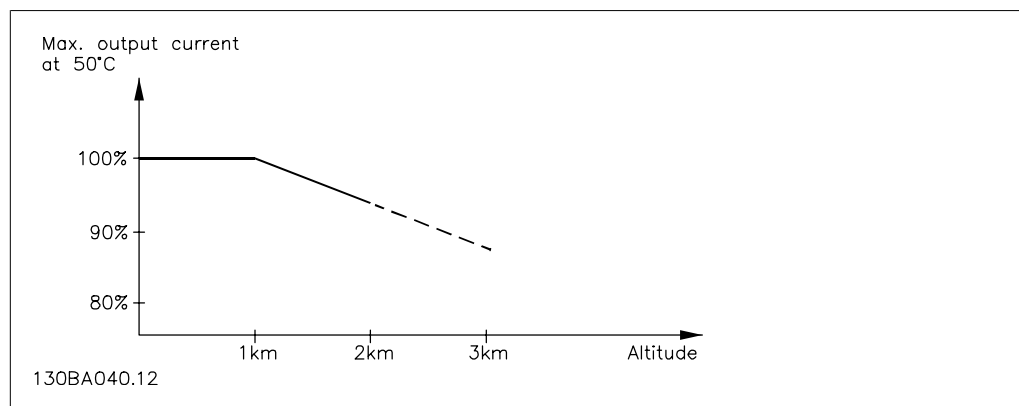


Illustration 8.9: Снижение выходного тока в зависимости от высоты над уровнем моря при температуре окружающей среды $T_{AMB, MAX}$. Если высота над уровнем моря превышает 2 км, обратитесь в компанию Danfoss Drives относительно требований PELV.

Альтернативой является более низкая температура окружающего воздуха на больших высотах над уровнем моря, что позволяет обеспечить на этих высотах полный выходной ток.

8.2.4. Снижение номинальных параметров при работе на низкой скорости

Когда двигатель подключен к преобразователю частоты, необходимо обеспечить надлежащее охлаждение двигателя.

Могут возникнуть трудности на низких оборотах в применениях с фиксированным крутящим моментом. Вентилятор двигателя может оказаться неспособным подавать требуемый объем охлаждающего воздуха и тем самым будет ограничиваться возможный крутящий момент. Поэтому если двигатель непрерывно работает на оборотах, величина которых меньше половины номинального значения, необходимо предусмотреть дополнительный поток охлаждающего воздуха (или использовать двигатель, предназначенный для работы в таком режиме).

Альтернативой этому является снижение уровня нагрузки путем применения более мощного двигателя. Однако конструкция преобразователя частоты устанавливает предел для номинальной мощности двигателя.

8.2.5. Снижение характеристик при установке длинных кабелей или кабелей с увеличенным сечением провода

Максимальная длина кабеля для преобразователя частоты составляет 300 м для неэкранированного и 150 м для экранированного кабеля.

Преобразователь частоты рассчитан на подключение двигателя кабелем с номинальным сечением. Если используется кабель большего сечения, необходимо уменьшать выходной ток на 5 % при переходе к каждому следующему большему сечению.

(При увеличенном сечении провода возрастает емкостная связь с землей, и, таким образом, увеличиваются токи утечки на землю).

8.2.6. Автоматическая адаптация для обеспечения эксплуатационных характеристик

Преобразователь частоты постоянно контролирует критический уровни внутренней температуры, тока нагрузки, высокого напряжения на промежуточной цепи и низких скоростей вращения двигателя. При обнаружении критического уровня преобразователь частоты может изменить частоту и/или метод коммутации для обеспечения надлежащих эксплуатационных характеристик. Способность автоматически уменьшать выходной ток дополнительно расширяет допустимые условия эксплуатации.

Алфавитный указатель

0

0-70 Установка Даты И Времени 80

1

1-03 Характеристики Крутящего Моментa 82

2

20-81 Нормальный/инверсный Режим Пид-регулятора 108

6

6-11 Клемма 53, Высокое Напряжение, 6-11 97

A

Awg 155

G

Gcsp 59

L

Lcp 102 47

M

Main Menu 64

Mct 10 58

N

Nlcp 54

P

Pelv 6

Profibus Dp-v1 58

Q

Quick Menu 51, 64

R

Reset 53

S

Status 50

A

Aad 59

Автоматическая Адаптация Двигателя (aad) 83

Автоматическая Адаптация Для Обеспечения Эксплуатационных Характеристик 168

Автоматическая Оптимизация Энергопотребления Привода При Переменном Моменте 83

Аналоговые Входы 161

Аналоговый Выход 162

Б

Без Соответствия Техническим Условиям UI 26

Быстрого Меню 51

Быстрый Перенос Значений Параметров При Использовании Графической Панели Местного Управления (gcsr) 59

В

Верхн. Предел Скор. Двигателя [об/мин], 4-13	70
Верхний Предел Скорости Двигателя [Гц], 4-14	71
Время Замедления 1, Пар. 3-42	69
Время Разгона 1, Параметр 3-41	69
Время Тайм-аута Нуля, 6-00	96
Время Ускорения	69
Выбегом	52
Выбор Параметров	113
Выход На Двигатель	160
Выходные Характеристики (u , V , W)	160
Выходы Реле	163

Г

Габаритные И Присоединительные Размеры	20, 22
Главного Меню	51
Графический Дисплей	47

Д

Данные С Паспортной Таблички	44
Датчик Ktu	151
Датчик Остаточного Тока	4
Длина И Сечение Кабелей	161
Дополнительной Плате Связи	152
Доступ К Клеммам Управления	39

З

Задержка Запуска	84
Задержка При Отсутствии Потока, 22-24	109
Задержка Функции Обнаружения Обрыва Ремня, 22-62	110
Заземление И Сеть It	28
Запуск С Хода	84
Затягивание Винтов	18
Защита Двигателя	160
Защита Двигателя От Перегрузки	3
Защита От Короткого Замыкания	25
Защита От Короткого Цикла, 22-75	111
Защита От Перегрузки По Току	25
Защита Параллельных Цепей	25

И

Идентификация Преобразователя Частоты	9
Изменение Данных	113
Изменение Значения Параметра	114
Изменениегруппычисленныхзначений	114
Изменениетекстовойвеличины	114
Импульсные Входы	162
Индексированных Параметров	114
Интервал Между Пусками, 22-76	111
Источник Задания 1	90
Источник Ос 2, Пар. 20-03	103
Источник Ос 3, Пар. 20-06	103
Источник Сигнала Ос 1, Пар. 20-00	102
Источник Термистора, 1-93	88

К

Кабели Управления	42
Кабели Управления	42
Как Работать С Графической Панелью Местного Управления (glcp)	47
Клемма 27, Цифровой Вход, 5-12	92
Клемма 29, Режим, 5-02	92

Клемма 29, Цифровой Вход, 5-13	92
Клемма 32, Цифровой Вход, 5-14	93
Клемма 33, Цифровой Вход, 5-15	93
Клемма 42, Выход, 6-50	99
Клемма 42, Мин. Выход, 6-51	100
Клемма 53, Низкое Напряжение, 6-10	97
Клеммы Управления	39
Компрессор С Автоматической Оптимизацией Энергопотребления	82
Контроль Перенапряжения, 2-17	89

М

Максимальное Задание, 3-03	89
Мин. Время Нахождения В Режиме Ожидания, 22-41	110
Мин. Время Работы, 22-40	110
Мин. Время Работы, 22-77	111
Момент Срабатывания При Обрыве Ремня, 22-61	110
Монтаж Блока	18
Монтаж Блоков А2 И А3	17
Монтаж На Больших Высотах Над Уровнем Моря (pelv)	6
Мощность Двигателя [квт], 1-20	67
Мощность Двигателя [л.с.]	68
Мощность Двигателя [л.с.], 1-21	68

Н

Набор Языков 2	67
Набора Языков 1	67
Набора Языков 3	67
Набора Языков 4	67
Направление Вращения Двигателя, 4-10	91
Напряжение Двигателя	68
Напряжение Двигателя, 1-22	68
Настройка Параметров	63
Настройка Полуавтоматического Исключения Скорости, 4-64	92
Настройки Функций	71
Начало Dst/летнего Времени, 0-76	81
Нижн. Предел Скор. Двигателя [об/мин], 4-11	70
Нижний Предел Скорости Двигателя [Гц], 4-12	70
Номинальная Скорость Двигателя, 1-25	69

О

Обеспечения Защиты Двигателя	85
Обнаружение Низкой Мощности, 22-21	108
Обнаружение Низкой Скорости, 22-22	109
Окончательная Оптимизация И Испытания	43
Окружающие Условия	164
Основного Реактивного Сопротивления	83
Охлаждение	167
Охлаждения	85

П

Панели Местного Управления	54
Паспортной Табличке	44
Паспортную Табличку Двигателя	43
Переключатели S201, S202 И S801	43
Переменный Момент	82
Перечень Контрольных Проверок	13
Питание От Сети	155
Питающая Сеть (L1, L2, L3)	160
Плата Управления, Выход +10 В	164
Плата Управления, Выход 24 в=	163
Плата Управления, Интерфейс Последовательной Связи Rs-485	162
Платауправления, Последовательнаясвязьчерезпорт Usb	165
По Час. Стрелке	91
Подключение К Сети	29

Подключение К Сети Блоков А2 И А3	30
Подключение Кабеля Usb.	39
Подключение Пк К Преобразователю Частоты Fc 100	57
Подключение Шины Rs-485	56
Последовательнаясвязь	165
Постоянная Времени Интегрирования Пид-регулятора, 20-94	108
Правильный Монтаж Винтов	17
Предохранители	25
Предупреждение О Высоком Напряжении	3
Предупреждение Общего Характера	3
Предупреждение: Низкий Сигнал Ос, 4-56	92
Предустановленное Задание	90
Преобразование Сигнала Ос 1, Пар. 20-01	103
Преобразование Сигнала Ос 2, Пар. 20-04	103
Преобразование Сигнала Ос 3, Пар. 20-07	104
Преобразователю Частоты	43
Приведение Параметров	60
Пример Изменения Значений Параметров	65
Программное Обеспечение Пк	57
Промежуточной Цепи	150
Пропорциональный Коэффициент А, 20-93	108

Р

Рабочие Характеристики Платы Управления	165
Реактивного Сопротивления Рассеяния Статора	83
Режим Быстрого Меню	64
Режим Главного Меню	112
Режим Конфигурирования, 1-00	81
Реле Функций 5-40	93

С

Сверление Отверстий	17
Световые Индикаторы	50
Светодиоды	47
Синусоидальный Фильтр	34
Скорость При Выходе Из Режима Ожидания [об/мин], 22-42	110
Снижение Номинальных Параметров В Зависимости От Понижения Атмосферного Давления	167
Снижение Номинальных Параметров В Зависимости От Температуры Окружающей Среды	165
Снижение Номинальных Параметров При Работе На Низкой Скорости	167
Снижение Характеристик При Установке Длинных Кабелей Или Кабелей С Увеличенным Сечением Провода	168
Сокращения И Единицы Измерения	11
Сообщения О Состоянии	48
Средства И Функции Защиты	160
Строка Дисплея 1,2, Малая, 0-21	79
Строка Дисплея 1,3, Малая, 0-22	79
Строка Дисплея 2, Большая, 0-23	79
Строка Дисплея 3, Большая, 0-24	79
Строка Кода Типа	10
Строки Кода Типа (t/c)	9
Структура Главного Меню	115
Ступенчатое	114

Т

Тепловая Защита Двигателя, 1-90	85
Термистор	85
Ток Двигателя	69
Ток Удержания (пост. Ток)/ток Предпускового Нагрева, 2-00	88
Ток Утечки	4
Ток Утечки На Землю	3
Три Способа Управления	47

У

Указания По Утилизации	8
Уровень Напряжения	161

Уставка 1, 20-21	107
Уставка 2, 20-22	107
Установка	15
Установкам По Умолчанию	60

Ф

Фиксация Пост. Током/подогрев Двигателя	85
Фиксированная Скорость [Гц]	71
Функции Торможения И Перенапряжения, 2-10	89
Функция Защиты Насоса От Работы Всухую, 22-26	109
Функция Обнаружения Обрыва Ремня, 22-60	110
Функция Обратной Связи, 20-20	104
Функция При Останове, 1-80	84
Функция При Отсутствии Потока, 22-23	109
Функция При Тайм-ауте «нулевого» Аналог. Сигнала, 6-01	96

Х

Характеристики Регулирования	164
Характеристикикрутящегомомента	161

Ц

Цепи Пост. Тока	150
Цифровойвыход	163
Цифровые Входы:	161

Ч

Частота Двигателя, 1-23	68
Частота Коммутации, 14-01	101

Э

Экранированными/ Бронированными	42
Электрический Монтаж	42
Электрических Выводов	42
Электронное Тепловое Реле	87
Электронными Компонентами	8
Этр :	87
Этр:	151
Эффективная Настройка Параметров Для Применения В Области Нвас (нагревание, Вентиляция И Кондиционирование Воздуха)	65

Я

Язык	67
------	----